



**EW8F5402QE**

<b>SQ</b>	Udhëzimet për përdorim   <b>Lavatriçe</b>	<b>2</b>
<b>HR</b>	Upute za uporabu   <b>Perilica rublja</b>	<b>51</b>
<b>MK</b>	Упатство за ракување   <b>Машина за перење</b>	<b>98</b>
<b>SR</b>	Упутство за употребу   <b>Машина за прање рубља</b>	<b>149</b>
<b>SL</b>	Navodila za uporabo   <b>Pralni stroj</b>	<b>199</b>



# Mirë se vini në Electrolux! Faleminderit që keni zgjedhur pajisjen tonë.



Në përpjekjet tona për të qenë ekologjikë, ne jemi duke reduktuar asetet e letrës dhe po ofrojmë manuale të plota përdorimi në internet. Aksesoni manualin tonë të plotë të përdorimit në [electrolux.com/manuals](http://electrolux.com/manuals)



Merrni këshilla të përdorimit, broshura, informacion për ndreqjen e problemeve, shërbimin dhe riparimin në [electrolux.com/support](http://electrolux.com/support)



Blini aksesore, pjesë konsumi dhe pjesë origjinale këmbimi për pajisjen tuaj në [electrolux.com/shop](http://electrolux.com/shop)

Rezervohet mundësia e ndryshimeve.

## PËRMBAJTJA

1. TË DHËNA PËR SIGURINË.....	2
2. UDHËZIMET PËR SIGURINË.....	4
3. PËRSHKRIMI I PRODUKTIT .....	6
4. INFORMACIONI TEKNIK .....	8
5. INSTALIMI .....	8
6. PANELI I KONTROLLIT DHE SMARTSELECT.....	12
7. ÇELËSI PËRZGJEDHËS DHE BUTONAT .....	14
8. CILËSIMET .....	18
9. PËRPARA PËRDORIMIT TË PARË.....	19
10. PROGRAMET .....	19
11.  WI-FI - KONFIGURIMI I LIDHJES.....	24
12. PËRDORIMI I PËRDITSHËM .....	26
13. UDHËZIME DHE KËSHILLA .....	31
14. KUJDESI DHE PASTRIMI .....	33
15. ZGJIDHJA E PROBLEMEVE .....	39
16. VLERAT E KONSUMIT.....	44
17. UDHËZUES I SHPEJTË .....	46
18. ÇËSHTJE QË LIDHEN ME AMBIENTIN.....	50

## 1. TË DHËNA PËR SIGURINË



Përpara fillimit të instalimit dhe përdorimit të kësaj pajisje, lexoni me kujdes udhëzimet e dhëna. Prodhuesi nuk është përgjegjës për lëndimet apo dëmet si rezultat i instalimit apo përdorimit të papërshtatshëm. Gjithmonë mbajini udhëzimet në një vend të sigurt dhe ku mund të arrihen lehtë për t'iu referuar në të ardhmen.

## **1.1 Siguria e fëmijëve dhe personave vulnerabël**

- Kjo pajisje mund të përdoret nga fëmijë të moshës 8 vjeç e sipër dhe persona me aftësi të kufizuara fizike, ndijimesh ose mendore ose që nuk kanë eksperiencë dhe njohuri, nëse këta mbahen nën mbikëqyrje ose udhëzohen për përdorimin e sigurt të pajisjes dhe i kuptojnë rreziqet e përdorimit.
- Fëmijët nga 3 deri në 8 vjeç dhe personat me aftësi të kufizuara shumë të theksuara dhe komplekse duhet të mbahen larg nga pajisja, përveçse kur mbahen nën monitorim të vazhdueshëm.
- Fëmijët më të vegjël se 3 vjeç duhet të mbahen larg nga pajisja, përveçse kur mbikëqyren në mënyrë të vazhdueshme.
- Fëmijët duhet të monitorohen për t'u siguruar se nuk luajnë me pajisjen.
- Mbajeni të gjithë paketimin larg nga fëmijët dhe hidheni atë siç kërkohet.
- Mbajini detergjentet larg fëmijëve.
- Mbajini fëmijët dhe kafshët shtëpiake larg pajisjes, gjatë kohës që dera e saj është e hapur.
- Nëse pajisja ka një mekanizëm për sigurinë e fëmijëve, ai duhet aktivizuar.
- Fëmijët nuk duhet të kryejnë pastrimin dhe mirëmbajtjen e pajisjes pa mbikëqyrje.

## **1.2 Siguria e përgjithshme**

- Kjo pajisje është vetëm për larjen dhe tharjen e rrobave të llojit shtëpiak që lahen në lavatriçe.
- Kjo pajisje është krijuar për përdorim shtëpiak në ambient të brendshëm.
- Kjo pajisje mund të përdoret në zyra, dhoma hoteli, dhoma bujtine, dhoma hoteli rural, si dhe në vende të ngjashme ku përdorimi nuk tejkalon (mesatarisht) nivelet e përdorimit shtëpiak.
- Mos i ndryshoni specifikimet e pajisjes.

- Ngarkesa maksimale e pajisjes është 11.0 kg. Mos tejkaloni ngarkesën maksimale të çdo programi (referojuni kapitullit "Programet").
- Presioni i punës i ujit në pikën e hyrjes së ujit nga lidhja e daljes duhet të jetë midis 0,5 bar (0,05 MPa) dhe 10 bar (1.0 MPa).
- Vrima e ajrimit në pjesën e poshtme nuk duhet të mbulohet nga tapeti, rrugica apo ndonjë mbulesë tjetër dysHEMEJE.
- Pajisja duhet të lidhet me furnizimin me ujë duke përdorur kompletin e ri të tubave që vjen me pajisjen ose komplete të tjera të reja tubash të ofruara nga qendra e autorizuar e shërbimit.
- Zorrat e vjetra nuk duhen ripërdorur.
- Për të shmangur rreziqet elektrike, nëse kabloja e energjisë elektrike është e dëmtuar, ajo duhet ndërruar nga prodhuesi, qendra e autorizuar e shërbimit ose persona me kualifikim të ngjashëm.
- Përpara se të kryeni shërbim mirëmbajtjeje, çaktivizoni pajisjen dhe hiqni spinën nga priza.
- Mos përdorni spërkatës me ujë me presion të lartë dhe/ose avull për të pastruar pajisjen.
- Pastrojeni pajisjen me copë të butë e të njomë. Përdorni vetëm detergjente neutrale. Mos përdorni produkte gërryese, materiale të ashpra pastruese, tretës ose objekte metalike.

## 2. UDHËZIMET PËR SIGURINË

### 2.1 Instalimi



Instalimi duhet të jetë në përputhje me rregulloret përkatës kombëtare.

- Hiqni të gjithë ambalazhin dhe bulonat e transportit duke përfshirë furçën prej gome dhe distancatorin plastik.
- Mbajini bulonat e transportit në një vend të sigurt. Nëse pajisja do të transportohet në të ardhmen, ata duhet të vendosen për të

bllokuar kazanin për të parandaluar dëmtimet e brendshme.

- Gjithmonë bëni kujdes kur e lëvizni pajisjen sepse është e rëndë. Përdorni gjithnjë doreza sigurie dhe këpucë të mbyllura.
- Ndiqni udhëzimet e instalimit të dhëna me pajisjen.
- Mos instaloni ose mos përdorni një pajisje të dëmtuar.
- Mos e instaloni ose mos e përdorni pajisjen kur temperatura mund të jetë më

e ulët se 0°C ose kur ekspozohet ndaj kushteve atmosferike.

- Zona e dyshemesë ku do të instalohet pajisja duhet të jetë e sheshtë, e qëndrueshme, rezistente ndaj nxehtësisë dhe e pastër.
- Sigurohuni që ndërmjet pajisjes dhe dyshemesë të qarkullojë ajër.
- Pasi ta keni vendosur pajisjen në vendin e saj të përhershëm të punës, kontrolloni që të jetë saktësisht e niveluar me ndihmën e një niveluesi. Nëse jo, rregulloni këmbëzat siç duhet.
- Mos e instaloni pajisjen direkt mbi një piletë në dysheme.
- Mos spërkatni ujë mbi pajisje dhe mos e ekspozoni atë ndaj lagështirës së tepërt.
- Mos e instaloni pajisjen në një vend ku dera e pajisjes nuk mund të hapet plotësisht.
- Mos vendosni një enë të mbyllur për të grumbulluar ujin që mund të rrjedhë nën pajisje. Kontaktoni me Qendrën e Autorizuar të Shërbimit për t'u siguruar se cilët aksesore mund të përdoren.

## 2.2 Lidhja elektrike



### PARALAJMËRIM!

Rrezik zjarri dhe goditjeje elektrike.

- PARALAJMËRIM: Kjo pajisje është krijuar për t'u instaluar / lidhur me një lidhje tokëzimi në ndërtesë.
- Përdorni gjithmonë një prizë të tokëzuar të instaluar si duhet.
- Sigurohuni që parametrat në pllakën e specifikimeve të përkojnë me vlerat elektrike të rrjetit elektrik.
- Mos përdorni përshtatës me shumë spina dhe kablllo zgjatuese.
- Sigurohuni që të mos dëmtoni prizën dhe kabllon elektrike. Nëse kabllloja elektrike duhet zëvendësuar, kjo duhet bërë nga Qendra jonë e autorizuar e shërbimit.
- Pajisjen futeni në prizë vetëm në fund të instalimit. Sigurohuni që spina të jetë e arritshme pas montimit të pajisjes.
- Mos e prekni kabllon elektrike ose spinën e rrymës me duar të lagura.
- Mos e shkëputni pajisjen nga rrjeti duke e tërhequr nga kabllloja elektrike. Gjithmonë

tërhiqeni kabllon elektrike duke e kapur nga spina.

## 2.3 Lidhja e shkarkimit të ujit

- Uji i hyrjes nuk duhet të kalojë 25 ° C.
- Mos u shkaktoni dëmtim tubave të ujit.
- Përpara lidhjes me tuba të rinj, tubat që nuk janë përdorur për një kohë të gjatë, aty ku janë kryer punime riparimi ose janë vendosur pajisje të reja (sahate uji, etj.), lëreni ujin të rrjedhë derisa të jetë i kthjellët dhe i pastër.
- Sigurohuni që të mos ketë rrjedhje të dukshme uji gjatë dhe pas përdorimit të parë të pajisjes.
- Mos përdorni zorrë zgjatuese nëse zorra e hyrjes së ujit është tepër e shkurtër. Kontaktoni me Qendrën e Autorizuar të Shërbimit për zëvendësimin e zorrëve të hyrjes së ujit.
- Gjatë shpaktimit të pajisjes, ka mundësi të shihni të derdhet ujë nga zorra e shkarkimit. Kjo ndodh për shkak të testimit të pajisjes me ujë në fabrikë.
- Ju mund ta zgjasni zorrën e kullimit në maksimumi 400 cm. Kontaktoni Qendrën e Autorizuar të Shërbimit për zorrën tjetër të kullimit dhe zgjatimin.
- Sigurohuni që rubineti të jetë i arritshëm pas montimit.

## 2.4 Përdorimi



### PARALAJMËRIM!

Rrezik plagosjeje, goditjeje elektrike, zjarri, dëgjieje ose dëmtimi të pajisjes.

- Ndiqni udhëzimet e sigurisë në ambalazhin e detergjentit.
- Mos vendosni produkte që marrin flakë ose sende të lagura me produkte të ndezshme brenda, pranë pajisjes ose mbi të.
- Mos lani pëlhura që janë të ndotura shumë me vajra, graso apo substanca të tjera vajore. Mund të dëmtojë pjesët prej gome të pajisjes. Lajini paraprakisht me dorë këto pëlhura përpara se t'i ngarkoni në pajisje.
- Mos përdorni aroma rrobash për të shmangur rrezikun e dëmtimit të pjesëve plastike dhe prej gome të pajisjes.

- Mos e prekni xhamin e derës gjatë kohës që pajisja është në punë e sipër. Xhami mund të nxehet.
- Sigurohuni që të keni hequr të gjitha objektet metalike nga rrobat.

## 2.5 Shërbimi

- Për të riparuar pajisjen kontaktoni me qendrën e autorizuar të shërbimit. Përdorni vetëm pjesë rezervë origjinale.
- Ju lutemi vini re se vetëriparimi ose riparimi joprofesional mund të ketë pasoja sigurie dhe mund të zhvlerësojë garancinë.
- Pjesët e mëposhtme të këmbimit janë të disponueshme për të paktën 10 vjet pas daljes nga qarkullimi të modelit: motori dhe karbonçinat e motorit, transmisioni mes motorit dhe kazanit, amortizatorët dhe sustat, kazanit i larjes, grupi i pasmë i kazanit dhe kushinetat përkatëse, ngrohësit dhe elementet e ngrohjes, duke përfshirë pompat e nxehtësisë, tubacionet dhe pajisjet përkatëse duke përfshirë zorrët, valvulat, filtrat dhe bllokuesit e ujit, qarqet elektrike, ekranet elektrike, çelësat e presionit, termostatet dhe sensorët, softuerët dhe firmuerët duke përfshirë softuerin e rivendosjes, derën, menteshën dhe guarnicionet e derës, guarnicionet e tjera, grupin e kyçjes së derës, mjeket periferike plastike si p.sh. foletë e detergjentit. Afati mund të jetë më i gjatë në vendin tuaj. Për informacion të

mëtejshëm, vizitoni faqen tonë të internetit.

- Ju lutemi vini re se disa nga këto pjesë këmbimi janë të disponueshme vetëm për riparuesit profesionistë, dhe se jo të gjitha pjesët e këmbimit u përshtaten të gjitha modeleve.
- Në lidhje me llambat brenda produktit dhe llambat e pjesëve të këmbimit të shitura veçmas: Këto llamba janë prodhuar për kushte ekstreme fizike në pajisjet elektroshtëpiake, si p.sh. temperaturë, dridhje, lagështirë, ose janë prodhuar për të sinjalizuar informacion rreth statusit të përdorimit të pajisjes. Ato nuk janë prodhuar për t'u përdorur në aplikacione të tjera dhe nuk janë të përshtatshme për ndriçim në ambiente shtëpiake.

## 2.6 Eliminimi i pajisjes

### PARALAJMËRIM!

Rreziku i lëndimit ose mbytjes.

- Shkëputeni pajisjen nga rrjeti i furnizimit me energji dhe ai me ujë.
- Priteni kabllon e rrjetit elektrik pranë pajisjes dhe hidheni atë.
- Hiqni kapësen e derës për të parandaluar ngecjen e fëmijëve dhe të kafshëve shtëpiake brenda kazanit.
- Hidheni pajisjen në përputhje me kërkesat lokale për hedhjen e pajisjeve mbeturina elektrike dhe elektronike (WEEE).

## 3. PËRSHKRIMI I PRODUKTIT

### 3.1 Veçoritë e veçanta

Lavatriçja juaj e re plotëson të gjitha kërkesat bashkëkohore për trajtimin efikas të rrobave me konsum të ulët uji, energjie dhe detergjenti dhe tregon kujdes për pëlthurat.

- **Lidhje me Wi-Fi** dhe **Ndezja në distancë** ju mundëson të nisni një cikël, të bashkëveproni me pajisjen tuaj dhe të kontrolloni statusin e ciklit të larjes në telekomandë.
- **SteamCare Sistemi**, falë programeve **Steam Cashmere** dhe **Steam Refresh** ofron zgjidhjen e përkryer për freskimin edhe të rrobave më delikate pa larje.

Përdorni fragrancën delikate të zhvilluar në mënyrë ekskluzive nga **Electrolux** për të shtuar një ndjesi të këndshme të rrobave të "sapo lara", përveç heqjes së aromave të këqija dhe rrudhave.

- **UltraCare Teknologjia** është projektuar për të mbrojtur fibrat e rrobave falë fazave përpara përzierjes që tretin fillimisht detergjentin dhe më pas zbutësin e rrobave në ujë përpara se të shpërndahen nëpër rroba. Pranda çdo fibër merr kujdesin e nevojshëm.
- **UniversalDose Sirtari** me një ndarje të përkushtuar secilit lloj të detergjentit, duke përfshirë një ndarje për Pods®, i pajisur

me një sistem që është në gjendje të përhapë dhe të përziejë detergjentin në një mënyrë optimale dhe të tresë mbetjet e detergjentit pas çdo cikli.

- **Avulli** ka një mënyrë të shpejtë dhe të lehtë për të rifreskuar rrobat. Programet delikate me avull mund të pakësojnë erërat dhe të pakësojnë rrudhat në rrobat e thara në mënyrë që të kërkojnë më pak hekurosja.

**Steam Easy Iron Opsioni** e përfundon çdo cikël me avull delikat që zbut fibrat

dhe redukton rrudhat e rrobave. Hekurosja do të jetë më e lehtë!

- **SensiCare System** dallon sasinë e ngarkesës së rrobave dhe përcakton kohëzgjatjen e programit brenda 30 sekondash. Programi i larjes është përshtatur në bazë të llojit dhe ngarkesës së rrobave pa konsumuar më shumë kohë, energji dhe ujë sesa nevojitet.

### 3.2 Përmbledhja e funksioneve të pajisjes

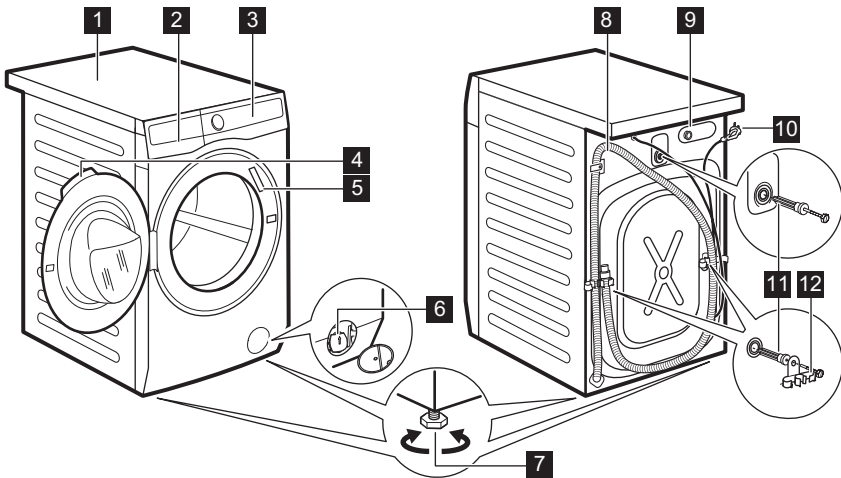

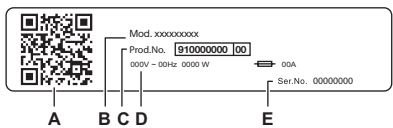

- 1** Pjesa e sipërme
- 2** Foleja e detergjentit
- 3** Paneli i kontrollit
- 4** Doreza e derës
- 5** Etiketa e specifikimeve
- 6** Filtri i pompës së shkarkimit
- 7** Këmbët për nivelimin e pajisjes

- 8** Tubi i shkarkimit
- 9** Lidhja e tubit të furnizimit me ujë
- 10** Kordoni elektrik
- 11** Bulonat transit
- 12** Suporti i tubit



- Pllaka e të dhënave raporton:**
- A. Kodi QR
  - B. Emri i modelit
  - C. Numri i produktit
  - D. Specifikimet elektrike
  - E. Numri serial

Skazoni **kodin QR** me kamerën për të shkarkuar aplikacionin tonë nga dyqani i aplikacioneve në pajisjen tuaj inteligjente dhe ndiqni hapat e kërkuar. Regjistroni produktin dhe përfitoni sa më shumë prej tij.

-  Aksesoni detajet e pajisjes tuaj, dokumentacion dhe artikuj sesi të përdorni veçoritë më të mira (Manuali i përdorimit është gjithashtu i disponueshëm në [electrolux.com/manuals](http://electrolux.com/manuals) )
-  Merrni këshilla për përdorimin, zgjidhjen e problemeve, informacion për shërbimin dhe riparimin (gjithashtu të disponueshëm në [electrolux.com/support](http://electrolux.com/support) )
-  Bliini aksesorë, pjesë konsumi dhe pjesë këmbimi për pajisjen tuaj (gjithashtu të disponueshme në [electrolux.com/shop](http://electrolux.com/shop) )

## 4. INFORMACIONI TEKNIK

Përmasat	Gjerësia / Lartësia / Thellësia totale	59.7 cm /84.7 cm /63.6 cm
Lidhja elektrike	Tensioni Overall power Fuse Frekuenca	230 V 2100 W 10 A 50 Hz
Niveli i mbrojtjes kundër hyrjes së grimcave të ngurta dhe lagështisë i siguruar prej mbulesës mbrojtëse, përveç rasteve kur pajisjet e voltazhit të ulët nuk kanë mbrojtje nga lagështia		IPX4
Presioni i furnizimit me ujë	Minimal Maksimal	0.5 bar (0.05 MPa) 10 bar (1.0 MPa)
Furnizimi me ujë <sup>1)</sup>		Ujë i ftohtë
Ngarkesa maksimale	Të pambukta	11.0 kg

1) Lidhjeni zorrën e hyrjes së ujit me një rubinet me 3/4" filetim.

## 5. INSTALIMI

### PARALAJMËRIM!

Referojuni kapitujve për sigurinë.

### 5.1 Shpaketimi

1. Hapeni derën. Nxirrni të gjitha rrobat nga kazani.

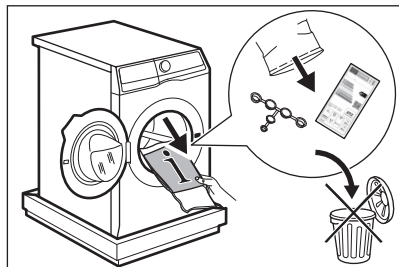

Aksesorët që keni marrë bashkë me pajisjen mund të variojnë në varësi të modelit.

2. Vendoseni elementin e paketimit në dyshe me prapa pajisjes dhe uleni me kujdes mbi pjesën e saj të pasme. Hiqni mbrojtësen nga pjesa e poshtme.

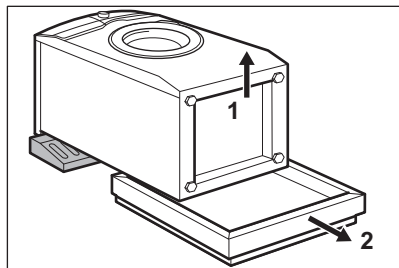

**⚠ KUJDES!**

Mos e shtrini lavatriçen nga ana e përparme.

3. Vendosni pajisjen pas në pozicion vertikal. Hiqni kablion e furnizimit me energji dhe zorrën e shkarkimit nga mbajtëset e zorrës.

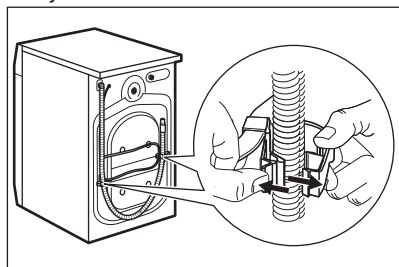

**i**

Ka mundësi të shihni të derdhet ujë nga zorra e shkarkimit. Kjo ndodh sepse makina larëse është testuar në fabrikë.

4. Hiqni tre bulonat e transportit dhe nxirrni jashtë distancorët plastikë.

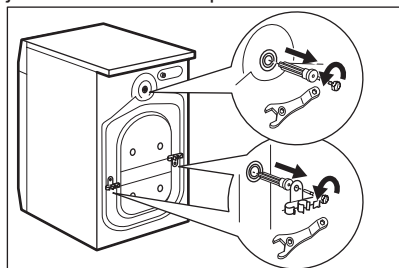

**i**

**Rekomandojmë ta mbani të gjithë ambalazhin dhe bulonat e transportit për çdo rast kur ju duhet ta transportoni pajisjen.**

5. Vendosni nëpër vrima tapat plastike që gjeni në qesen e manualit të përdorimit.

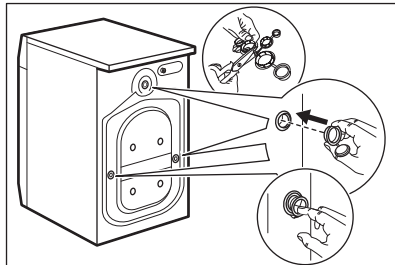

## 5.2 Informacion për instalimin

### Pozicionimi dhe nivelimi

Rregulloni pajisjen saktësisht për të parandaluar dridhjen, zhurmën dhe lëvizjen e pajisjes kur është në punë.

1. Instalojeni pajisjen mbi një dysheme të fortë e të sheshtë. Pajisja duhet të jetë e niveluar dhe e palëvizshme. Kontrolloni që pajisja të mos prekë murin apo pajisje të tjera dhe që të ketë qarkullim të ajrit poshtë pajisjes.
2. Lironi ose shtrëngoni këmbëzat për të rregulluar nivelin. Të gjitha këmbët duhet të qëndrojnë mirë mbi dysheme.

**⚠ PARALAJMËRIM!**

Mos vendosni materiale prej kartoni, druri ose të ngjashme poshtë këmbëve të pajisjes për të përshtatur nivelin.

### Zorra e futjes së ujit

**⚠ KUJDES!**

Sigurohuni që zorrët të mos kenë dëmtime dhe që të mos ketë rrjedhje nga vendet e bashkimit. Mos përdorni zorrë zgjatuese nëse zorra e hyrjes së ujit është tepër e shkurtër. Kontaktoni qendrën e servisit për informacion mbi zëvendësimin e zorrës së furnizimit.

1. Lidhni zorrën e hyrjes së ujit me pjesën e pasme të pajisjes nëse ka nevojë. Zakonisht, vjen e instaluar nga fabrika.

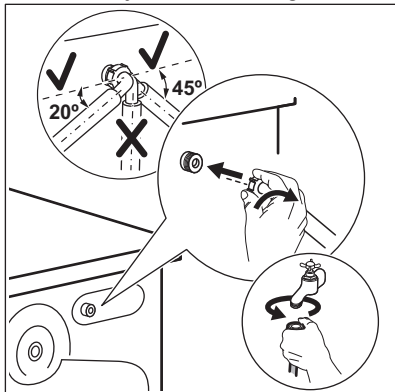

2. Pozicionojeni atë majtas ose djathtas në varësi të pozicionit të rubinetit të ujit. Sigurohuni që zorra e hyrjes së ujit të mos jetë në pozicion vertikal.
3. Nëse është e nevojshme, lironi dadon unazë për ta vendosur në pozicionin e duhur.
4. Disa modele mund të përmbajnë zorrën e hyrjes me pajisje për ndalimin e ujit. Parandalon çdo rrjedhje në zorrë për shkak të vjetërimit të natyrshëm të saj. Sektori në dritare tregon këtë gabim A. Nëse kjo ndodh, mbyllni rubinetin e ujit dhe kontaktoni me qendrën e autorizuar të shërbimit për informacion mbi zëvendësimin e zorrës.

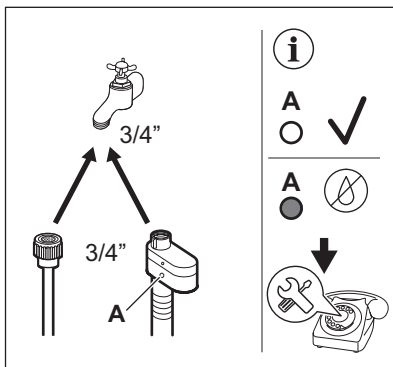

5. Lidhni fundin tjetër të zorrës së hyrjes së ujit TË FTOHTË te rubineti i ujit të ftohtë me filetimit 3/4".

#### **⚠ PARALAJMËRIM!**

Uji i hyrjes nuk duhet të kalojë 25 ° C.

#### **Shkarkimi i ujit**

Zorra e shkarkimit duhet të qëndrojë në një lartësi jo më të vogël se 60 cm dhe jo më të madhe se 100 cm.



Ju mund ta zgjasni zorrën e kullimit në maksimumi 400 cm. Kontaktoni qendrën e autorizuar të servisit për të blerë zorrën tjetër të kullimit dhe zgjatimin.

Zorra e shkarkimit mund të lidhet në mënyra të ndryshme:

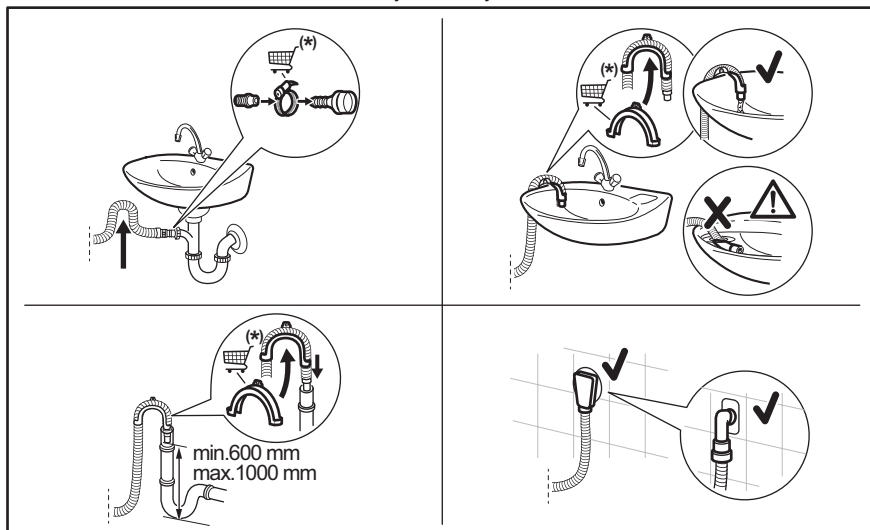

\* Pjesët e këmbimit mund të ndryshohen pa paralajmërim.

Sigurohuni që tubi i shkarkimit të krijojë një hark për të parandaluar që copëzat të futen në pajisje nga lavamani.

Lidhni zorrën e shkarkimit me spigotën dhe shtrëngojeni me një fashetë. Sigurohuni që tubi i shkarkimit të krijojë një hark për të parandaluar që copëzat të futen në pajisje nga lavamani.

Pozicionojeni zorrën direkt në një tub shkarkimi të futur në murin e dhomës dhe shtrëngojeni me fashetë.

Pa udhëzuesin e zorrës plastike, me një spigotë për lavaman- Vendoseni zorrën e shkarkimit në spigotë dhe sigurojeni me një fashetë.

Zorra e shkarkimit mund të përkulet në formë U dhe të vendoset rrotull udhëzuesit plastik. Në cepin e një lavamani - Shtrëngojeni udhëzuesin me rubinetin e ujit ose në mur.



Sigurohuni që udhëzuesi plastik të mos lëvizë kur pajisja shkarkon dhe fundi i zorrës së shkarkimit të mos jetë i zhytur në ujë. Mund të kthehet ujë i ndotur brenda në pajisje. Blini aksesorë nga distributori lokal.

Në një tub vertikal me vrimë ajrimi - Fusni zorrën e shkarkimit direkt në një tub shkarkimi ose tub vetikal



Gryka e zorrës së shkarkimit duhet të ajroset gjithmonë, pra diametri i brendshëm i tubit të shkarkimit (min. 38 mm - min. 1,5") duhet të jetë më i madh se diametri i jashtëm i zorrës së shkarkimit.

### 5.3 Instalimi në dysheme prej druri

Nëse e instaloni pajisjen në një dysheme prej druri, ju lutemi sigurohuni të përdorni pllaka fiksuese për të siguruar këmbët e pajisjes.

Lexoni me kujdes manualin e ofruar bashkë me aksesorët.

## 5.4 Lidhja elektrike

Në fund të instalimit mund të futni spinën në prizë.

Pllaka e specifikimeve dhe kapitulli "Të dhënat teknike" tregojnë specifikimet e nevojshme elektrike. Sigurohuni që të jenë në pajtim me rrjetin kryesor elektrik.

Kontrolloni që instalimi elektrik i shtëpisë suaj mund ta përballojë ngarkesën maksimale të kërkuar, duke marrë parasysh çdo pajisje tjetër në përdorim.

**Lidheni pajisjen me një prizë me tokëzim.**

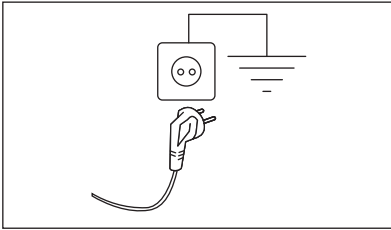

Kabloja e rrjetit elektrik duhet të jetë lehtësisht e arritshme pas instalimit të pajisjes.

Për punimet elektrike që nevojiten për instalimin e kësaj pajisjeje, kontaktoni me qendrën tonë të autorizuar të shërbimit.

Prodhuesi nuk pranon asnjë përgjegjësi për dëmtimin ose lëndimin nga mosrespektimi i masave të mësipërme paraprake të sigurisë.





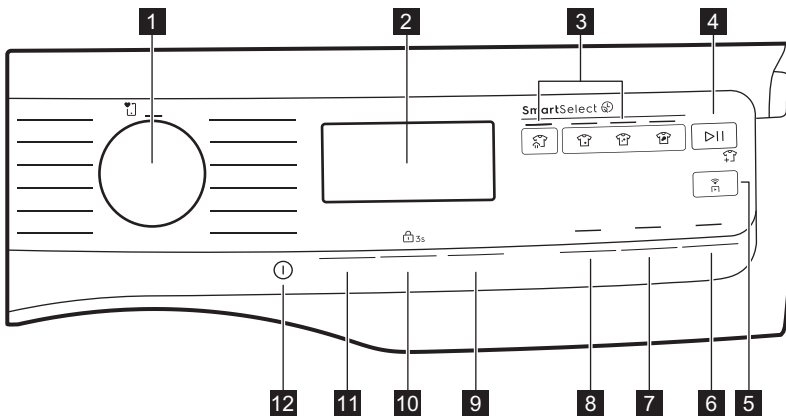



## 6. PANELI I KONTROLLIT DHE SMARTSELECT

### 6.1 Përshkrimi i panelit të kontrollit



- 1 Çelësi i programit
- 2 Ekran
- 3 Tasti me prekje SmartSelect:
  - Tasti me prekje Steam Refresh

- Tasti me prekje Extra Light
  - Tasti me prekje Light
  - Tasti me prekje Normal
- 4 Tasti me prekje Start / Pause

- 5 Tasti me prekje Remote start 
- 6 Tasti me prekje Pods®
- 7 Tasti me prekje Steam Easy Iron 
- 8 Tasti me prekje Prewash 
- 9 Tastet me prekje plus (+) dhe minus (-) janë të lidhur me Finish In 
- 10 Tasti me prekje Spin  dhe opsioni Child Lock  3s
- 11 Tasti me prekje Temperature  dhe opsioni i përhershëm Extra Rinse 
- 12 Tasti me prekje On/Off 

## 6.2 SmartSelect

SmartSelect është një funksion i ri dhe unik që lejon përdoruesin të zgjedhë cilësimet e sakta të larjes bazuar në nivelin e ndotjes së tekstileve, duke u kujdesur për rrobat dhe duke përmirësuar përvojën e përdoruesit.

**Temperatura e larjes i përshtatet secilit SmartSelect nivel sipas ciklit të zgjedhur**

## 6.4 Ekran

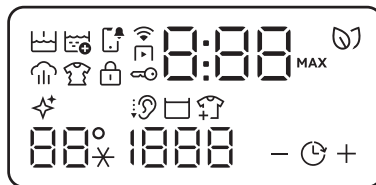

**për të siguruar performancën më të mirë, pa nevojën për të ndryshuar temperaturën me dorë.**













Për më shumë hollësi, referojuni pjesës SmartSelect në kapitullin "Disqe dhe butona".









## 6.3 SmartLeaf feedback

SmartLeaf informacioni tregon sa efikas ndaj energjisë është një program, bazuar në konsumin e energjisë.

Ka tre nivele të ndryshme të informacionit SmartLeaf të treguar nga imazhi i vogël i gjetthes:

1. Asnjë gjethe e ndezur tregon një nivel mesatar të konsumit.
2. Një imazh i vogël me një gjethe  tregon një nivel të mirë të konsumit.
3. Një imazh i vogël me dy gjethe  tregon nivelin më të mirë të konsumit.

	Treguesi i Prewash.		Treguesi SmartLeaf jep informacion mbi konsumin e energjisë.
	Treguesi i Extra Rinse.		Treguesi i pastrimit të kazanit. Ky është rekomandim për të kryer një pastrim të kazanit. Referojuni paragrafit "Pastrimi i kazanit" në kapitullin "Kujdesi dhe pastrimi".
	Treguesi i njoftimit.		Treguesi i zbutësit.
	Treguesi i Remote start.		Treguesi i Silent.
	Treguesi i lidhjes Wi-Fi.		Treguesi i ndërprerjes së shpërlarjes.

	Treguesi i Steam.		Treguesi i shtimit të rrobave.
	Treguesi i Anti-crease.		Zona e temperaturës: 88° Treguesi i temperaturës . - -* Treguesi i ujit të ftohtë.
	Treguesi i Child Lock.		Zona e centrifugës: Treguesi i shpejtësisë së centrifugimit - - - Treguesi Pa centrifugim. Faza e centrifugimit është çaktivizuar.
	Treguesi i derës së mbyllur.		Treguesi i Finish In.
	<p>Treguesi dixhital mund të tregojë:</p> <ul style="list-style-type: none"> <li>Kohëzgjatja e programit (p.sh. 2:40, faza e larjes).</li> <li>Koha e vonesës (p.sh. 2h).</li> <li>Përfundimin e ciklit (0:00).</li> <li>Kodin e paralajmërimit (p.sh. E20).</li> <li>Treguesi i gabimit (- - -).</li> </ul>	<b>MAX</b>	Treguesi i peshës maksimale (referojuni paragrafit "Zbulimi i ngarkesës së SensiCare System").

## 7. ÇELËSI PËRZGJEDHËS DHE BUTONAT

### 7.1 Hyrje



Opsionet/funksionet nuk janë të disponueshme për gjithë programet e larjes. Kontrolloni përputhshmërinë midis opsioneve/funksioneve dhe programeve të larjes në "Tabelën e programeve". Një opsion/funksion mund të përjashtojë një tjetër, në këtë rast pajisja nuk ju lejon të vendosni opsione/funksione të papajtueshme.

### 7.2 On/Off

Shtypni dhe mbani për disa sekonda këtë buton për të aktivizuar ose çaktivizuar pajisjen. Një tingull i përkushtuar bie ndërsa ndizni ose fikni pajisjen, ndizen dritat e ekrani dhe llamba e butonit Start / Pause pulson.



**Programi i zgjedhur i paracaktuar në ndezjen e makinës është gjithnjë programi Eco 40-60, gjithashtu pas zgjimit nga pritja.**

### 7.3 Çelësi i programit

Duke rrotulluar çelësin e programit, mund të zgjidhni programin e dëshiruar.

### 7.4 SmartSelect

#### Larja

Ky funksion i ri është krijuar për të udhëzuar përdoruesin që të kursejë energji, kohë dhe ujë duke përmirësuar kujdesin e tekstileve dhe përvojën e konsumatorit.

Për secilin cikël të larjes është e mundur të keni kohëzgjatje dhe konsum të ndryshëm, bazuar në nivelin e ndotjes së rrobave.



Për secilin program, pajisja sugjeron një nivel të paracaktuar të ndotjes me një temperaturë të caktuar. Nëse ndryshoni temperaturën em dorë, niveli i ndotjes mund të ndryshojë.

Ka katër opsione të mundshme:

### 1. **Steam Refresh**

Me këtë nivel SmartSelect përdoruesi zgjedh programin Steam Refresh. Mund të pakësojë rrudhat dhe erërat e pakta dhe do të rifreskojë rrobat që nuk kanë nevojë për larje. Takimi i shumtë në imazhin e vogël lejon të menaxhohen tre kohëzgjatje të ndryshme të ciklit.

### 2. **Extra Light**

Ky opion rekomandohet për rrobat me ndotje shumë të paktë, pa njolla të dukshme. Temperatura e sugjeruar është 20°C.

### 3. **Light**

Ky opion është ideal për rrobat e përditshme me ndotje të paktë, me njolla të vogël, për shembull djersë. Temperatura e sugjeruar është 30°C. Niveli i ndotjes së paktë është ai që përdoret më shumë në cilësinë e paracaktuar.

### 4. **Normal**

Ky opion rekomandohet për rrobat me ndotje normale/të madhe, për shembull me rënie të ushqimit ose baltës.

Për të aktivizuar një nga këto opsione, ktheni çelësin për të zgjedhur programin e dëshiruar. Drita e imazhit të vogël të nivelit të paracaktuar të ndotjes është e ndezur.

Për ta ndryshuar, takoni në imazhin e vogël përkatës.



Për të aktivizuar një nga këto opsione, ktheni çelësin për të zgjedhur programin e dëshiruar. Drita e imazhit të vogël të nivelit të paracaktuar të ndotjes është e ndezur.

Për ta ndryshuar, takoni në imazhin e vogël përkatës.

Secili nivel SmartSelect mund të modifikojë temperaturën, shpejtësinë e rrotullimit dhe kohëzgjatjen e programit të ciklit të zgjedhur.



Nëse një nivel i caktuar i ndotjes nuk është i disponueshëm, shtypja e tij do të krijojë një gabim, një sinjal të dyfishtë dhe simboli pulson dy herë.

## 7.5 Temperature

Kur përzgjidhni një program larjeje, pajisja propozon automatikisht një temperaturë të parazgjedhur.

Prekeni këtë buton në mënyrë të përsëritur derisa të shfaqet vlera e dëshiruar e temperaturës në ekran.



Takimi në nivelin e SmartSelect mund të ndryshojë temperaturën e zgjedhur. Niveli i SmartSelect mund të ndryshojë automatikisht, sipas temperaturës së zgjedhur.

Kur ekrani shfaq treguesit \_ \_ \*, pajisja nuk e ngroh ujin.

## 7.6 Spin

Kur vendosni një program, pajisja cilëson automatikisht shpejtësinë e parazgjedhur të centrifugimit.

Prekeni këtë buton në mënyrë të përsëritur që të:

- **Ndryshoni shpejtësinë e centrifugimit.** Ekranin tregon vetëm shpejtësitë e disponueshme të centrifugimit për programin e vendosur.
- Vendosni opionin **No Spin** - - -.

Vendosni këtë opsion për të çaktivizuar të gjitha fazat e centrifugës. Pajisja kryen vetëm fazën e shkarkimit të programit të zgjedhur të larjes. Vendosni këtë opsion për tekstile shumë delikate. Faza e shpëlarjes përdor më shumë ujë për disa programe larjeje.

- Aktivizoni **Rinse and hold**  opsionin. Nuk është kryer centrifugimi i fundit. Uji i shpëlarjes së fundit nuk do të shkarkohet për të evituar zhubrosjen e rrobave. Programi i larjes përfundon me ujë në kazan.

Ekрани shfaq treguesin . Dera qëndron e kycur dhe kazanin rrotullohet rregullisht për të reduktuar rrudhosjen. Duhet të zbrazni ujin për të hapur derën.

Nëse prekni butonin Start / Pause  ||, pajisja kryen një fazë centrifugimi dhe shkarkon ujin.



Pajisja e zbraz ujin automatikisht pas afro 18 orësh.

- Aktivizoni **Silent**  opsionin. Të gjitha fazat e centrifugimit të ndërmjetme dhe përfundimtare anulohen dhe programi përfundon me ujë në kazan. Kjo ndihmon për të reduktuar rrudhosjen.

Ekрани shfaq treguesin . Dera e furrës qëndron e mbyllur. Kazani rrotullohet rregullisht për të reduktuar rrudhosjen. Duhet të zbrazni ujin për të hapur derën. Duke qenë se programi është shumë i heshtur, është i përshtatshëm për t'u përdorur gjatë natës kur disponohen edhe tarifa më të lira për energjinë elektrike. Në disa programe, shpëlarjet kryhen me më shumë ujë.

Nëse prekni butonin Start / Pause  ||, pajisje kryhen vetëm fazën e shkarkimit.





Pajisja e zbraz ujin automatikisht pas afro 18 orësh.

## 7.7 Finish In →



Vendosni këtë opsion si të fundit pas zgjedhjes së programit dhe opsioneve të tjera, përndryshe mund të anulohet nëse ndryshoni disa cilësime.

Ky opsion ju lejon të zgjidhni kohën brenda së cilës një program duhet të përfundojë.

Ky buton →  lejon aktivizimin e opsionit Finish In  + dhe përmes butonave me prekje **Plus (+ rrit)** dhe **Minus (- zbrit)** është e mundur të zgjidhni kohën brenda të cilës një program duhet të përfundojë. Përfundimi i programit mund të shtyhet me një 1 orë me çdo prekje të butonit + deri në 24 orë maksimum. Koha e opsionit 'përfundo brenda' mund të hiqet duke shtypur- butonin deri në 0.

Ekрани tregon kohëzgjatjen normale të programit në mënyrë alternative me kohën e caktuar të përfundimit të programit (shprehur në orë 0h). Koha minimale e përzgjedhur korrespondon me orën e rrumbullakosur të kohëzgjatjes maksimale të një programi (p.sh. nëse kohëzgjatja e ciklit zgjat 3:15 orë, koha minimale e përzgjedhur do të jetë 4 orë).

Pas fillimit të programit, dera mbyllet dhe pajisja fillon fazën SensiCare. Kur përfundon vlerësimi i ngarkesës, shifra e kohës numëron mbrapsht me hapa prej një ore dhe me hapa prej 1 minute gjatë orës së fundit.

## 7.8 Prewash

Me këtë opsion mund të shtoni një fazë të para-larjes në një program të larjes.

Treguesi korrespondues mbi butonin me prekje ndizet.

Përdoreni këtë funksion për të shtuar një fazë paralarjeje në 30 °C përpara fazës së larjes.

Ky opsion rekomandohet për rrobat shumë të ndotura, veçanërisht nëse përmbajnë rërë, pluhur, baltë dhe grimca të tjera të ngurta.



Opsioni mund të rrisë kohëzgjatjen e programit.

## 7.9 Steam Easy Iron

Ky program shton një fazë avulli të ndjekur nga një fazë e shkurtër kundër rrudhave në fund të programit të larjes.





Faza e avullit mund të ndihmojë në pakësimin e rrudhjes së tekstileve dhe lehtëson hekurosjen e tekstileve.

Treguesi korrespondues mbi butonin me prejke ndizet.

Treguesi  qëndron i ndezur gjatë fazës së avullit.



Ky opsion mund të rrisë kohëzgjatjen e programit.

Kur programi ndalon, ekrani tregon , treguesi  fiket dhe treguesi  e LED Start / Pause  qëndrojnë të ndezura. Kazani kryen lëvizje të buta për rreth 30 minuta për të ruajtur efektet e avullit. Duke prekur secilin buton, lëvizjet kundër rrudhave ndalojnë dhe dera hapet, paisja sërish propozon programin e mëparshëm. Kur zgjidhet ky opsion, për të funksionuar siç duhet, rekomandohet një ngarkesë e vogël e robave.

Për të ndaluar fazën kundër rrudhave, ju mund të:

- Shtypni butonin On/Off  për pak sekonda për të çaktivizuar pajisjen.
- Kthimi i celësit të programit në një pozicion tjetër.

## 7.10 Pods®

Prekeni këtë buton për të aktivizuar/çaktivizuar Pods® opsionin .

Kur aktivizohet, treguesi përkatës është i ndezur.

Ndiqni dozat dhe rekomandimet e ruajtjes të prodhuesit të Pods.



Vendosni maksimumi dy tableta ose detergjentë me dozë të vetme në Pods® ndarje në sirtarin e përhapjes së detergjentit.

Opsioni mbetet aktiv gjithashtu për ciklet e tjera derisa të riaktivizohet dhe nëse është i zgjedhshëm me programin e cilësuar.

## 7.11 I përherëshëm Extra Rinse

Me këtë funksion mund të keni në mënyrë të përherëshme një shpëlarje shtesë kur vendosni një program të ri.

Përdorni këtë opsion për njerëzit alergjikë ndaj detergjenteve dhe në zonat ku uji është i butë.

Për të **aktivizuar/çaktivizuar** këtë opsion  3s, mbani butonin e tastit Temperature  të shtypur për 3 sekonda derisa treguesi  të ndizet/fiket në ekran.

Kur aktivizohet, pajisja do të kalojë si parazgjedhje në këtë opsion pasi ta fikni ose të ndryshoni/rivendosni programin.



Ky opsion rrit kohëzgjatjen e programit.

## 7.12 Remote start

Një prejke e shpejtë e këtij butoni  aktivizon funksionin Nisja nga larg që ju lejon të nisni, pezulloni dhe ndaloni pajisjen nga larg.

Aktivizimi i funksionit Remote start do të kyçë derën dhe makina shkon në gjendje të pritjes.

Për të dalë nga kjo gjendje, takoni përsëri butonin dhe fikeni.

## 7.13 Start / Pause

Takoni butonin Start / Pause  për të ndezur, pezulluar pajisjen ose për të ndërprerë një program që është në punë.



Imazhi i vogël  do të thotë se mund ta ndaloni ciklin dhe të shtoni ose hiqni robat. Lexoni seksionin 'Hapja e derës - Shtimi i robave' për më shumë detaje.

## 8. CILËSIMET



### 8.1 Hyrje



Kur shtypni një kombinim çelësash, **mos i anoni** gishtat nga poshtë. Sensorët e butonave poshtë janë të ndjeshëm dhe mund të ndërhyjnë me zgjedhjen tuaj.

### 8.2 Bllokimi për fëmijët

Me këtë opsion mund të parandaloni që fëmijët të luajnë me panelin e kontrollit.

Për të **aktivizuar/çaktivizuar** këtë opsion,  3s, mbani butonin Spin  të shtypur për 3 sekonda derisa treguesi  ndizet/fiket në ekran.

Kur aktivizohet, pajisja do të kalojë si parazgjedhje në këtë opsion pasi ta fikni ose të ndryshoni/rivendosni programin. Nëse shtypni një buton, treguesi  pulson për të treguar se butonat janë çaktivizuar.

Funksioni i bllokimit për fëmijët mund të mos jetë i disponueshëm për pak sekonda pas ndezjes së pajisjes.

### 8.3 Sinjalet akustike

Kjo pajisje ka sinjale të ndryshme akustike, që veprojnë kur:

- Aktivizoni pajisjen (sinjal i shkurtër i veçantë).
- Çaktivizoni pajisjen (sinjal i shkurtër i veçantë).
- Prekni butonat (tingull klikimi).
- Bëni përzgjedhjen e gabuar (3 tinguj të shkurtër).
- Programi përfundon (sekuencë tingujsh për rreth 2 minuta).
- Programi ka keqfunktionim (sekuencë tingujsh të shkurtër për rreth 5 minuta).

Për të **aktivizuar/çaktivizuar** sinjalet akustike kur përfundon programi, prekni njëkohësisht butonat Prewash dhe Steam Easy Iron për rreth 2 sekonda. Ekranin tregon bOn/bOF .



Nëse çaktivizoni sinjalet akustike, ato vazhdojnë të punojnë kur pajisja ka keqfunktionim. Kur çaktivizohet, nuk dëgjohet vetëm tingulli i përfundimit të ciklit.

### 8.4 Matësi i orëve të punës

Mund të shikoni kohën totale të punës së pajisjes në orë, duke filluar që nga ndezja e parë. Kjo vlerë do të matë kohën e punës së cikleve (nuk përfshin kohën e pushimeve, kohën e shtyrjes së programit). Për të parë këtë vlerë, veproni si vijon:

1. Ndizeni pajisjen duke shtypur butonin On/Off .
2. Shtypni dhe mbani shtypur butonat dhe për disa sekonda.
3. Pas 3 sekondash, orët totale të punës së pajisjes tregohen në ekran: p.sh. 1276 orë, ekranin tregon tekstin Hr për 2 sekonda, 12 (mijëra dhe qindra) për 2 sekonda dhe 76 (dhjetëra dhe njësi).
4. Për të dalë nga ky regjim, shtypni cilindro buton.



Nëse procedura nuk funksionon (për shkak të ndërprerjes ose kombinimit të gabuar të çelësave), fikeni pajisjen dhe përsëriteni sekuencën nga fillimi.

### 8.5 Parazgjedhjet e fabrikës

Ky funksion lejon të rikthehen opsionet e paracaktuara të fabrikës. Për të **aktivizuar** këtë opsion ndiqni hapat më poshtë:

1. Ndizeni pajisjen duke shtypur butonin On/Off .
2. Shtypni dhe mbani shtypur butonat dhe për disa sekonda.
3. Ekranin do të shfaqë — — — për rreth 5 sekonda.

## 9. PËRPARA PËRDORIMIT TË PARË



Gjatë instalimit ose përpara përdorimit të parë ju mund të vëreni ujë në pajisje. Ky është uji i mbetur në pajisje pas një testimi të plotë funksional në fabrikë për të garantuar që pajisja t'u jepet klientëve në gjendje pune të përkryer dhe nuk është arsye për t'u shqetësuar.

1. Sigurohuni që të gjitha bulonat e transportit të jenë hequr nga pajisja.
2. Sigurohuni që të disponohet energjia elektrike dhe që rubineti i ujit të jetë i hapur.

3. Derdhni 2 litra ujë në folenë e detergjentit të shënuar me

Ky veprim aktivizon sistemin e shkarkimit.

4. Derdhni një sasi të vogël detergjenti në folenë e detergjentit të shënuar me .

5. Vendosni dhe startoni një program për të pambuktat në temperaturën më të lartë pa rroba në kazan.

Kjo heq të gjithë ndotjen e mundshme nga kazanin dhe tubi.

## 10. PROGRAMET

### 10.1 Aplikacioni dhe programet e fshehta shtesë

Aplikacioni jonë ju ofron një zgjidhje të gjerë të programeve të fshehta shtesë. Lidhni pajisjen me App dhe do të jeni në gjendje të zgjidhni programin që u përshtatet më mirë nevojave tuaja.



Emrat e programeve mund të ndryshojnë pa paralajmërim sipas kërkesave të tregut. Në aplikacion mund të gjeni një përshkrim të plotë të secilit program.



Outdoor	Curtains	Linen
Duvet	Pillow	1 Item Fast
Training Gear	Towels	Steam Cashmere
Down Jackets	Pet Hair	Steam Refresh
Soccer/Rugby	Steam Easy Iron	Business Shirts
Skiing Gear	Anti-Allergy Vapour	Machine Clean
Running Shoes	Baby	Silk
Bedlinen XL		

### 10.2 Skica e programeve

#### Programet e larjes

Programi	Përshkrimi i programit
----------	------------------------

Programet e larjes	
--------------------	--





Programi	Përshkrimi i programit
UltraQuick 49min	<p><b>Pëlhura prej pambuku dhe të përziera sintetike.</b> Ideale për të larë ngarkesën tuaj të përditëshme brenda një kohe të shkurtër, për një kujdes më të mirë për rrobat dhe pastrim të mirë tashmë në 30°C.</p> <div style="border: 1px solid black; padding: 5px; margin-top: 10px;"> <p> Kohëzgjatja e programit standard është krijuar për rroba prej 5 kg. Nëse lani një ngarkesë më të vogël ose më të madhe, koha e larjes rritet ose pakësohet automatikisht.</p> </div>
Cottons	<b>Të pambuktat e bardha dhe me ngjyra.</b> Ndotje normale dhe e madhe.
Synthetics	<b>Artikuj sintetikë ose tekstile të përziera.</b> Artikuj të ndotur normalisht.
Delicates	<b>Tekstile delikate të tilla si akrilike, viskoze dhe tekstile të përziera kërkohjnë larje më delikate.</b> Ndotje normale.
Wool 	<b>Të leshta që lahen me makinë,</b> të leshta që lahen me dorë dhe tekstile të tjera me simbolin e kujdesit «larje me dorë». <sup>1)</sup>
Spin/Drain	<b>Të gjitha tekstilet, përveç të leshtave dhe tekstileve shumë delikate.</b> Për të centrifuguar rrobat dhe për të shkarkuar ujin e kazanit.
Rinse	<b>Të gjitha tekstilet, përveç të leshtave dhe tekstileve shumë delikate.</b> Program për të shpëlarë dhe për të centrifuguar rrobat. Shpejtësia e parazgjedhur e centrifugimit është ajo që përdoret për programet e pambukut. Reduktojeni shpejtësinë e centrifugimit sipas llojit të rrobave. Nëse është e nevojshme, caktoni Extra Rinse opsionin për të shtuar shpëlarje. Me një shpejtësi të ulët centrifugimi, pajisja kryen shpëlarje delikate dhe centrifugim të shkurtër.
Hygiene 	<b>Certifikuar nga Swisstatest,</b> kombinon një cikël të larjes dhe avull për të hequr më shumë se 99,99% të baktereve dhe viruseve* mbi 60°C. <sup>2)</sup> Poleni dhe alergjenët gjithashtu pakësohen për rroba të pastra në mënyrë higjienike pas çdo larjeje.
Jeans	<b>Rrobat xhinse me ndotje normale.</b> Ky program kryen një fazë shpëlarjeje të butë, të projektuar për xhinset, që redukton zbardhjen dhe nuk shkakton mbetje të pluhurit larës në fibra.
Sportswear	<b>Veshje sportive, fibra sintetike si poliestër, përzjerje poliesteri/elastan, poliamid.</b> I përshtatshëm për të hequr djersën dhe ndotjet e trupit nga veshjet teknike sportive.
Rapid 20min	<b>Rrobat e pambukta dhe sintetike</b> me pak ndotje ose të veshura një herë.
Eco 40-60	<b>Cikli i energjisë së paktë për artikuj prej pambuku që lahen në 40 ose 60°C.</b> Nuk mund të aktivizohet asnjë opsion. Uj temperaturën dhe zgjat kohën për të arritur rezultate të mira larjeje. <sup>3)</sup>

<sup>1)</sup> Gjatë këtij cikli, kazanin rrotullohet me ngadalë për të garantuar larje delikate. Mund të duket që kazanin nuk rrotullohet fare ose nuk rrotullohet mirë, por është normale për këtë program.

<sup>2)</sup> Analizuar për *Staphylococcus aureus*, *Enterococcus faecium*, *Candida albicans*, *Pseudomonas aeruginosa* dhe bakteriofag MS2 në analizë të jashtme të kryer nga Swisstatest Testmaterialien AG më 2021 (raporti i analizës nr. 202120117).

<sup>3)</sup> Sipas Rregullores së BE-së 2019/2023, ky program në 40 °C mund të pastrojë rrobat me ndotje normale të deklaruara se mund të lahen në 40°C ose 60°C, së bashku në të njëjtin cikël. Për temperaturën e arritur në rroba, kohëzgjatjen e programit dhe të dhëna të tjera, ju lutemi referojuni kapitullin "Vlerat e konsumit".

## Temperatura e programit, shpejtësia maksimale e centrifugimit dhe ngarkesa maksimale









Programi	Temperatura e parazgjedhur Diapazoni i temperaturës	Shpejtësia referencë e centrifugimit Gama e shpejtësisë së centrifugimit	Ngarkesa maksimale
UltraQuick 49min	30°C 60°C - 30°C	1400 rpm 1400 rpm - 400 rpm	8.0 kg
Cottons	40°C 90 °C - Ftohtë	1400 rpm 1400 rpm - 400 rpm	11.0 kg
Synthetics	30°C 60 °C - Ftohtë	1200 rpm 1200 rpm - 400 rpm	5.0 kg
Delicates	30°C 40 °C - Ftohtë	800 rpm 1200 rpm - 400 rpm	2.0 kg
Wool  	40°C 40 °C - Ftohtë	1200 rpm 1200 rpm - 400 rpm	3.0 kg
Spin/Drain	-	1400 rpm 1400 rpm - 400 rpm	11.0 kg
Rinse	-	1400 rpm 1400 rpm - 400 rpm	11.0 kg
Hygiene  	60°C	1400 rpm 1400 rpm - 400 rpm	11.0 kg
Jeans	30°C 40 °C - Ftohtë	800 rpm 1200 rpm - 400 rpm	4.0 kg
Sportswear	30°C 60 °C - Ftohtë	1200 rpm 1200- 400 rpm	5.0 kg
Rapid 20min	20 °C 20 °C - Ftohtë	1200 rpm 1400 rpm - 400 rpm	3.0 kg
Eco 40-60	<b>1)</b>	1400 rpm 1400 rpm - 400 rpm	11.0 kg

1) Temperatura e këtij programi nuk është e dukshme në ekran dhe vendoset automatikisht.

### Pajtuueshmëria e opsioneve të programit



Opsionet nuk janë të zgjedhshme me të gjitha programet e larjes, një opsion mund të përjashtojë një tjetër. Në këtë rast, pajisja nuk ju lejon të vendosni preferencën e papërputhshme së bashku. Sigurohuni se ekranin dhe tastet e buta janë gjithnjë të pastër dhe të thatë.

	UltraQuick 49min	Cottons	Synthetics	Delicates	Wool	Spin/Drain	Rinse	Hygiene	Jeans	Sportswear	Rapid 20min	Eco 40-60
 Spin	■	■	■	■	■	■	■	■	■	■	■	■
 Ndërprerje e shpëlarjes	■	■	■	■	■		■	■	■	■		■
 E qetë		■	■	■					■	■		
 Pa centrifugim						■ 1)	■					
 Finish In	■	■	■	■	■	■	■	■	■	■	■	■
 Prewash		■	■							■		
 Steam Easy Iron 2)	■	■	■					■	■	■		
 Extra Rinse	■	■	■	■			■	■	■	■		
PODS®	■	■	■	■				■	■	■	■	■

1) Nëse vendosni opsionet "Pa centrifugim", pajisja bën vetëm shkarkimin e ujit.

2) Ky opsion nuk është i disponueshëm në më ulët se 40°C.

### Detergjentët e përshtatshëm për programet e larjes

Programi	Pluhur universal <sup>1)</sup>	Lëng universal	Lëng për rroba me ngjyra	Delikate të lehta	Special
Cottons	▲	▲	▲	--	--
Synthetics	▲	▲	▲	--	--
Delicates	--	--	--	▲	▲
Wool	--	--	--	▲	▲
Hygiene	▲	▲	--	--	▲
Jeans	--	--	▲	▲	▲

Programi	Pluhur universal <sup>1)</sup>	Lëng universal	Lëng për rroba me ngjyra	Delikate të leshta	Special
Sportswear	--	▲	▲	--	▲
Rapid 20min	--	▲	▲	--	--
Eco 40-60	▲	▲	▲	--	--

1) Në temperaturë më të lartë se 60 °C rekomandohet përdorimi i detergjentit pluhur.

▲ = Rekomandohet

-- = Nuk rekomandohet

### 10.3 programet Steam

Programet Steam mund të përdoren për pakësimin e rrudhave dhe erërave në rroba (si të pambukta, sintetike, pëlhura të përziara, përfshirë delikatet) që thjesht kanë nevojë të rifreskohen, në një kohë të shkurtër, duke shmangur larjen.

Fibrat e rrobave relaksohen dhe më pas hekurosja bëhet dhe plotësisht e lehtë. Kur cikli përfundon, hiqni shpejt rrobat nga kazani.

**MOS** e cilësoni këtë regjim me llojet e mëposhtme të artikujve:

- Artikujt që nuk janë të përshtatshëm për tharjen në tharëse.
- Artikujt me etiketën "Vetëm për pastrim kimik".



Mos përdorni detergjent!

Programet Steam nuk heqin erën veçanërisht të rëndë dhe nuk kryejnë ndonjë cikël higjienik.

Pas trajtimit me avull, rrobat mund të jenë të lagëta. Varini rrobat jashtë për pak minuta.

### Aroma (Electrolux Steam Fragrance)

Electrolux Steam Fragrance ju lejon të freskoni edhe rrobat tuaja delikate, duke hequr rrudhat dhe duke shtuar freski me një aromë të butë të krijuar ekskluzivisht nga **Electrolux**. Duke rifreskuar rrobat tuaja me avull sesa përdorimin e cikleve të plota të larjes, do t'i mbani rrobat tuaja të duken dhe të ndjehen të reja më gjatë. Madje mund të

përdorni me siguri aromën me programet Kashmir dhe Avull - nëse janë në dispozicion - për pëlhura delikate si kashmir dhe lesh. Kur trajtoni ngarkesë të vogël, pakësoni dozën e aromës dhe kohëzgjatjen e ciklit: në vetëm pesëmbëdhjetë minuta rrobat tuaja do të rimarrin atë ndjenjë të "sapo-larjes".

Lexoni me kujdes instruksionet e ofruara bashkë me aromën.

#### **MOS:**

- Thani në tharëse rrobat e trajtuara me fragrancë. Dobitë e saj do të largohen me avullin.
- Përdorni fragrancën për qëllime ndryshe nga ato që përshkruhen këtu.
- Përdorni fragrancën në rroba të reja. Rrobat e reja mund të përmbajnë përbërës mbetjesh që nuk janë të përshtatshme për atë.



Aroma është e disponueshme në dyqanin në internet **Electrolux** ose nga shitësi i autorizuar.

### 10.4 Programi i preferuar

Ky pozicion i përzgjedhësit është i disponueshëm pasi pajisja është lidhur me Wi-Fi.

Programi i preferuar mund të vendoset dhe ruhet përmes aplikacionit vetëm duke zgjedhur nga lista e programeve të disponueshme.

Pasi të jetë vendosur programi i preferuar, mund ta zgjidhni përmes aplikacionit ose duke rrotulluar çelësin e programit te pozicioni përkatës: led përkatës ndizet dhe informacioni në ekran përditësohet siç duhet.



Programi i preferuar mund të anulohet nëpërmjet komandës përkatëse në aplikacion ose duke shtypur kombinimin e tastit E paracaktuar nga fabrika.

## 10.5 Woolmark Premium Wool Care - E gjelbër



Cikli i larjes për të leshtat në këtë makinë është analizuar dhe miratuar nga The Woolmark Company për larjen e rrobave të leshta që mbajnë etiketën për «larje me dorë» nëse produktet lahen sipas udhëzimeve në etiketën e rrobës dhe ato të dhëna nga prodhuesi i kësaj makine larëse. M2304

## 11. 📶 WI-FI - KONFIGURIMI I LIDHJES

Ky kapitull përshkruan mënyrën si të lidhni pajisjen smart me rrjetin Wi-Fi dhe me pajisjet celulare.

Përmes këtij funksioni mund të merrni njoftime, mund të kontrolloni dhe monitoroni pajisjen tuaj nga pajisjet celulare.

Funksionaliteti Wi-Fi është joaktiv si cilësim i paracaktuar i fabrikës.

Për të lidhur pajisjen që të përfitoni nga gama e plotë e veçorive dhe e shërbimeve, ju nevojiten:

- Rrjet me valë në shtëpi, me lidhje interneti të aktivizuar.
- Pajisje celulare e lidhur me rrjetin me valë.

### Parametrat e modulit Wi-Fi

<b>Frekuenca</b>	2.412 - 2.472 GHz për tregun evropian
<b>Protokolli</b>	IEEE 802.11b/g/n
<b>Fuqia maksimale</b>	<20 dBm
<b>Enkriptimi</b>	WPA, WPA2, WPA3

### 11.1 Kodi QR në pllakën e të dhënave

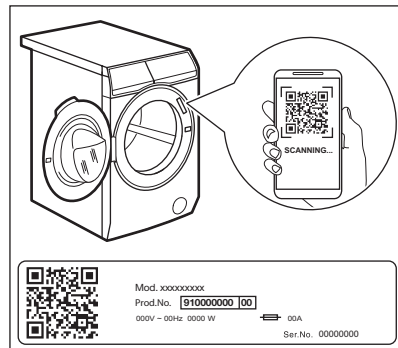

### Kodi QR mund të përdoret në dy mënyra:

- Skanoni kodin QR me aplikacionin e integruar të kamerës për të shkarkuar aplikacionin tonë nga App Store në pajisjen tuaj inteligjente dhe ndiqni hapat e kërkuar.
- Çiftimi i pajisjes tuaj inteligjente me pajisjen për të thjeshtuar procesin. Skanoni kodin QR me aplikacionin tonë të integruar të skanerit të kodit QR.

## 11.2 Instalimi dhe konfigurimi i App



App ju lejon të kontrolloni larjen e rrobave përmes një pajisjeje celulare. Ai përmban një numër të madh programesh, veçorish të dobishme dhe informacionesh produkti të përshtatura në mënyrë të përkryer për pajisjen. Është kujdes i personalizuar për rrobat - gjithçka nga pajisja juaj celulare.

Kur lidhni pajisjen me aplikacionin, qëndroni pranë saj me pajisjen tuaj celulare.

Sigurohuni që pajisja celulare të jetë e lidhur me rrjetin me valë të shtëpisë.

1. Shkoni në App Store në pajisjen tuaj inteligjente ose skanoni kodin QR (*shih paragrafin 'Kodi QR në pllakën e të dhënave'*).
2. Shkarkoni dhe instaloni aplikacionin tonë.
3. Nisni aplikacionin. Zgjidhni vendin dhe gjuhën dhe identifikohuni me emailin dhe fjalëkalimin tuaj. Nëse nuk keni një llogari, krijoni një të re duke ndjekur udhëzimet në App.
4. Ndiqni udhëzimet në aplikacion për regjistrimin dhe konfigurimin e pajisjes.

## 11.3 Lidhja me rrjetin Wi-Fi

### Ndezja e Wi-Fi



Si e paracaktuar nga fabrika, funksionaliteti Wi-Fi është i fikur.

Për të lidhur pajisjen me një rrjet Wi-Fi, takoni dhe mbani butonin e tastit Remote start për 5 sekonda. Ky veprim do të hapë pikën e aksesit (shkon te regjimi AP). Nëse nuk ishte parashikuar më parë, do të fillojë procesin e parashikimit.

Kur pika e aksesit është hapur, nëse jepen kredencialet e një rrjeti të ri, do të zëvendësojë kredencialet e ndonjë rrjeti të ruajtur më parë. Nëse jo, do të vazhdojë të lidhet me rrjetin e ruajtur më parë.

Gjatë kësaj faze, ekranin tregon vetëm imazhin e vogël të Wi-Fi dhe mesazhin "on" ndërsa

të gjithë treguesin e tjerë në panelin e kontrollit janë të fikur. Imazhi i vogël i Wi-Fi do të fillojë të pulsojë.

Kur pika e aksesit është e hapur, ekranin do të tregojë "AP".

Imazhi i vogël i Wi-Fi vazhdon të pulsojë derisa të lidhet me një rrjet të shtëpisë.

Nëse parashikimi përfundon me sukses, do të dëgjohej një tingull dhe imazhi i vogël i Wi-Fi do të ndriçohet në mënyrë të qëndrueshme.



Gjatë kohës kur Wi-Fi dhe pika e aksesit janë duke u ndezur, shtypja e ndonjë butoni të tasterave do të shkaktojë dëgjimin e tingullit të gabimit.

Pasi të jetë lidhur, takimi në butonin e tastit Remote start të ndezjes do t'ju lejojë përdoruesve të jenë në gjendje të nisin ciklet nga larg në App.

### Lidhja automatikisht në rrjetin e regjistruar

Pasi pajisja të jetë konfiguruar me sukses dhe të jetë lidhur në rrjetin e shtëpisë, sa herë që të ndizet, do të përpiqet të lidhet me rrjetin automatikisht. Nuk do të ketë asnjë tingull kur lidhja me Wi-Fi është e suksesshme.

### Lidhja me një rrjet të ndryshëm (Rihapja e pikës së aksesit)

Çdo herë që përdoruesi takon dhe mban butonin e tastit Remote start për 5 sekonda, pika e aksesit do të hapet dhe transmetohet. Kredencialet e rrjeti të ri të marrë në këtë pikë do të mbivendosen ndaj kredencialeve të ruajtura më parë dhe pastaj pajisja lidhet me rrjetin Wi-Fi të ri.

### Fikja e Off Wi-Fi

Nëse përdoruesi vendos të mos e lidhë më pajisjen me Wi-Fi, mund të takojë dhe të mbajë butonin e tastit Remote start për 10 sekonda dhe pajisja do të rivendoset dhe fiket.

Ekranin tregon vetëm — — — për 5 sekonda ndërsa të gjithë treguesit e tjerë në panelin e kontrollit janë të fikur.

Pas rivendosjes, ekrani kthehet përsëri në gjendjen fillestare, me imazhin e vogël të Wi-Fi të fikur.

## 11.4 Përditësimi në ajër

Aplikacioni mund të propozojë një përditësim për pajisjen tuaj.

Nëse është në funksionim një program, aplikacioni njofton se përditësimi do të nisë në përfundim të programit.

Gjatë përditësimit, pajisja shfaq  në ekran.

Mos e fikni ose hiqni nga prizja pajisjen gjatë përditësimit.

Pajisja do të jetë sërish e përdorshme në përfundim të përditësimit, pa ndonjë njoftim rreth përditësimit të suksesshëm.

Nëse ndodh një gabim, pajisja shfaq  në ekran: thjesht shtypni çdo buton ose ktheni çelësin për t'iu kthyer përdorimit normal.

## 11.5 Wi-Fi gjithmonë aktiv

Funksioni Wi-Fi gjithmonë aktiv është i disponueshëm në Aplikacion.

Ky funksion e mban pajisjen të lidhur me rrjetin edhe kur pajisja është e fikur.

Treguesi  ndizet dhe fiket me ndërprerje.

Është e mundur ta ndizni pajisjen duke shtypur butonin On/Off  ose përmes Aplikacionit.



Funksioni Wi-Fi gjithmonë aktiv mund të ndikojë në konsumin tuaj të energjisë.

## 12. PËRDORIMI I PËRDITSHËM

### PARALAJMËRIM!

Referojuni kapitujve për sigurinë.

### 12.1 Aktivizimi i pajisjes

1. Futeni spinën në prizë.
2. Hapni rubinetin e ujit.
3. Shtypni butonin On/Off  për pak sekonda për të aktivizuar pajisjen. Tingëllon një melodi e shkurtër.

### 12.2 Mbushja e ngarkesës

- Hapni derën e pajisjes.
- Shkundini artikujt përpara se t'i vendosni në pajisje.
- Vendosni rrobat në kazan, një nga një. Sigurohuni të mos futni rroba në kazan.
- Mbyllni derën fort.

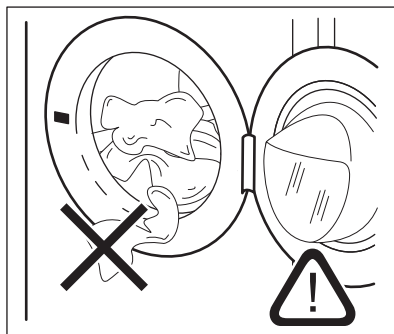



### KUJDES!

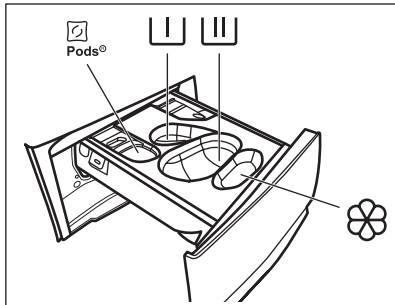

- Sigurohuni se asnjë rrobë nuk mbetet ndërmjet guarnicionit dhe derës. Ekziston një rrezik i rrjedhjes së ujit ose dëmtimit të rrobave.
- Larja e njollave tepër të ndotura me vaj dhe graso ose përdorimi i parfumeve mund të shkaktojë dëmtim të pjesëve prej gome të pajisjes.

## 12.3 Mbushja me detergjent dhe aditivë



 - Ndarja për pods të detergjentëve (Maks 2 pods). Kur përdorni detergjentë të tableteve, sigurohuni se Pods® opsioni është aktivizuar.

 - Ndarja për fazën e para-larjes dhe programin e njomjes (vetëm detergjent pluhur).

 - Ndarja për fazën e larjes (vetëm detergjent pluhur). Nëse jeni duke përdorur detergjent të lëngshëm, mbani mend të futni kutinë për detergjentin e lëngshëm në ndarje .



Nëse përdorni detergjent të lëngshëm, mbani mend të futni ndarjen për detergjentin e lëngshëm .



Sigurohuni se Pods® opsioni është çaktivizuar kur përdorni këtë ndarje.



- Ndarja e zbutësit të rrobave dhe trajtimeve të tjera me lëngje (solucion pëlhurash, niseshte).

**MAX** - Gjithmonë zbatoni udhëzimet që gjeni tek ambalazhi i produkteve të detergjentit, por rekomandojmë që të mos tejkaloni nivelin maksimal të treguar (**MAX**). Kjo sasi garanton rezultatet më të mira në larje.



Pas një cikli larjeje, nëse është e nevojshme, hiqni mbetjet e detergjentit nga kutia e detergjentit.

Veproni si më poshtë

1. Hapeni kutinë e detergjentit.

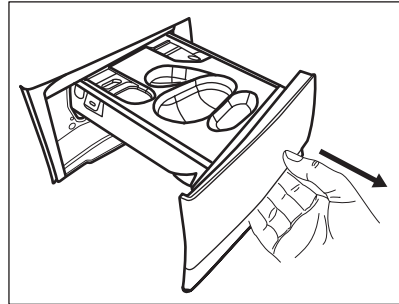

2. Nëse është cilësuar një fazë e para-larjes, vendosni detergjentin pluhur në ndarje .

3. Për larjen kryesore, zgjidhni ndarjen e duhur në varësi të llojit të detergjentit:

a) Vendosni **detergjentin pluhur** në ndarjen .

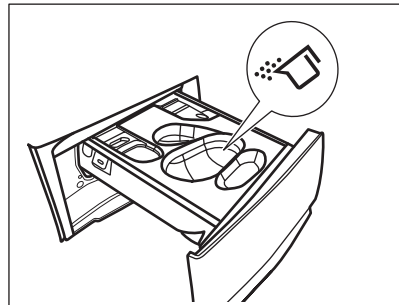

b) Hidhni **detergjentin e lëngshëm** në të njëjtën ndarje pas futjes së ndarjes përkatëse .

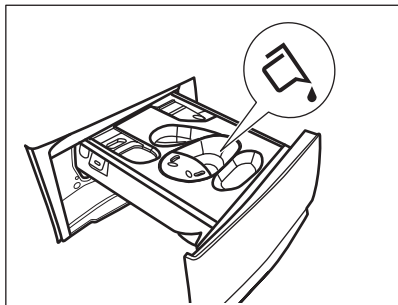
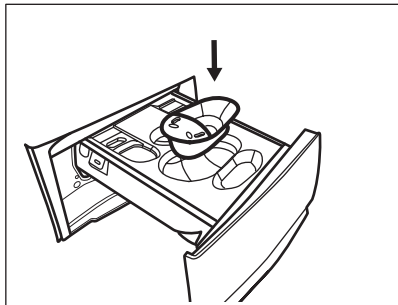

c) Vendosni **tabletat** në ndarje .  
Sigurohuni se Pods® opsioni është aktivizuar.

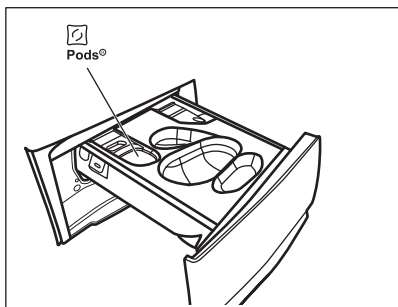

4. Hidhni zbutësin e pëlhurave në ndarje .
5. Mbyllni folenë e detergjentit.

## 12.4 Vendosja e një programi



**Eco 40-60** është programi i propozuar i paracaktuar kur pajisja ndizet, ai me të cilin ka lidhje informacioni i etiketës së energjisë.

1. Rrotulloni çelësin e programeve për të zgjedhur programin e dëshiruar të larjes. Treguesi përkatës ndizet. Programi Steam Refresh mund të zgjidhet në zonën SmartSelect.

Treguesi i Start / Pause | | butonit pulson. Ekranin shfaq një kohëzgjatje programi treguese, ngarkesën maksimale të deklaruar për programin e caktuar (vetëm për disa sekonda), temperaturën e paracaktuar, shpejtësinë e paracaktuar të centrifugimit dhe treguesit e fazës së larjes (kur është e disponueshme).

2. Përdorni funksionin SmartSelect për të ndryshuar nivelin e ndotjes. Pajisja rekomandon automatikisht temperaturën më të ulët dhe kombinimin e cilësimeve optimale për të arritur rezultatin e saktë në kohën më të shkurtër. Programi Rifreskimi me avull mund të zgjidhet në zonën SmartSelect
3. Prekni butonat përkatës për të ndryshuar temperaturën dhe/ose shpejtësinë e centrifugimit.
4. Nëse dëshironi, vendosni një ose më shumë opsione duke prekur butonat përkatës. Treguesit përkatës ndizen në ekran dhe informacioni i dhënë ndryshon përkatësisht.



Nëse përzgjedhja **nuk është e mundur** bie një sinjal akustik.

## 12.5 Nisja e një programi

Prekni butonin e tastit Start / Pause | | për të filluar programin.

Treguesi përkatës ndalon së pulsuar dhe qëndron i ndezur.

Programi fillon, dera mbyllet. Ekranin shfaq treguesin .



Pompa e shkarkimit mund të punojë pak përpara se pajisja të mbushet me ujë.

## 12.6 Nisja e një programi me Finish In

1. Prekni këtë në mënyrë të përsëritur derisa ekranin shfaq kohën e dëshiruar

brenda së cilës programi duhet të mbarojë. Treguesi  ndizet.

2. Prekni butonin e tastit Start / Pause . Kazani fillon të rrotullohet për të kryer vlerësimin SensiCare, nëse parashikohet në programin e zgjedhur.
3. Pajisja fillon numërimin mbrapsht deri në fund të programit dhe programi do të fillojë në momentin e duhur për të përfunduar në kohën e caktuar nga ky option.

Për të ndryshuar ose anuluar këtë option:

1. Fikeni pajisjen me anë të butonit. On/Off .
2. Ndizeni sërish pajisjen.
3. Vendosni sërish programin.

## 12.7 Dallimi i ngarkesës me SensiCare System



Kohëzgjatja e programit në ekran i referohet një **ngarkese të mesme/të lartë**.

Pas prekjes së butonit të tastit Start / Pause , fiket treguesi i ngarkesës maksimale të deklaruar, fillon SensiCare System zbulimi i ngarkesës së rrobave:

1. Pajisja e dallon ngarkesën brenda 30 sekondave të para. Gjatë kësaj faze, vijat që ecin shfaqin një animacion të thjeshtë. Nëse zbulohet mbingarkesa, informacioni i mbingarkesës do të shfaqet për 30 sekonda përpara sesa ekranin të kalojë në shikimin e mëparshëm.
2. Gjatë kësaj faze, kazani rrotullohet pak.
3. Kohëzgjatja e programit mund të rregullohet përkatësisht dhe mund të shtohet ose të ulet. Pas 30 sekondave të tjera, fillon mbushja me ujë.

Pasi përfundon dallimi i ngarkesës, **në rast mbingarkese të kazanit**, treguesi **MAX** pulson në ekran:

Në këtë rast, për 30 sekonda, pajisja mund të vendoset në pauzë dhe mund të hiqen rrobat e tepërta.

Pasi hiqen rrobat e tepërta, prekni butonin e tastit Start / Pause  për të nisur sërish programin. Faza SensiCare mund të përsëritet deri në tri herë (shikoni pikën 1).

**E rëndësishme!** Nëse nuk do të reduktohet sasia e rrobave, programi i larjes fillon gjithsesi, pavarësisht mbingarkesës. Në këtë rast, nuk do të jetë e mundur të garantohen rezultatet më të mira të larjes.





20 minuta pas nisjes së programit, kohëzgjatja e programit mund të përshtatet sërish në varësi të kapacitetit të thithjes së ujit nga rrobat.





SensiCare System nuk është i disponueshëm me të gjitha programet, si: Wool, Rinse dhe programet me kohëzgjatje të shkurtër.

## 12.8 Ndërprerja e programit dhe ndryshimi i optioneve

Kur programi është në punë, mund të ndryshoni **vetëm disa** optione:

1. Prekni butonin e tastit Start / Pause . Pulson treguesi përkatës.
2. Ndryshoni optionet. Informacioni i dhënë në ekran ndryshon përkatësisht.
3. Prekni butonin e tastit Start / Pause  sërish. Programi i larjes vazhdon.

## 12.9 Anulimi i një programi në punë

1. Shtypni butonin On/Off  për të anuluar programin dhe për të çaktivizuar pajisjen.
2. Shtypni përsëri butonin On/Off  për të aktivizuar pajisjen. Tani mund të vendosni një program të ri larjeje.



Nëse faza SensiCare ka përfunduar dhe ka filluar tashmë mbushja me ujë, programi i ri fillon **pa përsëritur fazën SensiCare**. Uji dhe detergjenti nuk shkarkohen për të shmangur shpenzimet. Ekрани shfaq kohëzgjatjen maksimale të programit, duke e përditësuar atë rreth 20 minuta pas nisjes së programit të ri.

## 12.10 Hapja e derës - Shtimi i robave

Nëse imazhi i vogël është i ndezur, mund ta hapësh derën gjithmonë.

Kur programi ose shtyrja e programit janë në punë, dera e pajisjes është e kyçur. Ekрани shfaq treguesin .



Nëse temperatura dhe niveli i ujit në kazan janë shumë të larta dhe/ose kazan vazhdon të rrotullohet, ju nuk duhet ta hapni derën.

Për të shtuar ose hequr rrobat:

1. Prekni butonin e tastit Start / Pause . Në ekran fiket treguesi përkatës i kyçjes së derës .
2. Hapni derën e pajisjes. Nëse është e nevojshme, shtoni ose hiqni rrobat. Mbyllni derën dhe prekni butonin e tastit Start / Pause .

Vazhdon programi ose shtyrja e tij.

## 12.11 Fundi i programit

Kur programi mbaron, pajisja ndalon në mënyrë automatike. Sinjalet akustike funksionojnë (nëse janë aktive). Ekрани tregon .

Treguesi i butonit të tastit Start / Pause fiket.

Dera zhblokohet dhe treguesi fiket.

1. Shtypni butonin On/Off për të çaktivizuar pajisjen.

Pesë minuta pas përfundimit të programit, funksioni i kursimit të energjisë e çaktivizon automatikisht pajisjen.



Kur aktivizoni pajisjen sërish, pajisja propozon Eco 40-60 si program të paracaktuar. Rrotullojeni çelësin e programeve për të vendosur një cikël të ri.

2. Nxirrni rrobat nga pajisja.
3. Sigurohuni që kazani të jetë bosh.
4. Mbajeni derën dhe folenë e detergjentit pak të hapur për të parandaluar mykun dhe erërat.

## 12.12 Shkarkimi i ujit jashtë pas mbarimit të ciklit

Nëse keni zgjedhur një program ose një opsion që nuk e zbraz ujin e shpëlarjes së fundit, programi përfundon, por:

- Zona e kohës shfaq dhe ekрани shfaq derën e kyçur .
- Treguesi i butonit kryesor Start / Pause fillon të pulsojë.
- Kazani vazhdon të rrotullohet me intervale të rregullta për të parandaluar rrudhat të rrobat.
- Dera e furrës qëndron e mbyllur.
- Duhet të shkarkoni ujin për të hapur derën.

1. Nëse është e nevojshme, prekni butonin Spin për të ulur shpejtësinë e centrifugimit të propozuar nga pajisja.
2. Shtypni butonin e tastit Start / Pause : pajisja shkarkon ujin dhe bën centrifugimin.

Zhduket treguesi i opsionit Ndërprerje e shpëlarjes ose .





Nëse keni vendosur Silent dhe shpejtësia e centrifugimit nuk ndryshon, kur shtypni butonin e tastit Start / Pause , pajisja vetëm shkarkon ujin.

3. Kur programi mbaron dhe treguesi i bllokimit të derës fiket, ju mund ta hapni derën.

4. Shtypni butonin On/Off  për pak sekonda për të çaktivizuar pajisjen.

### 12.13 Funkzioni aktiv në pritje

Funksioni i gatishmërisë çaktivizon automatikisht pajisjen për të ulur konsumimin e energjisë kur:

- Nuk e përdorni pajisjen për 5 minuta kur nuk ka program në punë.  
Shtypni butonin On/Off  për të riaktivizuar pajisjen.
- 5 minuta pas përfundimit të programit të larjes.  
Shtypni On/Off  butonin për të riaktivizuar pajisjen.

Programi i zgjedhur i paracaktuar, pas riaktivizimit të pajisjes nga funksioni i pritjes është gjithnjë Eco 40-60.

Rrotullojeni çelësin e programeve për të vendosur një cikël të ri.



Nëse vendosni një program ose opsion që përfundon me ujë në kazan, funksioni i gatishmërisë **nuk çaktivizon** pajisjen për t'ju kujtuar të shkarkoni ujin.



Nëse Funkzioni Wi-Fi gjithmonë aktiv është aktiv, vetëm treguesi  ndizet dhe fiket me ndërprerje.

## 13. UDHËZIME DHE KËSHILLA

### PARALAJMËRIM!

Referojuni kapitujve për sigurinë.

### 13.1 Ngarkesa

- Ndajini rrobat në: të bardha, me ngjyra, sintetike, delikate dhe të lehta.
- Zbatoni udhëzimet e larjes në etiketat e kujdesit të rrobat.
- Mos lani së bashku rrobat e bardha dhe ato me ngjyrë.
- Mbani mend se temperatura në etiketën e kujdesit i referohet temperaturës maksimale dhe nuk është temperatura e rekomanduar.
- Kontrolloni nivelin e nevojës për larje, rrobat mund të kenë nevojë vetëm për një rifreskim dhe përkundrazi mund të përdoret Steam Refresh
- Disa rroba me ngjyra mund të zbehen gjatë larjes së parë. Rekomandojmë që t'i lani ato veçmas dy-tri herët e para.
- Kthejini së prapthi rrobat me disa shtresa, të lehtë dhe veshjet me stampa.
- Trajtoni paraprakisht njollat e vështira.
- Lajini njollat e vështira me detergjent të veçantë.
- Bëni kujdes me perdet. Hiqni kapëset dhe vendosni perdet në një qese larjeje ose këllëf jastëku.
- Një ngarkesë shumë e vogël mund të shkaktojë probleme balancimi gjatë fazës

së centrifugimit duke çuar në dridhje të tepërta. Nëse ndodh kjo:

- a. ndërprisni programin dhe hapni derën (referojuni kapitullit "Përdorimi i përditshëm");
  - b. rishpërndajeni me dorë ngarkesën në mënyrë që rrobat të shpërndahen njëtrajtësisht nëpër kazan;
  - c. shtypni butonin Start / Pause. Faza e centrifugimit vazhdon.
- Kopsitni këllëfët e jastëkut, mbyllni zinxhirët, kapëset dhe sustat. Lidhni rripat, kordonët, lidhëset e këpucëve, fjongot dhe çdo element tjetër të lirshëm.
  - Mos lani rroba pa tegela ose me prerje. Përdorni një qese larjeje për të larë artikuj të vogla dhe/ose delikate (p.sh. sytjena me tela, rripa, streçe, lidhëse këpucësh, fjongo etj. ).

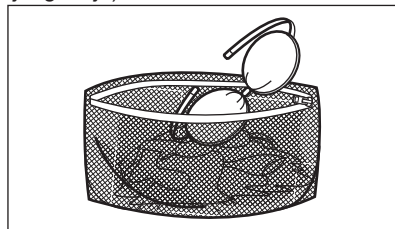

- Zbrazeni xhepat dhe shpalosni artikujt.

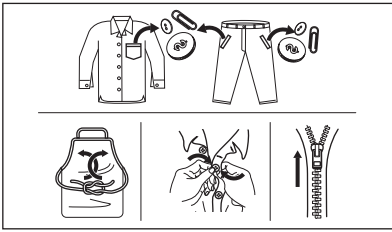

### 13.2 Njollat e vështira

Për disa njolla, nuk mjafton uji dhe detergjenti.

Rekomandojmë që këto njolla t'i trajtoni përpara se të vendosni rrobat në pajisje.

Për këtë ka heqës të veçantë njollash. Përdorni heqës të veçantë njollash që i përshtaten llojit të njollës dhe pëlhurës.

Mos spërkatni heqës njollash mbi rrobat pranë pajisjes sepse është gërryes për pjesët plastike.



### 13.3 Lloji dhe sasia e detergjentit

Zgjedhja e detergjentit dhe përdorimi i sasive të duhura jo vetëm që ndikon te performanca në larje, por ndihmon gjithashtu edhe në shmangien e mbetjeve dhe mbrojtjen e mjedisit:

- Përdorni vetëm detergjente dhe trajtime të tjera të prodhuara posaçërisht për lavatriçe. Së pari, ndiqni këto rregulla të përgjithshme:
  - detergjentë pluhur (gjithashtu tableta dhe detergjentë me doza të vetme) për të gjitha llojet e pëlhurës, me përjashtim të delikateve. Preferohen detergjente pluhur që përbajnë zbardhues për higjienizimin e të bardhave dhe rrobave të palara,
  - detergjentet lëngje (gjithashtu detergjentë me doza të vetme),

mundësisht për programe me temperatura të ulta të larjes (60 °C maksimumi) për të gjitha llojet e pëlhurave ose të posaçme vetëm për të leshtat.

- Zgjedhja dhe sasia e detergjentit varen nga: lloji i tekstitil (delikate, të leshta, pambuk etj.), ngjyra e rrobave, madhësia e ngarkesës, niveli i ndotjes, temperatura e larjes, koha dhe fortësia e ujit të përdorur.
- Ndiqni udhëzimet që gjeni tek ambalazhi i detergjenteve ose trajtimeve të tjera pa tejkaluar nivelin e treguar maksimal (**MAX**).
- Mos përzjeni lloje të ndryshme detergjentësh.
- Përdorni më pak detergjent, nëse:
  - po lani një sasi të vogël rrobash,
  - kohëzgjatja e programit është pakësuar nga butoni i Menaxhimit të kohës.
  - rrobat nuk janë shumë të ndotura,
  - formohet shumë shkumë gjatë larjes.

#### Detergjenti i pamjaftueshëm mund të shkaktojë:

- rezultate të pakënaqshme larjeje,
- ngarkesa e larjes bëhet gri,
- rroba me yndyrë,
- myk në pajisje.

#### Detergjenti i tepërt mund të shkaktojë:

- prodhim të tepërt shkume,
- efekt larjeje të reduktuar,
- shpëlarje të pamjaftueshme,
- ndikim më të madh në mjedis.

### 13.4 Këshilla për kursim



Lejoni që funksioni SmartSelect<sup>®</sup> t'ju udhëheqë për të kursyer energji, kohë dhe ujë. Opsionet Extra Light<sup>®</sup> dhe Light<sup>®</sup> mund të përdoren shumicën e kohës. Përdorni Steam Refresh<sup>®</sup> për të shmangur larjen dhe rifreskoni rrobat vetëm me avull.

Për rezultate më të mira, rekomandojmë që të ndiqni këto këshilla:

- **Rrobat me ndotje normale** mund të lahen **pa larje paraprake** në mënyrë që të kurseni detergjent, ujë dhe kohë.
- Mbushja e pajisjes deri në **kapacitetin maksimal që tregohet për secilin prej programeve ndihmon në reduktimin e konsumit të energjisë dhe ujit.**
- Me paratrajtimin e duhur, njoilat dhe ndotja e kufizuar mund të hiqen; rrobat në vijim mund të lahen në temperaturë më të ulët.
- Nëse keni një tharës me centrifugë, sugjerohet të përdorni **shpejtësinë maksimale të mundshme të centrifugimit** për programin e zgjedhur të larjes në mënyrë që të kurseni energji gjatë tharjes.

- Preferohet të përdorni cikle të shkurtra në temperatura më të ulëta.

### 13.5 Fortësia e ujit

Nëse uji në zonën tuaj është i fortë ose mesatarisht i fortë, rekomandojmë të përdorni aditiv zbutës uji për makinat larëse.

Në zonat ku uji është i butë nuk është e nevojshme të përdorni zbutës uji.

Kontaktoni me autoritetet lokale të ujësjellësit për të mësuar fortësinë e ujit.

Përdorni sasinë e duhur të zbutësit të ujit. Zbatoni udhëzimet që gjeni tek ambalazhi i produktit.

## 14. KUJDESI DHE PASTRIMI

### PARALAJMËRIM!

Referojuni kapitujve për sigurinë.

### 14.1 Programi i pastrimit periodik

**Pastrimi periodik ndihmon në zgjatjen e jetëgjatësisë së pajisjes.**

Pas çdo cikli, mbajeni derën dhe folenë e detergjentit paksa të hapur që të ketë qarkullim të ajrit dhe që të thani lagështirën brenda pajisjes.

Nëse pajisja nuk do të përdoret për një kohë të gjatë: mbyllni rubinetin e ujit dhe shkëputni pajisjen nga rrjeti elektrik.

#### Programi tregues i pastrimit periodik:

Heqja e çmërsit	Dy herë në vit
Larja e mirëmbajtjes	Një herë në muaj
Pastrimi i guarnicionit të derës	Çdo dy muaj
Pastrimi i kazanit	Çdo dy muaj
Pastrimi i folesë së detergjentit	Çdo dy muaj
Pastrimi i filtrit të pompës së shkarkimit	Dy herë në vit
Pastrimi i tubit të hyrjes së ujit dhe filtrit të valvulës	Dy herë në vit

### 14.2 Heqja e objekteve të huaja



Sigurohuni që xhepat të jenë bosh dhe të gjitha elementet e lira të jenë lidhur përpara se të vini në punë ciklin. Referohuni tek "Ngarkesa e rrobave" te "Udhëzime dhe këshilla".

Hiqni çdo objekt të huaj (si p.sh. kapëse metalike, kopsa, monedha etj.) që mund të gjeni në guarnicionin e derës, filtra dhe kazan. Referohuni tek paragrafët "Guarnicioni i derës me filtër me buzë të dyfishtë", "Pastrimi i kazanit", "Pastrimi i pompës së shkarkimit" dhe "Pastrimi i tubit të hyrjes së ujit dhe filtrit të valvulës". Nëse është e nevojshme, kontaktoni me Qendrën e Autorizuar të Shërbimit.

### 14.3 Pastrimi i jashtëm

Pastrojeni pajisjen vetëm me ujë të ngrohtë dhe sapun të butë. Thajini plotësisht të gjitha sipërfaqet.

Mos përdorni shtupa kruajtëse ose materiale të tjera gërvishtëse.

### KUJDESI!

Mos përdorni alkool, tretës boje ose produkte kimike.

### **⚠ KUJDES!**

Mos pastroni sipërfaqet metalike me detergjent me bazë klori.

## **14.4 Heqja e çmërsit**



Nëse uji në zonën tuaj është i fortë ose mesatarisht i fortë, rekomandojmë që të përdorni një zbutës uji për makinat larëse (heqja e çmërsit me raste).

Kontrollojeni kazanin rregullisht për të kontrolluar për çmërs.



Zbatoni gjithmonë udhëzimet që gjeni tek ambalazhi i produktit.

## **14.5 Larja e mirëmbajtjes**

Përdorimi i përsëritur dhe i zgjatur i programeve të shkurtra dhe me temperaturë të ulët mund të shkaktojë depozitim të detergjenteve, mbetje pushi, rritje të baktereve dhe formim të një cipe biologjike brenda kazanit. Kjo mund të krijojë aroma të këqija dhe myk.

Për të eliminuar depozitimet dhe për të higjienizuar pjesën e brendshme të pajisjes, aplikoni një larje mirëmbajtjeje të paktën një herë në muaj:

1. Nxirrni të gjitha rrobat nga kazani.
2. Vini në punë një program për të pambukta në temperaturën më të lartë me kazan të zbrazur dhe me një sasi të vogël detergjenti pluhur, ose nëse disponohet, vini në punë programin Machine Clean.

## **14.6 Guarnicioni i derës**

Kjo pajisje është projektuar me **sistem shkarkues me vetëpastrim**, që i lejon fibrat e lehta të pushit që bien nga rrobat të shkarkohen jashtë bashkë me ujin. Kontrolloni rregullisht guarnicionin dhe, nëse është e nevojshme, pastrojeni siç përshkruhet në skemën e mëposhtme. Monedhat, kopsat, objektet e tjera të vogla mund të mblidhen në përfundim të ciklit.

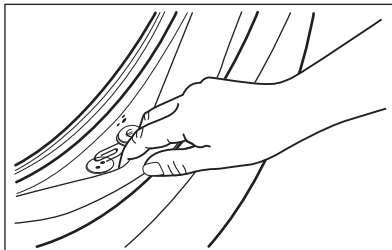

Pastrojeni kur nevojitet, duke përdorur agjent pastrues me krem amoniaku pa gërvishur sipërfaqen e izolimit.



Respektoni gjithmonë udhëzimet që gjeni tek ambalazhi i produktit.

## **14.7 Pastrimi i kazanit**

Kontrollojeni kazanin rregullisht për të parandaluar depozitimet e padëshiruara.

Në kazan mund të formohen grumbullime ndryshku si pasojë e ndryshkjes së trupave të huaj nga larja apo nga uji i rubinetit që përmban hekur

Pastroni kazanin me produkte të posaçme për inoks.



Zbatoni gjithmonë udhëzimet që gjeni tek ambalazhi i produktit.  
Mos e pastroni kazanin me produkte acide për heqjen e çmërsit, produkte gërryese që përmbajnë klor ose hekur apo me lesh teli.

Për pastrim të plotë:

1. Pastroni kazanin me produkte të posaçme për inoks.



Zbatoni gjithmonë udhëzimet që gjeni tek ambalazhi i produktit.

2. Nxirrni të gjitha rrobat nga kazani.
3. Vini në punë një program të shkurtër për të pambukta në temperaturë të lartë me kazan të zbrazur dhe me një sasi të vogël detergjenti pluhur, ose nëse disponohet, vini në punë programin Machine Clean. Nëse pajisja juaj mund të lidhet me Wi-Fi,

programi special Machine Clean mund të shkarkohet gjithashtu përmes Aplikacionit.

4. Shtoni manualisht një sasi të vogël detergjenti pluhur ose një produkt specifik në kazanin bosh, për të shpëlarë mbetjet që mund të mbeten.



Ndonjëherë, në fund të një cikli ekranit mund të shfaqë imazhin e vogël ✨: ky është një rekomandim për të kryer "pastrimin e kazanit". Pasi të jetë kryer pastrimi i kazanit, mesazhi zhduket.

## 14.8 Pastrimi i folesë së detergjentit

Për të parandaluar depozitimet e mundshme të detergjentit të thatë, mpiksjes e zbutësit të rrobave, formimin e mykut në shpërndarësin e detergjentit, çdo dy muaj kryeni procedurën e mëposhtme të pastrimit, siç shpjegohet në skemat e mëposhtme:

1. Hapeni kutinë e detergjentit. Shtypni kapësen poshtë siç tregohet në figurë dhe tërhiqeni.

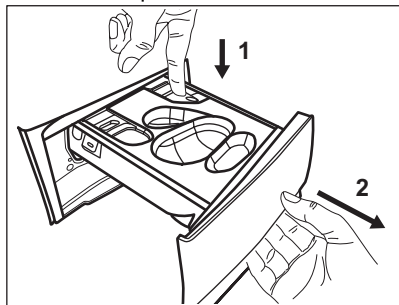

2. Hiqni sirtarin e detergjentit të lëngshëm, nëse është futur.

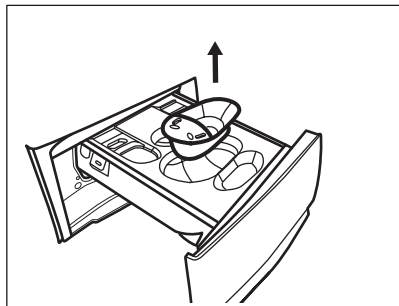

3. Ngrini kapakun e sipërm të ndarjeve për ta hequr atë.

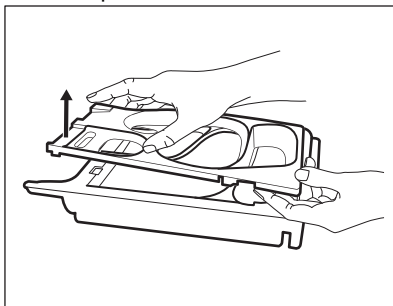

4. Lajeni sirtarin e detergjentit dhe çdo pjesë të tij me ujë të rrjedhshëm.

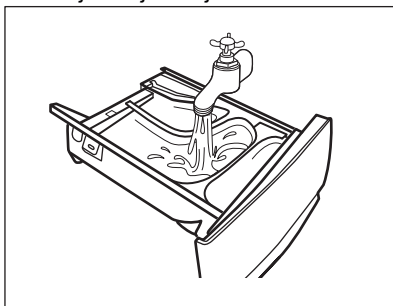

5. Sigurohuni që të gjitha mbetjet e detergjentit të hiqen nga pjesa e sipërme dhe e poshtme e folesë. Përdorni një furçë të vogël për të pastruar folenë.

### ⚠ KUJDES!

**Mos përdorni furça dhe sfungjerë të mprehtë ose metalikë.**

Sigurohuni që të gjitha mbetjet e detergjentit të hiqen nga pjesa e sipërme dhe e poshtme e folesë. Përdorni një furçë të vogël për të pastruar folenë.

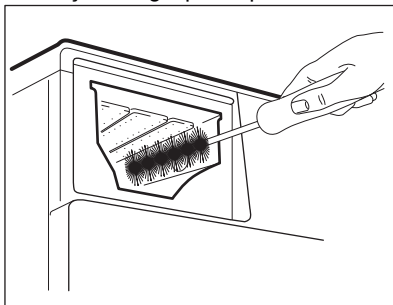

6. Kthejeni sirtarin kokëposhtë dhe hapni mbulesën e poshtme siç tregohet në fotografi: fillimisht tërhiqni pjesët anësore për jashtë dhe pastaj hiqni mbulesën e poshtme.

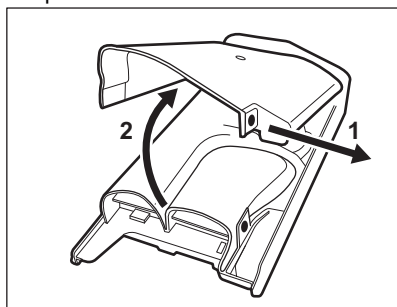

7. Sigurohuni që të keni hequr të gjitha mbetjet e detergjentit nga kanali. Përdorni vetëm pëlhura të buta të njoma.
8. Vendoseni kapakun e poshtëm sërish në vend duke e bashkërenditur me vrimat në grepat e sirtarit siç tregohet në figurë. Mbylleni derisa të dëgjoni një “kërcitje”.

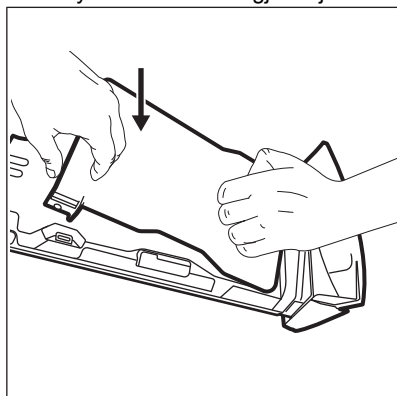

**⚠ KUJDES!**

Shtypni kapakun e poshtëm siç tregohet në figurë. Sigurohuni që të jetë i mbyllur mirë.

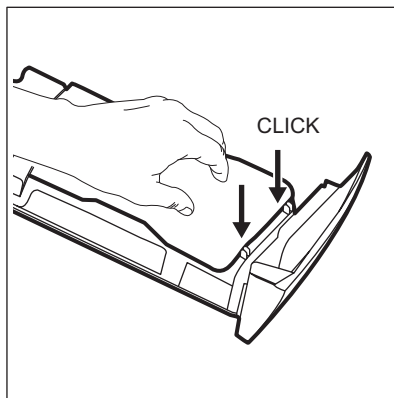

9. Rimontojeni sirtarin si vijon:
- Vendosni kapakun e poshtëm dhe shtypni derisa të dëgjohet një “kërcitje”.
  - Vendosni kapakun e poshtëm dhe shtypni derisa të dëgjohet një “kërcitje”.
  - Futni kutinë për detergjentin e lëngshëm nëse është e nevojshme.
10. Futni sirtarin e detergjentit në udhëzuesit e tij dhe mbylleni. Vini në punë një program shpëlarjeje pa prroba në kazan.

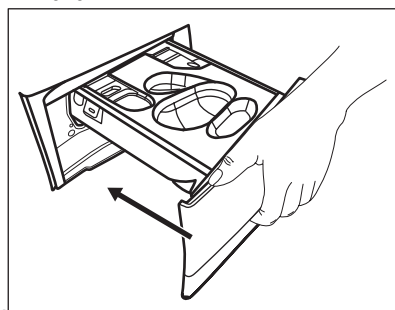

## 14.9 Pastrimi i filtrit të pompës së shkarkimit

**⚠ PARALAJMËRIM!**

Hiqni spinën e pajisjes nga rrjeti elektrik.



Kontrolloni rregullisht filtrin e pompës së shkarkimit dhe sigurohuni që të jetë i pastër.

Pastrojeni filtrin e pompës së shkarkimit nëse:

- Pajisja nuk e shkarkon ujin.
  - Kazani nuk rrotullohet.
  - Pajisja bën një zhurmë të pazakontë për shkak të bllokimit të pompës së shkarkimit.
- Në ekran shfaqet kodi i alarmit **E20**.

### **⚠ PARALAJMËRIM!**

- Mos e hiqni filtrin gjatë kohës që pajisja është në punë.
- Mos e pastroni pompën nëse uji në pajisje është i nxehtë. Prisni derisa uji të ftohet

**Veproni siç përshkruhet në skemat e mëposhtme për të pastruar filtrin e pompës:**

1. Hapni kapakun e pompës.

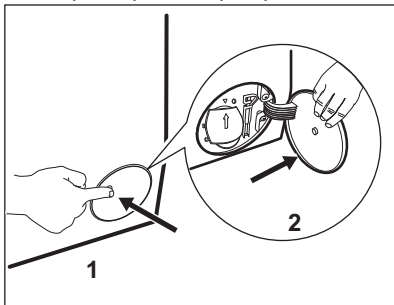

2. Vendosni një enë të përshtatshme poshtë pompës së shkarkimit për të mbledhur ujin që del prej aty.
3. Hapeni grykën nga poshtë. Mbani gjithmonë një leckë pranë për të fshirë çdo rrjedhje uji gjatë heqjes së filtrit.

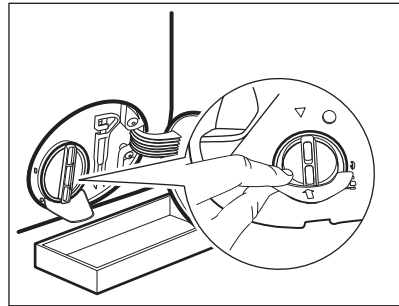

4. Rrotullojeni filtrin 180 gradë në drejtim të kundërt të akrepave të orës për ta hapur, pa e hequr. Lëreni ujin të dalë.

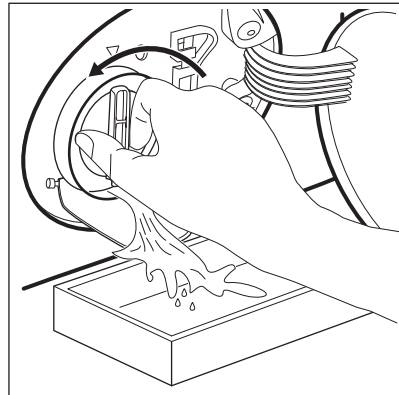

5. Kur ena të jetë mbushur plot me ujë, kthejeni filtrin në vend dhe boshatiseni enën.
6. Përsëritni hapat 4 dhe 5 derisa uji të ndalojë daljen.
7. Rrotullojeni filtrin në drejtim të kundërt të akrepave të orës për ta çmontuar.

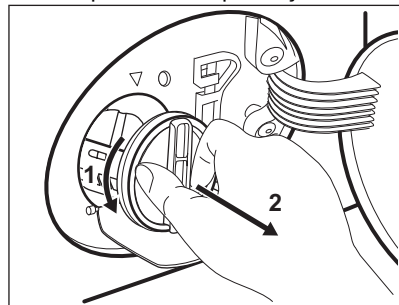

8. Nëse është e nevojshme, hiqni pushin dhe objektet nga foleja e filtrit.

9. Sigurohuni që helika e pompës të mund të rrotullohet. Nëse nuk rrotullohet, kontakti qendrën e autorizuar të shërbimit.

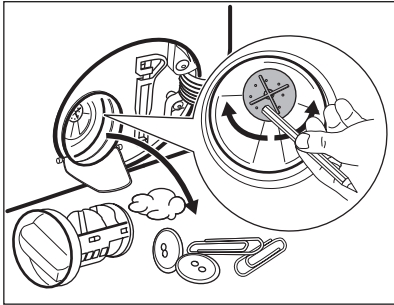

10. Pastroni filtrin poshtë rubinetit të ujit.

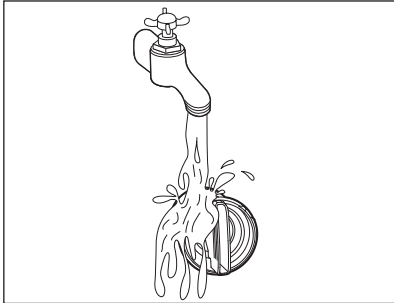

11. Vendoseni sërish filtrin në udhëzuesit e veçantë duke e rrotulluar në drejtim të akrepave të orës. Sigurohuni që filtri të jetë shtrënguar mirë për të shmangur rrjedhjet.

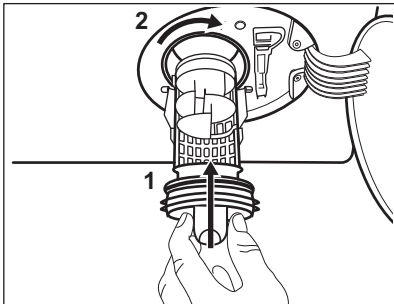

12. Mbyll kapakun e pompës.

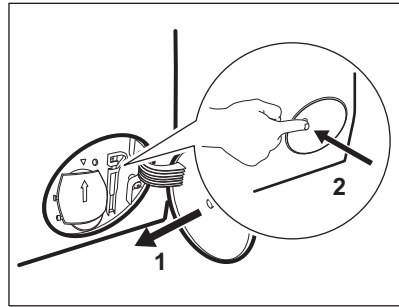

Kur e shkarkoni ujin me procedurën e shkarkimit të emergjencës, ju duhet ta aktivizoni përsëri sistemin e shkarkimit:

- a. Hidhni 2 litra ujë në ndarjen e larjes kryesore të shpërndarësit të detergjentit.
- b. Nisni programin për të derdhur ujin.

#### 14.10 Pastrimi i zorrës së futjes së ujit dhe filtrit të valvulës

Rekomandohet t'i pastroni të dy filtrat e zorrës së hyrjes së ujit dhe të valvulës dy herë në vit për të hequr depozitimet që grumbullohen me kalimin e kohës. Veproni siç përshkruhet në skemat e mëposhtme për të pastruar filtrat:

1. Hiqni zorrën e hyrjes nga rubineti dhe pastroni filtrin.

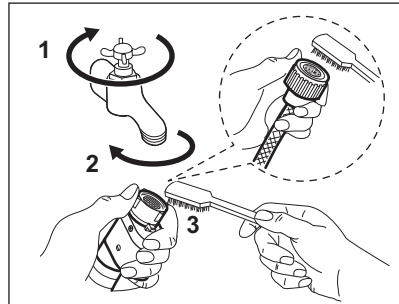

2. Hiqni zorrën e hyrjes nga pajisja duke liruuar dadon e fashetës.

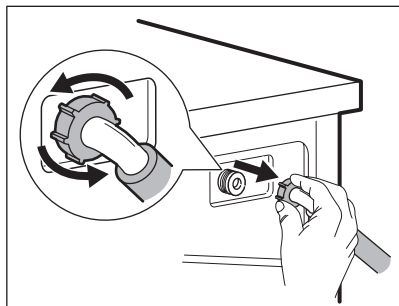

3. Pastroni filtrin e valvulës në pjesën e pasme të pajisjes me furçë.

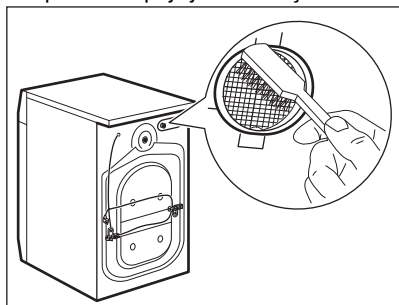

4. Kur e lidhni zorrën me pjesën e pasme të pajisjes, rrotullojeni në të majtë ose të djathtë (jo në pozicion vertikal) në varësi të pozicionit të rubinetit të ujit.

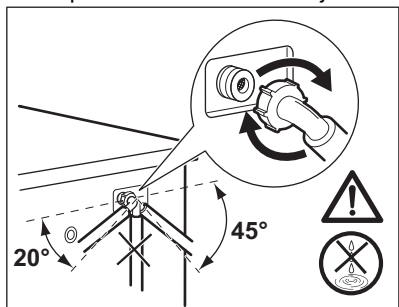

## 14.11 Shkarkimi i emergjencës

Nëse pajisja nuk mund ta shkarkojë ujin, kryeni të njëjtën procedurë që përshkruhet në paragrafin "Pastrimi i pompës së shkarkimit". Nëse është e nevojshme, pastroni pompën.

Kur e shkarkoni ujin me procedurën e shkarkimit të emergjencës, ju duhet ta aktivizoni përsëri sistemin e shkarkimit:

1. Hidhni 2 litra ujë në folenë e larjes kryesore të folesë së detergjentit.
2. Nisni programin për të shkarkuar ujin.

## 14.12 Masat paraprake të parandalimit të brymës

Nëse pajisja është e instaluar në një zonë ku temperatura mund të arrijë vlera rreth 0° C ose të bjerë më poshtë, hiqni ujin e mbetur nga zorra e hyrjes së ujit dhe pompa e shkarkimit.

1. Hiqni spinën nga priza elektrike.
2. Mbyllni rubinetin e ujit.
3. Vendosni dy skajet e zorrës së hyrjes së ujit në një enë dhe lëreni ujin të rrjedhë nga zorra.
4. Zbrazni pompën e shkarkimit. Referojuni procedurës së shkarkimit të emergjencës.
5. Kur pompa e shkarkimit të jetë e zbrazur, vendosni përsëri zorrën e hyrjes së ujit.

### ⚠ PARALAJMËRIM!

Sigurohuni që temperatura të jetë më e lartë se 0 °C përpara se ta përdorni sërish pajisjen.

Prodhuesi nuk mban përgjegjësi për dëme të shkaktuara nga temperaturat e ulëta.

## 15. ZGJIDHJA E PROBLEMEVE

### ⚠ PARALAJMËRIM!

Referojuni kapitujve për sigurinë.

## 15.1 Kodet e alarmeve dhe defektet e mundshme

Pajisja nuk fillon ose ndalon gjatë punës. Së pari, përpiquni të gjeni një zgjidhje për problemin (shikoni tabelat).

### PARALAJMËRIM!

Çaktivizojeni pajisjen përpara se të kryeni ndonjë kontroll.

**Me disa probleme, ekrani tregon kodin e alarmit dhe butoni Start / Pause  mund të pulsojë në mënyrë të vazhdueshme:**



Nëse pajisja është e mbingarkuar, hiqni disa artikuj nga kazani dhe/ose mbani shtypur derën ndërsa prekni butonin Start / Pause derisa treguesi  të ndalojë së pulsuarit (shikoni figurën më poshtë).

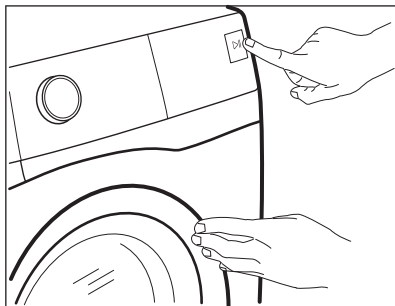

Problemi	Zgjidhja e mundshme
<b>E 10</b> Pajisja nuk mbushet siç duhet me ujë.	<ul style="list-style-type: none"><li>• Sigurohuni që rubineti i ujit të jetë i hapur.</li><li>• Sigurohuni që presioni i furnizimit me ujë të mos jetë shumë i ulët. Për këtë informacion, kontaktoni autoritetin tuaj lokal të ujit.</li><li>• Sigurohuni që rubineti i ujit të mos jetë bllokuar.</li><li>• Sigurohuni që tubi i furnizimit të mos ketë përdredhje, dëmtime apo përthyerje.</li><li>• Sigurohuni që lidhja e tubit të furnizimit me ujë është e saktë.</li><li>• Sigurohuni që filtri i tubit të furnizimit dhe filtri i valvulës të mos jenë të bllokuar. Shikoni 'Kujdesi dhe pastrimi'.</li></ul>
<b>E 20</b> Pajisja nuk e shkarkon ujin.	<ul style="list-style-type: none"><li>• Sigurohuni që tapa e lavamanit të mos jetë e bllokuar.</li><li>• Sigurohuni që tubi i shkarkimit të mos ketë përdredhje ose përthyerje.</li><li>• Sigurohuni që filtri i shkarkimit të mos jetë i bllokuar. Pastroni filtrin, nëse është e nevojshme. Shikoni "Kujdesi dhe pastrimi".</li><li>• Sigurohuni që lidhja e tubit të shkarkimit të ujit të jetë e saktë.</li><li>• Cilësoni programin e shkarkimit nëse cilësoni një program pa fazën e shkarkimit. Nëse programi i shkarkimit nuk disponohet në fushën e programeve, ai mund të cilësohet përmes aplikacionit.</li><li>• Cilësoni programin e shkarkimit nëse cilësoni një opsion që përfundon me ujë në kazan.</li></ul>

## E40

Dera e pajisjes është e hapur ose nuk është e mbyllur mirë.

- Sigurohuni që dera të jetë e mbyllur mirë.



## E91

Avari e brendshme. Nuk ka komunikim ndërmjet elementeve elektronike të pajisjes.

- Programi nuk ka përfunduar siç duhet ose pajisja ka ndaluar shumë herët. Fikeni dhe rindizeni pajisjen.
- Nëse shfaqet sërish kodi i alarmit, kontaktoni Qendrën e Autorizuar të Shërbimit.

Nëse ekrani shfaq kode të tjera alarmi, çaktivizoni dhe aktivizoni pajisjen. Nëse problemi vazhdon, kontaktoni me Qendrën e Autorizuar të Shërbimit. Në rast të një problemi tjetër me pajisjen, kontrolloni tabelën e mëposhtme për zgjidhje të mundshme.

Problemi	Zgjidhja e problemit
Programi nuk fillon.	<ul style="list-style-type: none"><li>• Sigurohuni që spina kryesore të jetë e lidhur me prizën e rrjetit.</li><li>• Sigurohuni që dera e pajisjes të jetë mbyllur mirë.</li><li>• Sigurohuni që të mos keni siguresa të dëmtuara në kutinë e siguresave.</li><li>• Sigurohuni që Start / Pause  të jetë prekur.</li><li>• Nëse është vendosur fillim me vonesë, anuloni cilësimin ose prisni sa të përfundojë numërimi mbrapsht.</li><li>• Çaktivizoni funksionin e bllokimit për fëmijët nëse është i ndezur.</li><li>• Kontrolloni pozicionin e çelësit në programin e përzgjedhur.</li></ul>
Pajisja mbushet me ujë dhe e shkarkon atë menjëherë.	<ul style="list-style-type: none"><li>• Sigurohuni që tubi i shkarkimit të jetë në pozicionin e duhur. Tubi mund të jetë pozicionuar shumë poshtë. Shikoni "Udhëzime instalimi".</li></ul>
Faza e centrifugimit nuk funksionon ose cikli i larjes zgjat më shumë se zakonisht.	<ul style="list-style-type: none"><li>• Vendosni programin e centrifugës. Nëse programi i shkarkimit nuk disponohet në fushën e programeve, ai mund të cilësohet përmes aplikacionit'.</li><li>• Sigurohuni që filtri i shkarkimit të mos jetë i bllokuar. Pastroni filtrin, nëse është e nevojshme. Shikoni "Kujdesi dhe pastrimi".</li><li>• Rregulloni manualisht artikujt në kazan dhe filloni përsëri fazën e centrifugës. Ky problem mund të shkaktohet nga problemet e ekuilibrit.</li></ul>
Ka ujë në dyshe.	<ul style="list-style-type: none"><li>• Sigurohuni që bashkimet e tubave të ujit të jenë të shtrënguar dhe të mos ketë rrjedhje uji.</li><li>• Sigurohuni që tubi i furnizimit me ujë dhe tubi i shkarkimit të mos kenë dëmtime.</li><li>• Sigurohuni që të përdorni detergjentin dhe sasinë e duhur të tij.</li></ul>

Problemi	Zgjidhja e problemit
Nuk mund të hapni derën e pajisjes.	<ul style="list-style-type: none"> <li>• Sigurohuni që të mos jetë zgjedhur një program larjeje që përfundon me ujë në kazan.</li> <li>• Sigurohuni që programi i larjes të ketë mbaruar.</li> <li>• Vendosni programin e shkarkimit ose të centrifugimit nëse ka ende ujë në kazan. Nëse programet e centrifugimit dhe të shkarkimit nuk disponohen në diskun e programeve, ata mund të vendosen përmes aplikacionit.</li> <li>• Sigurohuni që pajisja furnizohet me energji.</li> <li>• Ky problem mund të shkaktohet nga një avari e pajisjes. Kontaktoni Qendrën e Autorizuar të Shërbimit. Nëse ju duhet të hapni derën, ju lutemi lexoni me kujdes "Hapja e derës në rast emergjence".</li> <li>• Sigurohuni që Remote start të mos jetë aktivizuar. Çaktivizojeni atë.</li> </ul>
Ekрани nuk shfaq treguesin e valëve të internetit  .	<ul style="list-style-type: none"> <li>• Kontrolloni sinjalin e internetit me valë.</li> <li>• Sigurohuni që lidhja internetit me valë është aktivizuar. Referojuni paragrafit "Konfigurimi i lidhjes së internetit me valë të makinës larëse" në kapitullin "Wi-Fi - Konfigurimi i lidhjes".</li> <li>• Kontrolloni rrjetin dhe ruterin e shtëpisë.</li> <li>• Rindizeni ruterin.</li> <li>• Kontaktoni me ofruesin e shërbimit të internetit me valë nëse ka probleme të tjera me rrjetin e internetit me valë.</li> </ul>
Aplikacioni nuk mund të lidhet me pajisjen.	<ul style="list-style-type: none"> <li>• Kontrolloni sinjalin e e internetit me valë.</li> <li>• Kontrolloni nëse pajisja inteligjente është e lidhur me rrjetin e internetit me valë.</li> <li>• Kontrolloni rrjetin dhe ruterin e shtëpisë.</li> <li>• Rindizeni ruterin.</li> <li>• Kontaktoni me ofruesin e shërbimit të internetit me valë nëse ka probleme me rrjetin e internetit me valë.</li> <li>• Pajisja, pajisja inteligjente ose të dyja, kanë nevojë të konfigurohen sërish sepse është instaluar një ruter i ri ose konfigurimi i ruterit ka ndryshuar.</li> </ul>
Aplikacioni nuk mund të lidhet shpesh me pajisjen.	<ul style="list-style-type: none"> <li>• Sigurohuni që sinjali i internetit me valë të arrijë deri te pajisja. Përpiquni ta lëvizni ruterin e shtëpisë sa më pranë pajisjes që të jetë e mundur ose konsideroni blerjen e një pajisjeje përforcuese për rrezen e internetit me valë.</li> <li>• Sigurohuni që sinjali i internetit me valë të mos ndërpritet nga mikrovala. Fikni mikrovalën. Shmangni përdorimin e mikrovalës dhe të telekomandës njëkohësisht.</li> </ul>
Ekрани tregon  . Të gjithë butonat janë joaktive përveç butonit On/Off  .	<ul style="list-style-type: none"> <li>• Pajisja po shkarkon çdo përditësim të disponueshëm. Prisni derisa procesi i përditësimit të ketë përfunduar. Nëse e çaktivizoni pajisjen gjatë përditësimit, ajo vazhdon kur e aktivizoni pajisjen sërish.</li> </ul>
Pajisja bën një zhurmë të pazakontë dhe dridhet.	<ul style="list-style-type: none"> <li>• Sigurohuni që niveli i pajisjes të jetë i saktë. Shihoni "Udhëzime instalimi".</li> <li>• Sigurohuni që butonat e paketimit dhe/ ose të kalimit të jenë hequr. Shikoni "Udhëzime instalimi".</li> <li>• Shtoni më shumë rroba në kazan. Ngarkesa mund të jetë shumë e vogël.</li> </ul>
Kohëzgjatja e programit rritet ose ulet gjatë punës së programit.	<ul style="list-style-type: none"> <li>• SensiCare System është në gjendje të përshtatë kohëzgjatjen e programit sipas llojit dhe sasisë së rrobave. Referojuni paragrafit "Dallimi i ngarkesës me SensiCare System" në kapitullin "Përdorimi i përditshëm".</li> </ul>

Problemi	Zgjidhja e problemit
Rezultatet e larjes nuk janë të kënaqshme.	<ul style="list-style-type: none"> <li>Rrisni sasinë e detergjentit ose përdorni një detergjent tjetër.</li> <li>Përdorni produkte speciale për të hequr njollat e forta përpara se të lini rrobat.</li> <li>Sigurohuni që të cilësoni temperaturën e saktë.</li> <li>Ulni ngarkesën e rrobave.</li> </ul>
Ka shumë shkumë në kazan gjatë ciklit të larjes.	<ul style="list-style-type: none"> <li>Pakëson sasinë e detergjentit ose numrin e tabletave ose detergjentëve me dozë të vetme.</li> </ul>
Pas ciklit të larjes, ka ende mbetje detergjenti në sirtarin e detergjentit.	<ul style="list-style-type: none"> <li>Sigurohuni që fleta të jetë në pozicionin e duhur (LART për detergjent pluhur - POSHTË për detergjent të lëngshëm).</li> <li>Sigurohuni që ta përdorni rutinë e detergjentit sipas udhëzimeve që jepen në këtë manual përdorimi.</li> </ul>
Pas ciklit të larjes, ka ende mbetje detergjenti në sirtarin e detergjentit.	<ul style="list-style-type: none"> <li>Sigurohuni që ta përdorni rutinë e detergjentit sipas udhëzimeve që jepen në këtë manual përdorimi.</li> <li>Sigurohuni të përdorni tableta të reja ose detergjentë me dozë të vetme. Ruajini në kuti dhe mbylleni pas përdorimit, sipas rekomandimeve të prodhuesit. Ekspozimi direkt ndaj mjedisit mund të modifikojë karakteristikën dhe shjellen e tyre në Pods® ndarje, sidomos në kombinim me disa opsione (p.sh. Delay Start).</li> </ul>

Pas kontrollit, aktivizoni pajisjen. Programi vazhdon nga pika e ndërprerjes.

Nëse problemi ndodh përsëri, kontaktoni Qendrën e Autorizuar të Shërbimit.

Të dhënat e nevojshme për qendrën e shërbimit ndodhen në pllakën e specifikimeve.

## 15.2 Hapja emergjente e derës

Në rast të shkëputjes së energjisë ose defekteve në funksionim, dera e pajisjes mbetet e kyçur. Programi i larjes vazhdon kur të rikthehet energjia. Nëse në rast defekti dera mbetet e kyçur, mund ta hapni atë duke përdorur funksionin e shkyçjes së emergjencës.

Përpara hapjes së derës:

### KUJDES!

**Ka rrezik djegieje! Sigurohuni që temperatura e ujit nuk është tepër e lartë dhe rrobat të mos jenë të nxehta. Nëse nevojitet, prisni derisa të ftohen.**

### KUJDES!

**Rrezik plagosjeje! Sigurohuni që kazanin të mos rrotullohet. Nëse nevojitet, prisni derisa kazanin të ndalojë së rrotulluari.**



**Sigurohuni që niveli i ujit brenda në kazan të mos jetë shumë i lartë. Nëse nevojitet, kryeni zbrazjen e emergjencës (referojuni “Zbrazja e emergjencës” në kapitullin “Kujdesi dhe pastrimi”).**

Për të hapur derën, veproni si më poshtë:

- Shtypni butonin On/Off  për të fikur pajisjen.
- Hiqni spinën e pajisjes nga rrjeti elektrik.
- Hapni kapakun e filtrit.
- Tërhiqni një herë poshtë këmbëzën e zhblokimit të emergjencës. Tërhiqni një herë poshtë sërish, mbajeni të tendosur dhe, ndërkohë, hapni derën e pajisjes.

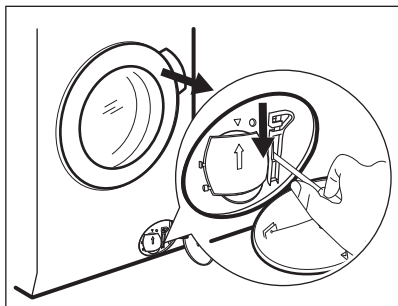

5. Nxirrni rrobat dhe më pas mbyllni derën e pajisjes.
6. Mbyllni kapakun e filtrit.

## 16. VLERAT E KONSUMIT

### 16.1 Koment



Kodi QR në etiketën e energjisë të dhënë me pajisjen jep një lidhje interneti tek informacioni që lidhet me performancën e pajisjes në databazën e EU EPREL. Ruajeni etiketën e energjisë për referencë së bashku me manualin e përdorimit dhe të gjitha dokumentet e tjera që ofrohen me këtë pajisje.

Të njëjtin informacion mund ta gjeni gjithashtu në EPREL duke përdorur lidhjen <https://eprel.ec.europa.eu>, emrin e modelit dhe numrin e produktit që gjeni në pllakëzën e specifikimeve të pajisjes.



Vlerat dhe kohëzgjatja e programit mund të variojnë në varësi të kushteve të ndryshme (p.sh. temperatura e dhomës, temperatura e ujit dhe presioni, madhësia e ngarkesës dhe lloji i rrobave, tensioni i furnizimit) dhe gjithashtu nëse ndryshoni cilësimin e parazgjedhur të një programi.

### 16.2 Sipas Rregullores së Komisionit të BE-së 2019/2023

Programi Eco 40-60	kg	kWh	Litra	hh:mm	% 1)	°C	rpm <sup>2)</sup>
Ngarkesë e plotë	11.0	0.700	76.0	03:59	53.00	29.0	1400
Gjysmë ngarkese	5.5	0.495	54.0	02:59	53.00	28.0	1400
Çerek ngarkese	3.0	0.295	36.0	02:59	54.00	26.0	1400

1) Lagështira e mbetur në fund të fazës së centrifugimit. Sa më e lartë të jetë shpejtësia e centrifugimit, aq më e lartë është zhurma dhe aq më e ulët është lagështira e mbetur.

2) Shpejtësia maksimale e centrifugimit.

## Konsumi i energjisë në regjime të ndryshme

Fikor (W)	Në gatishmëri (W)	Shtyrja e programit (W)	Gatishmëria në rrjet (W)
0.50	0.50	4.00	2.00 <sup>1)</sup>

Koha deri në fikje/Regjimi në pritje është maksimumi 15 minuta.

1) Konsumi i energjisë i funksionit të lidhur është rreth 17,5 kWh në vit. Për të shkëputur këtë funksion, ju lutemi shikoni kapitullin "Konfigurimi i lidhjes së Wi-Fi".

## 16.3 Programet e zakonshme



Këto vlera janë vetëm për qëllim informativ.

Programet	kg	kWh	Litra	hh:mm	% 1)	°C	rpm <sup>2)</sup>
Cottons <sup>3)</sup> 90°C	11.0	3.300	100.0	04:10	52.00	85.0	1400
Cottons 60°C	11.0	2.300	100.0	04:00	52.00	55.0	1400
Cottons <sup>4)</sup> 20°C	11.0	0.450	100.0	03:10	52.00	20.0	1400
Synthetics 40°C	5.0	0.950	65.0	02:45	35.00	40.0	1200
Delicates <sup>5)</sup> 30°C	2.0	0.350	55.0	01:05	35.00	30.0	1200
Wool 30°C	3.0	0.500	80.0	01:15	30.00	30.0	1200

1) Lagështira e mbetur në fund të fazës së centrifugimit. Sa më e lartë të jetë shpejtësia e centrifugimit, aq më e lartë është zhurma dhe aq më e ulët është lagështia e mbetur.

2) Shpejtësia maksimale e centrifugimit.

3) E përshtatshme vetëm për larjen e tekstileve me ndotje të madhe.

4) I përshtatshëm për të larë rroba të pambukta, sintetike dhe të përziera me pak ndotje.

5) Gjithashtu vepron si cikël i larjes së shpejtë për rrobat e ndotura pak.

## 17. UDHËZUES I SHPEJTË

### 17.1 SmartSelect









SmartSelect  ju udhëzon të kurseni energji, kohë dhe ujë. Skanoni kodin QR për të mësuar më shumë.

#### Përdorimi i përditshëm

- Futeni spinën në prizë.
- Hapni rubinetin e ujit.
- Shtypni butonin **On/Off**  për të ndezur pajisjen.
- Rrotulloni çelësin e programeve për të vendosur programin e dëshiruar.
- Vendosni opsionet e dëshiruara duke takuar butonat korrespondues të tasteve.



Lejoni që funksioni SmartSelect  t'ju udhëzojë për të kursyer energji dhe ujë. Opsionet Extra Light  dhe Light  mund të përdoren shumicën e kohës. Përdorni Steam Refresh  për të shmangur larjen dhe rifreskoni rrobat vetëm me avull.

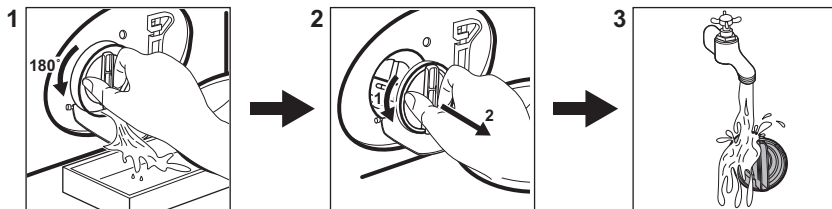

- Vendosni artikujt në kazan, një nga një, pa tejkaluar peshën maksimale të sugjeruar. Mbyllni derën dhe sigurohuni që të mos mbeten rroba ndërmjet guarnicionit dhe derës.
- Derdhni detergjentin dhe çdo trajtim tjetër në ndarjen përkatëse të folesë së detergjentit. Nëse përdorni tableta, aktivizoni opsionin Pods®
- Për të nisur programin, prekni butonin **Start / Pause**  | |.
- Pajisja ndizet.
- Në përfundim të programit, hiqni rrobat.
- Shtypni butonin **On/Off**  për të fikur pajisjen.

### 17.2 Pastrimi i filtrit të pompës së shkarkimit



Pastrojeni filtrin rregullisht dhe, veçanërisht, nëse shfaqet kodi **E20** në ekran.

## 17.3 Programet

Programet	Ngarkesa	Përshkrimi i produktit
UltraQuick 49min	8.0 kg	Artikuj të pambuktë dhe sintetikë. Ky program siguron performancë të mirë brenda një kohe të shkurtër.
Cottons	11.0 kg	Të pambukta të bardha dhe me ngjyra. Ideale për ndotje normale dhe të rëndë.
Synthetics	5.0 kg	Artikuj sintetikë ose tekstile të përziera.
Delicates	2.0 kg	Tekstile delikate të tilla si akrilike, viskoze, poliestër.
Wool 	3.0 kg	Të leshta që lahen me lavatriçe, të leshta që lahen me dorë dhe tekstile delikate.
Spin/Drain	11.0 kg	Të gjitha tekstilet, përveç të leshtave dhe tekstileve shumë delikate. Program për të centrifuguar dhe për të shkarkuar ujin.
Rinse	11.0 kg	Të gjitha tekstilet, përveç të leshtave dhe tekstileve shumë delikate. Program për të shpëlarë dhe për të centrifuguar.
Hygiene 	11.0 kg	Artikuj të bardhë të pambuktë. Ky program heq më shumë se 99,99% të bakteve dhe të viruseve <sup>1)</sup>
Jeans	4.0 kg	Rroba prej xhinsi dhe artikuj të trikotuar.
Sportswear	5.0 kg	Rroba të përzjera sportive.
Rapid 20min	3.0 kg	Artikuj të pambuktë dhe sintetikë me pak ndotje ose të veshur vetëm një herë.
Eco 40-60	11.0 kg	Të pambuktat e bardha dhe ato me ngjyra. Rrobat me ndotje normale.

<sup>1)</sup> I testuar për Staphylococcus aureus, Enterococcus faecium, Candida albicans, Pseudomonas aeruginosa dhe MS2 Bacteriophage në testin e jashtëm të kryer nga Swisstatest Testmaterialien AG në vitin 2021 (Raporti i Testit Nr. 202120117).

Mbushja e pajisjes deri në **kapacitetin maksimal që tregohet për secilin prej**

**programeve ndihmon në reduktimin e konsumit të energjisë dhe ujit.**

### Detergjentet e përshtatshme për programet e larjes

Programi	Pluhur universal <sup>1)</sup>	Lëng universal	Lëng për rroba me ngjyra	Delikate të leshta	Special
Cottons	▲	▲	▲	--	--
Synthetics	▲	▲	▲	--	--
Delicates	--	--	--	▲	▲
Wool	--	--	--	▲	▲
Hygiene	▲	▲	--	--	▲
Jeans	--	--	▲	▲	▲
Sportswear	--	▲	▲	--	▲
Rapid 20min	--	▲	▲	--	--

Programi	Pluhur universal <sup>1)</sup>	Lëng universal	Lëng për rroba me ngjyra	Delikate të lehta	Special
Eco 40-60	▲	▲	▲	--	--

1) Në temperaturë më të lartë se 60 °C rekomandohet përdorimi i detergjentit pluhur.

▲ = Rekomandohet

-- = Nuk rekomandohet

## 17.4 Lloji dhe sasia e detergjentit.

- Përdorni vetëm detergjente dhe trajtime të tjera të prodhuara posaçërisht për lavatriçe. Së pari, ndiqni këto rregulla të përgjithshme:
  - detergjentë pluhur (gjithashtu tableta dhe detergjentë me doza të vetme) për të gjitha llojet e pëlhurës, me përjashtim të delikateve. Preferohen detergjente pluhur që përbajnë zbardhues për higjienizimin e të bardhave dhe rrobave të palara,
  - detergjentet lëngje (gjithashtu detergjentë me dozë të vetme), mundësisht për programe me temperatura të ulëta të larjes (60°C maksimumi) për të gjitha llojet e pëlhurave ose të posaçme vetëm për të lehtëta.
- Mos përzieni lloje të ndryshme detergjentësh.
- Përdorni më pak detergjent, nëse:
  - po lani një sasi të vogël rrobash,
  - rrobat nuk janë shumë të ndotura,
  - formohet shumë shkumë gjatë larjes.

### Detergjenti i pamjaftueshëm mund të shkaktojë:

- rezultate të pakënaqshme larjeje,
- ngarkesa e larjes bëhet gri,
- rroba me yndyrë,
- myk në pajisje.

### Detergjenti i tepërt mund të shkaktojë:

- prodhim të tepërt shkume,
- efekt larjeje të reduktuar,
- shpëlarje të pamjaftueshme,
- ndikim më të madh në mjedis.

## 17.5 Programi i pastrimit periodik

**Pastrimi periodik ndihmon në zgjatjen e jetëgjatësisë së pajisjes.**

Pas çdo cikli, mbajeni derën dhe folenë e detergjentit paksa të hapur që të ketë qarkullim të ajrit dhe që të thani lagështirën brenda pajisjes.

Nëse pajisja nuk do të përdoret për një kohë të gjatë: mbyllni rubinetin e ujit dhe shkëputni pajisjen nga rrjeti elektrik.

### Programi tregues i pastrimit periodik:

Heqja e çmërsit	Dy herë në vit
Larja e mirëmbajtjes	Një herë në muaj
Pastrimi i guarnicionit të derës	Çdo dy muaj
Pastrimi i kazanit	Çdo dy muaj
Pastrimi i folesë së detergjentit	Çdo dy muaj
Pastrimi i filtrit të pompës së shkarkimit	Dy herë në vit
Pastrimi i tubit të hyrjes së ujit dhe filtrit të valvulës	Dy herë në vit

Kontrollojeni kazanin rregullisht për të kontrolluar për çmërs. Rekomandojmë të përdorni një cikël me kazanin bosh dhe një produkt të heqjes së çmërsit herë pas here.

### Heqja e objekteve të huaja



Sigurohuni që xhepat të jenë bosh dhe të gjitha elementet e lira të jenë lidhur përpara se të vini në punë ciklin.

Hiqni çdo objekt të huaj (si p.sh. kapëse metalike, kopsa, monedha etj.) që mund të gjeni në guarnicionin e derës, filtra dhe kazan. Nëse është e nevojshme, kontaktoni me Qendrën e Autorizuar të Shërbimit.

### Guarnicioni i derës

Kjo pajisje është projektuar me **sistem shkarkues me vetëpastrim**, që i lejon fibrat e lehta të pushit që bien nga rrobat të

shkarkohen jashtë bashkë me ujin. Kontrolloni rregullisht guarnicionin dhe, nëse është e nevojshme, pastrojeni siç përshkruhet në skemën e mëposhtme. Monedhat, kopsat, objektet e tjera të vogla mund të mblidhen në përfundim të ciklit.

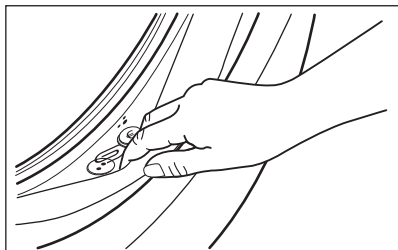

Pastrojeni kur nevojitet, duke përdorur agjent pastrues me krem amoniaku pa gërvishtur sipërfaqen e izolimit.

Nëse është e nevojshme, hiqni pushin dhe objektet nga foleja e filtrit.

## 17.6 Lidhja me rrjetin Wi-Fi



### Ndezja e Wi-Fi



Si e paracaktuar nga fabrika, funksionaliteti Wi-Fi është i fikur.

Për të lidhur pajisjen me një rrjet Wi-Fi, takoni dhe mbani butonin e tastit Remote start  për 5 sekonda. Ky veprim do të hapë pikën e aksesit (shkon te regjimi AP). Nëse nuk ishte parashikuar më parë, do të fillojë procesin e parashikimit.

Kur pika e aksesit është hapur, nëse jepen kredencialet e një rrjeti të ri, do të zëvendësojë kredencialet e ndonjë rrjeti të ruajtur më parë. Nëse jo, do të vazhdojë të lidhet me rrjetin e ruajtur më parë.

Gjatë kësaj faze, ekri tregon vetëm imazhin e vogël të Wi-Fi  dhe mesazhin "on" ndërsa të gjithë treguesin e tjerë në panelin e kontrollit janë të fikur. Imazhi i vogël i Wi-Fi  do të fillojë të pulsojë.

Kur pika e aksesit është e hapur, ekri do të tregojë "AP".

Imazhi i vogël i Wi-Fi  vazhdon të pulsojë derisa të lidhet me një rrjet të shtëpisë.

Nëse parashikimi përfundon me sukses, do të dëgjohej një tingull dhe imazhi i vogël i Wi-Fi  do të ndriçohet në mënyrë të qëndrueshme.



Gjatë kohës kur Wi-Fi dhe pika e aksesit janë duke u ndezur, shtypja e ndonjë butoni të tasterave do të shkaktojë dëgjimin e tingullit të gabimit.

Pasi të jetë lidhur, takimi në butonin e tastit Remote start  të ndezjes do t'u lejojë përdoruesve të jenë në gjendje të nisin ciklet nga larg në App.

### Lidhja automatikisht në rrjetin e regjistruar

Pasi pajisja të jetë konfiguruar me sukses dhe të jetë lidhur në rrjetin e shtëpisë, sa herë që të ndizet, do të përpiqet të lidhet me rrjetin automatikisht. Nuk do të ketë asnjë tingull kur lidhja me Wi-Fi është e suksesshme.

### Lidhja me një rrjet të ndryshëm (Rihapja e pikës së aksesit)

Çdo herë që përdoruesi takon dhe mban butonin e tastit Remote start  për 5 sekonda, pika e aksesit do të hapet dhe transmetohet. Kredencialet e rrjeti të ri të marrë në këtë pikë do të mbivendosen ndaj kredencialeve të ruajtura më parë dhe pastaj pajisja lidhet me rrjetin Wi-Fi të ri.

### Fikja e Off Wi-Fi

Nëse përdoruesi vendos të mos e lidhë më pajisjen me Wi-Fi, mund të takojë dhe të mbajë butonin e tastit Remote start  për 10 sekonda dhe pajisja do të rivendoset dhe fiket.

Ekri tregon vetëm — — — për 5 sekonda ndërsa të gjithë treguesit e tjerë në panelin e kontrollit janë të fikur.

Pas rivendosjes, ekri kthehet përsëri në gjendjen fillestare, me imazhin e vogël të Wi-Fi  të fikur.

## 18. ÇËSHTJE QË LIDHEN ME AMBIENTIN

Ricikloni materialet me simbolin .  
Vendoseni ambalazhin te kontejnerët e riciklimit nëse ka. Ndhmoni në mbrojtjen e mjedisit dhe shëndetit të njerëzve dhe në riciklimin e mbetjeve të pajisjeve elektrike dhe

elektronike. Mos hidhni pajisjet e shënuara me simbolin  e mbeturinave shtëpiake. Ktheni produktin në pikën lokale të riciklimit ose kontaktoni me zyrën komunale.

## Dobro došli u Electrolux! Hvala vam što ste odabrali naš uređaj.



Nastojimo biti održivi te smanjujemo uporabu papira te su svi korisnički priručnici dostupni na internetu. Pristupite svom potpunom korisničkom priručniku na [electrolux.com/manuals](http://electrolux.com/manuals)



Savjeti o korištenju, rješavanju problema, brošure i informacije o servisu i popravcima dostupni su na [electrolux.com/support](http://electrolux.com/support)



Kupite dodatnu opremu, potrošni materijal i originalne rezervne dijelove za svoj uređaj na [electrolux.com/shop](http://electrolux.com/shop)

Zadržava se pravo na izmjene.

## SADRŽAJ

1. SIGURNOSNE INFORMACIJE.....	51
2. SIGURNOSNE UPUTE.....	53
3. OPIS PROIZVODA .....	55
4. TEHNIČKE INFORMACIJE .....	57
5. INSTALACIJA .....	57
6. UPRAVLJAČKA PLOČA I SMARTSELECT.....	61
7. BIRAČ I TIPKE .....	63
8. POSTAVKE .....	66
9. PRIJE PRVE UPOTREBE.....	67
10. PROGRAMI .....	67
11.  WI-FI - POSTAVLJANJE VEZE.....	72
12. SVAKODNEVNA UPORABA .....	74
13. SAVJETI I PREPORUKE .....	79
14. ODRŽAVANJE I ČIŠĆENJE .....	81
15. RJEŠAVANJE PROBLEMA .....	87
16. VRIJEDNOS POTROŠNJE.....	92
17. <b>KRATKE UPUTE</b> .....	93
18. BRIGA ZA OKOLIŠ.....	97

## 1. SIGURNOSNE INFORMACIJE



Prije početka postavljanja i korištenja ovog uređaja pažljivo pročitajte isporučene upute.

Proizvođač nije odgovoran za bilo kakve ozljede ili oštećenje koji su rezultat neispravne ugradnje ili uporabe. Upute uvijek držite na sigurnom i pristupačnom mjestu za buduću uporabu.

## **1.1 Sigurnost djece i osjetljivih osoba**

- Ovaj uređaj mogu koristiti djeca u dobi od 8 godina i starija te osobe smanjenih tjelesnih, osjetilnih ili mentalnih mogućnosti ili osobe koje ne raspolažu iskustvom ili znanjem ako su pod nadzorom osobe odgovorne za njihovu sigurnost i rade po uputama koje se odnose na sigurno korištenje uređaja te razumiju uključene opasnosti.
- Djeca dobi između 3 i 8 godina i osobe s vrlo teškim i složenim invaliditetom moraju se držati podalje od uređaja, osim ako su pod stalnim nadzorom.
- Djecu mlađu od 3 godine treba držati podalje od uređaja, osim ako su pod stalnim nadzorom.
- Djeca bi trebala biti pod nadzorom kako bi se osiguralo da se ne igraju s uređajem.
- Ambalažu držite podalje od djece i zbrinite je na odgovarajući način.
- Držite deterdžente izvan dohvata djece.
- Držite djecu i kućne ljubimce podalje od uređaja kad su vrata otvorena.
- Ako uređaj ima funkciju roditeljske zaštite, mora se aktivirati.
- Bez nadzora djeca ne smiju obavljati čišćenje uređaja i korisničko održavanje.

## **1.2 Opća sigurnost**

- Ovaj uređaj namijenjen je isključivo pranju rublja koje se može prati u domaćinstvu.
- Ovaj je uređaj namijenjen za uporabu u kućanstvu i ostalim smještajnim jedinicama u zatvorenom prostoru.
- Ovaj uređaj može se koristiti u uredima, hotelskim sobama, sobama za goste s doručkom, seoskim kućama za goste i drugim sličnim smještajem u kojima takva uporaba ne prelazi (prosječnu) razinu uporabe u domaćinstvu.
- Ne mijenjajte specifikacije ovog uređaja.

- Maksimalna napunjenost uređaja je 11.0 kg. Ne prekoračujte maksimalnu napunjenost za svaki program (pogledajte poglavlje "Programi").
- Radni tlak vode na mjestu ulaska vode s izlaznog priključka mora biti između 0,5 bara (0,05 MPa) i 10 bara (1.0 MPa).
- Ventilacijski otvor u podnožju ne smije biti prekriven tepihom, prostirkom ili bilo kojom podnom oblogom.
- Uređaj mora biti priključen na vodovod pomoću novih isporučenih kompleta crijeva ili drugih novih kompleta crijeva isporučenih od strane ovlaštenog servisnog centra.
- Stari kompleti crijeva ne smiju se ponovno koristiti.
- Ako je mrežni kabel za napajanje oštećen, mora ga zamijeniti proizvođač, ovlašteni servisni centar ili kvalificirane osobe kako bi se izbjegao strujni udar.
- Prije svakog postupka održavanja, isključite uređaj i iskopčajte utikač iz utičnice.
- Za čišćenje uređaja nemojte koristiti raspršivače s vodom pod visokim tlakom i/ili paru.
- Očistite uređaj vlažnom krpom. Koristite samo neutralne deterdžente. Nikada ne koristite abrazivna sredstva, abrazivne spužvice za ribanje, otapala ili metalne predmete.

## 2. SIGURNOSNE UPUTE

### 2.1 Postavljanje



Ugradnja mora biti u skladu s odgovarajućim nacionalnim propisima.

- Uklonite sve ambalaže i transportne vijke, uključujući gumeni umetak s plastičnim odstojnikom.
- Transportne vijke čuvajte na sigurnom mjestu. Ako ćete uređaj u budućnosti premještati, morat ćete ih ponovno pričvrstiti kako biste blokirali bubanj i spriječili unutarnje oštećivanje.
- Prilikom pomicanja uređaja uvijek budite pažljivi jer je uređaj težak. Uvijek nosite zaštitne rukavice i zatvorenu obuću.
- Slijedite upute za postavljanje isporučene s uređajem.
- Ne postavljajte i ne koristite oštećeni uređaj.
- Uređaj ne postavljajte ili ne upotrebljavajte na mjestima gdje temperatura može biti niža od 0 °C ili gdje je izložen vremenskim utjecajima.
- Površina na podu na koju će se postaviti uređaj mora biti ravna, stabilna, otporna na toplinu i čista.
- Provjerite cirkulira li zrak između uređaja i poda.
- Nakon što se uređaj postavi u konačan položaj, libelom provjerite je li uređaj ispravno niveliran. Ako nije, podesite nožice.
- Uređaj ne postavljajte izravno iznad podnog odvoda.

- Ne prskajte vodom po uređaju i ne izlažite ga pretjeranoj vlazi.
- Uređaj ne postavljajte na mjesta gdje se vrata uređaja ne mogu potpuno otvoriti.
- Ispod uređaja ne stavljajte zatvoreni spremnik za prikupljanje vode koja možda curi. Kontaktirajte ovlaštenu servisnu centar kako biste provjerili koji se pribor može upotrijebiti.

## 2.2 Električni priključak

### UPOZORENJE!

Rizik od požara i strujnog udara.

- UPOZORENJE: Ovaj je uređaj dizajniran za ugradnju / spajanje na priključak za uzemljenje u zgradi.
- Uvijek koristite pravilno montiranu utičnicu sa zaštitom od strujnog udara.
- Provjerite jesu li parametri na natpisnoj pločici kompatibilni s električnim vrijednostima mrežnog napajanja.
- Ne koristite adaptere s više utičnica i produžne kabele.
- Pazite da ne oštetite utikač i kabel napajanja. Ako je potrebno zamijeniti električni kabel, to mora izvršiti ovlaštena servisna centar.
- Utikač kabela napajanja uključite u utičnicu tek po završetku postavljanja. Provjerite postoji li nakon montaže pristup utikaču.
- Kabel napajanja ili utikač ne dodirujte vlažnim rukama.
- Ne povlačite kabel napajanja kako biste izvukli utikač iz utičnice. Uvijek uhvatite i povucite utikač.

## 2.3 Priključak vode

- Ulazna voda ne smije prelaziti 25 °C.
- Ne oštećujte crijeva za vodu.
- Prije spajanja na nove cijevi, cijevi koje se nisu koristile dulje vrijeme, gdje su izvedeni popravci ili su ugrađeni novi uređaji (vodomjeri itd.), pustite da voda teče dok ne postane čista i bistra.
- Uvjerite se da nema vidljivih curenje vode tijekom i nakon prve uporabe uređaja.
- Nemojte koristiti produžno crijevo ako je ulazno crijevo prekratko. Kontaktirajte ovlaštenu servisnu centar za zamjenu crijeva za dovod.

- Kad raspakirate uređaj, moguće je da voda poteče iz crijeva za odvod. To je zato jer se uređaj u tvornici testira uz uporabu vode.
- Crijevo za odvod možete produžiti na najviše 400 cm. Kontaktirajte ovlaštenu servisnu centar za drugo crijevo za odvod i produžetak.
- Provjerite postoji li pristup slavini nakon postavljanja.

## 2.4 Primjena

### UPOZORENJE!

Opasnost od ozljeda, električnog udara, požara, opekline ili oštećenja uređaja.

- Slijedite sigurnosne upute na pakiranju deterdženta.
- Ne stavljajte zapaljive proizvode ili mokre predmete sa zapaljivim proizvodima u uređaj, blizu uređaja ili na uređaj.
- Ne perite tkanine koje su jako zaprljane uljem, mašću ili drugim masnim tvarima. To može oštetiti gumene dijelove uređaja. Prethodno ručno očistite takve tkanine prije nego što ih stavite u uređaj.
- Ne upotrebljavajte mirise za rublje kako biste izbjegli opasnost od oštećenja plastičnih i gumenih dijelova uređaja.
- Ne dodirujte staklena vrata tijekom rada programa. Staklo može postati vruće.
- Obavezno uklonite sve metalne predmete iz rublja.

## 2.5 Servis

- Za popravak uređaja obratite se ovlaštenom servisnom centru. Koristite samo originalne rezervne dijelove.
- Imajte na umu da samostalni ili neprofesionalni popravak može imati sigurnosne posljedice i može poništiti jamstvo.
- Sljedeći rezervni dijelovi bit će dostupni 10 godina nakon ukidanja modela: motor i četkice motora, prijenos između motora i bubnja, crpke, amortizeri i opruge, bubanj, remenica bubnja i povezani kuglični ležajevi, grijači i grijači elementi, uključujući toplinske pumpe, cijevi i slična oprema, uključujući crijeva, ventile, filtre i aquastop sustav, tiskane pločice, elektroničke zaslone, tlačne sklopke,

termostate i senzore, softver i firmware, uključujući softver za resetiranje, vrata, šarke i brtve, ostale brtve, sklop za zaključavanje vrata, plastične periferne jedinice kao što su spremnici deterdženata. Trajanje u vašoj zemlji može biti dulje. Za više informacija posjetite našu internetsku stranicu.

- Imajte na umu da su neki od tih rezervnih dijelova dostupni samo profesionalnim serviserima i da nisu svi rezervni dijelovi relevantni za sve modele.
- Što se tiče žarulje(a) unutar ovog proizvoda i rezervnih žarulja koje se prodaju zasebno: Ove žarulje namijenjene su da izdrže ekstremne fizičke uvjete u kućanskim uređajima, poput temperature, vibracija, vlage ili namijenjene su signalizaciji informacija o radnom stanju uređaja. Nisu namijenjene za druge

primjene i nisu pogodne za osvjetljenje u kućanstvu.

## 2.6 Odlaganje

### UPOZORENJE!

Opasnost od ozljeda ili gušenja.

- Iskopčajte uređaj iz električne iz vodovodne mreže.
- Odrežite električni kabel za napajanje u blizini uređaja i bacite ga.
- Uklonite bravu na vratima kako biste spriječili zatvaranje djece ili kućnih ljubimaca u bubnju.
- Uređaj odložite u otpad u skladu s lokalnim propisima za odlaganje električne i elektroničke opreme (WEEE).

## 3. OPIS PROIZVODA

### 3.1 Posebne značajke

Vaša nova perilica rublja zadovoljava sve moderne zahtjeve za učinkoviti tretman rublja s malom potrošnjom vode, energije i deterdženta i pravilnom njegovom tkanine.

- **Wi-Fi veza i daljinsko pokretanje** omogućuju vam pokretanje ciklusa, interakciju s uređajem i provjeru statusa ciklusa pranja na daljinskom upravljaču.
- **SteamCare sustav**, zahvaljujući **Para - kašmir** i **Parno osvježanje** programima nudi savršeno rješenje za osvježavanje i najosjetljivijih odjevnih predmeta bez pranja. Koristite delikatni miris koji je ekskluzivno osmislio **Electrolux** i dodajte ugodni miris "tek oprane" odjeće za uklanjanje neugodnih mirisa i nabora.
- **UltraCare tehnologija** dizajnirana je kako bi zaštitila vlakna tkanine zahvaljujući različitim fazama prije miješanja koje najprije otapaju deterdžent, a zatim omekšivač tkanine u vodi prije nego što se raspodijele u rublje. Tako je svako vlakno doseguto i zbrinuto.

- **UniversalDose ladica** s pretincem za svaku vrstu deterdženta, uključujući pretinac za Pods®, opremljena sustavom koji može optimalno rasprostraniti i miješati deterdžent te otapati ostatke deterdženta nakon svakog ciklusa pranja.
- **Para** brzo i jednostavno osvježava odjeću. Nježni programi pare umanjuju neugodne mirise i smanjuju nabore na suhim tkaninama tako da im je potrebno manje glačanja. Ova **Para za lako glačanje opcija**, završava svaki ciklus blagom parom koja opušta vlakna i smanjuje gužvanje tkanine. Glačanje će biti lakše!
- **SensiCare System** otkriva količinu napunjenosti rubljem koja određuje trajanje programa u 30 sekundi. Program pranja prilagođen je napunjenosti rubljem i vrsti tkanine bez utroška više vremena, energije i vode nego što je potrebno.

## 3.2 Pregled uređaja

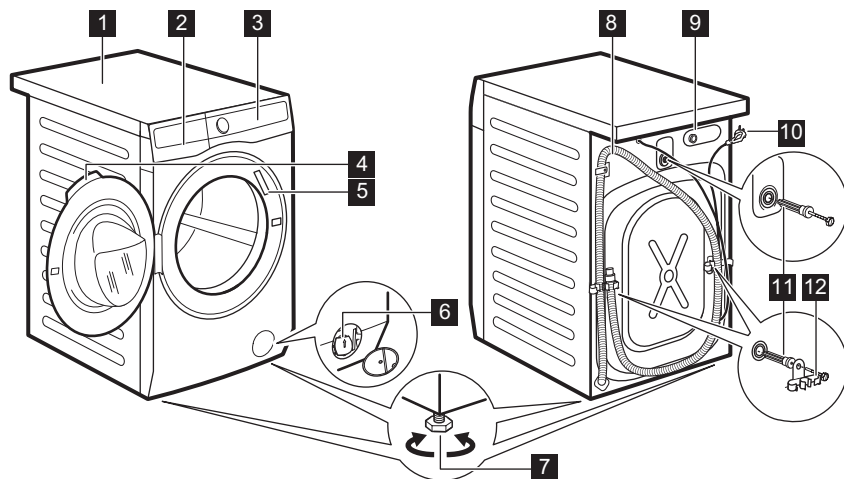

- 1 Radna ploča
- 2 Spremnik za deterdžent
- 3 Upravljačka ploča
- 4 Ručica na vratima
- 5 Natpisna pločica
- 6 Filter odvodne pumpe
- 7 Nožica za niveliranje uređaja

- 8 Odvodno crijevo
- 9 Priključak dovodnog crijeva
- 10 Kabel za napajanje
- 11 Transportni vijci
- 12 Nosač crijeva

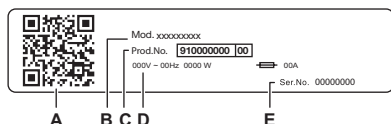

### Na natpisnoj pločici stoji:

- A. QR kod
- B. Naziv modela
- C. Broj proizvoda
- D. Električne klase
- E. Serijski broj

Skenirajte **QR kod** pomoću kamere kako biste preuzeli našu aplikaciju iz trgovine aplikacija na svojem pametnom uređaju i slijedite potrebne korake. Registrirajte proizvod i iskoristite ga na najbolji mogući način.

- Pristup pojedinostima vašeg uređaja, dokumentaciji i artiklima o načinu korištenja najboljih značajki (Korisnički priručnik također je dostupan na [electrolux.com/manuals](http://electrolux.com/manuals) )
- Pronađite savjete o korištenju, rješavanju problema, informacije o servisu i popravcima (također dostupne na [electrolux.com/support](http://electrolux.com/support) )
- Kupite pribor, potrošni materijal i originalne rezervne dijelove za vaš uređaj (također dostupno na [electrolux.com/shop](http://electrolux.com/shop) )

## 4. TEHNIČKE INFORMACIJE

Dimenzije	Širina / Visina / Ukupna dubina	59.7 cm /84.7 cm /63.6 cm
Električni priključak	Napon	230 V
	Ukupna snaga	2100 W
	Osigurač	10 A
	Frekvencija	50 Hz
Razina zaštite od prodora krutih čestica i vlage osigurana je zaštitnim poklopcem, osim ako niskonaponska oprema nema zaštitu od vlage		IPX4
Tlak dovoda vode	Najniže Maksimalno	0,5 bara (0,05 MPa) 10 bara (1,0 MPa)
Dovod vode <sup>1)</sup>		Hladna voda
Maksimalno punjenje	Pamuk	11.0 kg

1) Crijevo za dovod vode spojite na slavinu s 3/4" navojem.

## 5. INSTALACIJA

### ⚠ UPOZORENJE!

Pogledajte poglavlja sa sigurnosnim uputama.

### 5.1 Raspakiranje

1. Otvorite vrata. Uklonite sve predmete iz bubnja.

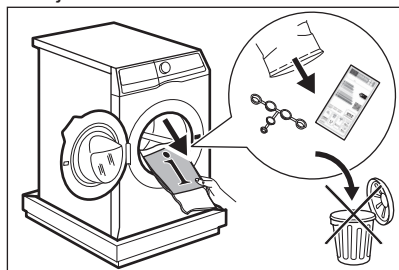

Pribor isporučen s uređajem može se razlikovati ovisno o modelu.

2. Stavite element pakiranja na pod iza uređaja i pažljivo ga položite na stražnju stranu. Skinite zaštitu s dna.

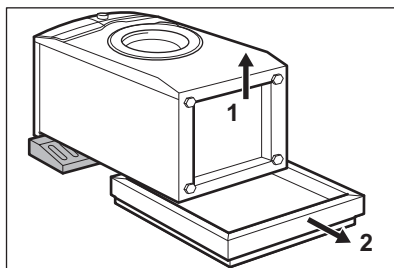

### ⚠ OPREZ!

Ne spuštajte perilicu rublja na prednju stranu.

3. Vratite uređaj u uspravan položaj. Skinite kabel napajanja i crijevo za odvod s držača crijeva.

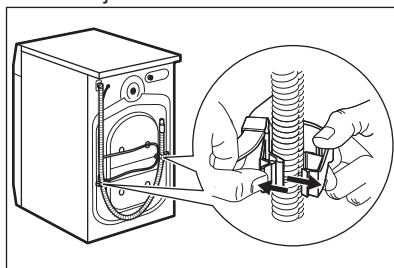



Moguće je da voda poteče iz crijeva za odvod. To je zato što je perilica rublja testirana u tvornici.

4. Izvadite tri vijka za prijevoz i izvucite plastične odstojnike.

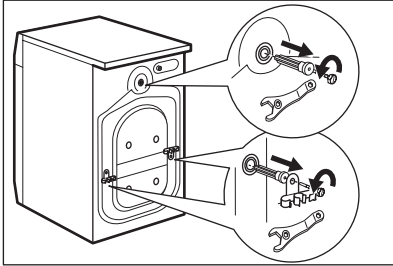

Preporučujemo da ambalažu i transportne vijke sačuvate u slučaju prijevoza uređaja.

5. Stavite plastične čepove, koji se nalaze u vrećici s priručnikom, u rupe.

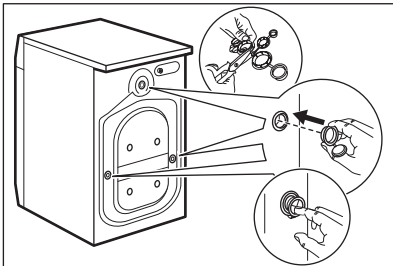

## 5.2 Informacije za instalaciju

### Pozicioniranje i izravnavanje

Uređaj podesite na ispravan način kako biste spriječili vibracije, buku i pomicanje uređaja tijekom rada.

1. Ugradite aparat na ravni tvrdi pod. Uređaj mora biti stabilan i pravilno niveliran. Pazite da uređaj ne dodiruje zid ili druge jedinice i pobrinite se da ispod uređaja cirkulira zrak.
2. Otpustite ili zategnite nožice da biste podesili razinu. Sve nožice moraju čvrsto ležati na podu.

### ⚠ UPOZORENJE!

Ne stavljajte karton, drvo ili ekvivalentne materijale ispod nožica uređaja kako biste podesili razinu.

### Ulazno crijevo

### ⚠ OPREZI!

Provjerite da crijeva nisu oštećena i da nema curenja na spojevima. Nemojte koristiti produžno crijevo ako je ulazno crijevo prekratko. Kontaktirajte servisni centar za informacije o zamjeni dovodnog crijeva.

1. Crijevo za dovod vode priključite na stražnju stranu uređaja, ako je potrebno. Obično je već instalirano u tvornici.

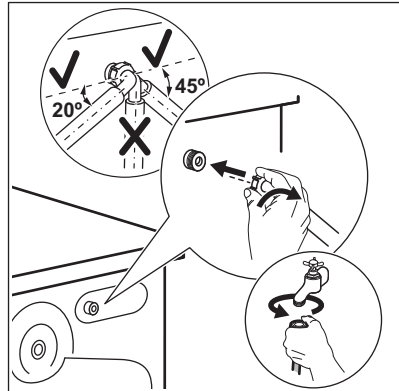

2. Namjestite ga prema lijevo ili desno ovisno o položaju slavine za vodu. Uvjerite se da crijevo za dovod nije u okomitom položaju.
3. Ako je potrebno, otpustite maticu kako bi sjela u ispravan položaj.
4. Neki modeli mogu imati dovodno crijevo s uređajem za zaustavljanje vode. To sprječava bilo kakva curenje vode iz crijeva zbog prirodnog starenja. Odjeljak u prozorčiću pokazuje ovu grešku A. Ako se to dogodi, zatvorite slavinu i kontaktirajte ovlaštenu servisni centar za informacije o zamjeni crijeva.

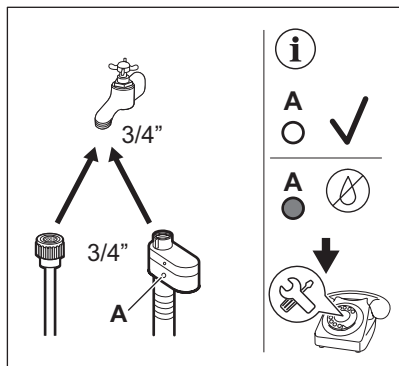

5. Spojite drugi kraj crijeva za dovod Hladne vode na slavinu hladne vode s navojem 3/4".

### ⚠ UPOZORENJE!

Ulazna voda ne smije prelaziti 25 °C.

### Odvodnja vode

Odvodno crijevo treba biti na visini ne manjoj od 60 cm i ne većoj od 100 cm.



Odvodno crijevo možete produžiti na najviše 400 cm. Kontaktirajte ovlaštenu servisnu centar za kupnju drugog odvodnog crijeva i produžetka.

Moguće je povezati odvodno crijevo na različite načine:

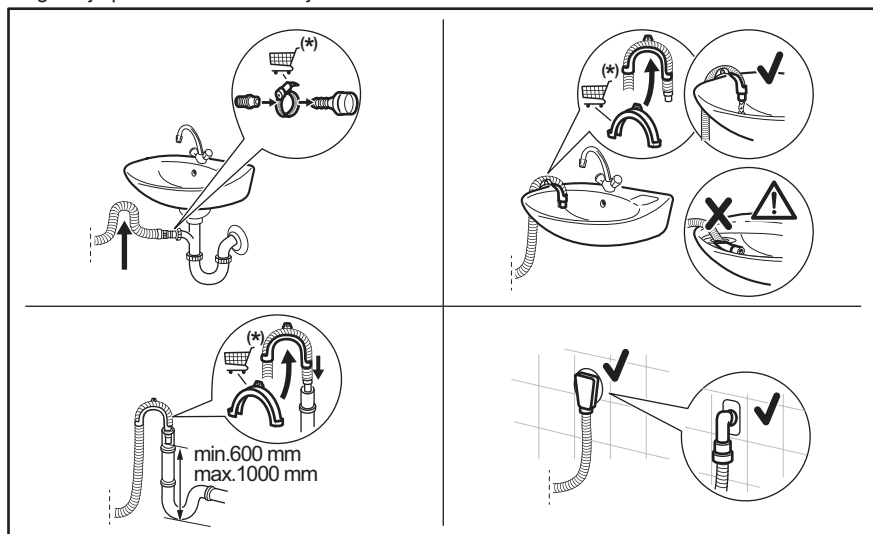

\* Rezervni dijelovi podložni su promjeni bez prethodne obavijesti.

Provjerite da se crijevo za odvod vode nalazi na povišenom dijelu kako bi se spriječilo da ostaci hrane iz sudopera ulaze u uređaj.

Spojite odvodno crijevo na sifon i pričvrstite ga obujmicom. Provjerite da se crijevo za odvod vode nalazi na povišenom dijelu kako bi se spriječilo da ostaci hrane iz sudopera ulaze u uređaj.

Namjestite crijevo izravno na ugrađenu cijev za ispuštanje u zidu prostorije i pritegnite stezaljkom.

Bez plastične vodilice crijeva, na sifon sudopera - Stavite odvodno crijevo u otvor i zategnite ga stezaljkom.

Odvodno crijevo može se saviti u obliku slova U i postaviti oko plastične vodilice. Na rubu

sudopera - Pričvrstite vodilicu na slavinu ili na zid.



Provjerite da se plastična vodilica ne može pomicati kada uređaj ispušta vodu, a kraj odvodnog crijeva nije uronjen u vodu. Može doći do povrata prljave vode u uređaj.

Dodatnu opremu kupujte kod ovlaštenog dobavljača.

Na cijev vertikale s otvorom za odvod - Umetnite odvodno crijevo izravno u odvodnu cijev ili cijev vertikale



Kraj odvodne cijevi se treba stalno ventilirati, tj. unutrašnji promjer odvodnog kanala (min. 38 mm min. 1.5") mora biti širi od vanjskog promjera odvodnog crijeva.

### 5.3 Postavljanje na drveni pod

Ako uređaj postavljate na drveni pod, pripazite da koristite ploče za pričvršćivanje za učvršćivanje nožica uređaja.

Pažljivo pročitajte upute isporučene s priborom.

### 5.4 Električni priključak

Na kraju postavljanja možete priključiti mrežni utikač u utičnicu.

Na natpisnoj pločici i u poglavlju „Tehnički podaci” navedene su potrebne električne vrijednosti. Provjerite jesu li kompatibilne s mrežnim napajanjem.

Provjerite može li vaša kućna električna instalacija podnijeti maksimalno potrebno opterećenje, uzimajući u obzir i sve druge uređaje koji mogu biti u upotrebi.

#### Spojite uređaj na uzemljenu utičnicu.

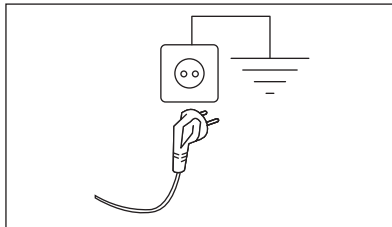

Kabel električnog napajanja nakon postavljanja uređaja mora biti lako dostupan.

Za bilo kakve električne radove potrebne za postavljanje ovog uređaja obratite se našem ovlaštenom servisnom centru.

Proizvođač ne prihvaća nikakvu odgovornost za štetu ili ozljede zbog nepoštivanja gornjih sigurnosnih mjera opreza.

## 6. UPRAVLJAČKA PLOČA I SMARTSELECT

### 6.1 Opis upravljačke ploče

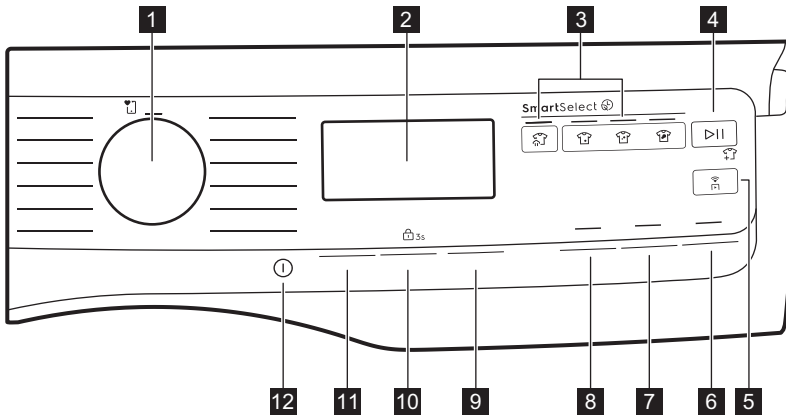

- 1 Programator
- 2 Zaslón
- 3 SmartSelect dodirna tipka:
  - Parno osvježanje dodirna tipka
  - Jako lagano dodirna tipka
  - Svijetlo dodirna tipka
  - Uobičajeno dodirna tipka
- 4 Start/Pauza dodirna tipka
- 5 Daljinsko upravljanje dodirna tipka
- 6 Pods® dodirna tipka
- 7 Para za lako glačanje dodirna tipka
- 8 Predpranje dodirna tipka
- 9 Dodirne tipke Plus (+) i Minus (-) su povezane sa Završi u
- 10 Centrifuga dodirna tipka i Roditeljska zaštita 3s opcija
- 11 Temperatura dodirna tipka i trajna Dodatno ispiranje opcija
- 12 Uključeno/Isključeno dodirna tipka

### 6.2 SmartSelect

SmartSelect je nova i jedinstvena značajka koja korisniku omogućuje odabir ispravnih postavki pranja na temelju razine zaprljanosti tkanina, pazeći na odjeću i poboljšavajući korisničko iskustvo.

**Temperatura pranja prilagođava se svakoj SmartSelect razini u skladu s odabranim ciklusom kako bi se osigurala najbolja učinkovitost, bez potrebe za ručnom promjenom temperature.**



Za više detalja pogledajte SmartSelect poglavlje „Brojčanici i gumb”.

### 6.3 SmartLeaf feedback

SmartLeaf povratne informacije pokazuju koliko je energetska učinkovitost programa temeljena na potrošnji energije.

Postoje tri različite razine SmartLeaf povratnih informacija koje su označene ikonom lista:









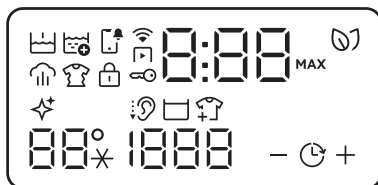











1. Ako list nije osvijetljen znači da označava prosječnu razinu potrošnje.

2. Jedna  ikona lista označava dobru razinu potrošnje.

3. Ikona  s dva lista označavaju najbolju razinu potrošnje.

## 6.4 Zaslou



	Predpranje indikator.		Indikator SmartLeaf daje povratne informacije o potrošnji energije.
	Dodatno ispiranje indikator.		Pokazatelj čišćenja bubnja. To je preporuka za čišćenje bubnja. Pogledajte odlomak "Čišćenje bubnja" u poglavlju "Održavanje i čišćenje".
	Indikator obavijesti.		Indikator omeškivača.
	Daljinsko upravljanje indikator.		Tihi program indikator.
	Indikator Wi-Fi veze.		Indikator zadržavanja ispiranja.
	Para indikator.		Pokazatelj dodavanja rublja.
	Zaštita od gužvanja indikator.	88°	Temperatura područja: 88° Indikator temperature. -_* Indikator hladne vode.
	Roditeljska zaštita indikator.	1888	Područje centrifuge: Indikator brzine centrifuge - - - Indikator rada bez centrifugiranja. Centrifuga je isključena.
	Indikator zaključanih vrata.	-  +	Završi u indikator.
	Digitalni indikator može prikazati:		Indikator maksimalne napunjenosti rubljem (pogledajte odlomak "Sensi-Care System detekcija punjenja").
	• Trajanje programa (npr. 2:40, faza pranja).		
	• Vrijeme odgode (npr. 2h).		
	• Kraj ciklusa (000).	E20	
	• Kod upozorenja (npr. E20).	- - -	
	• Indikator pogreške (- - -).	MAX	

## 7. BIRAČ I TIPKE

### 7.1 Uvod



Opcije/funkcije ne mogu se odabrati sa svim programima pranja U "Tablici programa" provjerite kompatibilnost između opcija/funkcija i programa pranja. Opcija/funkcija mogu jedna drugu isključivati, u kojem slučaju uređaj vam ne dozvoljava postaviti nekompatibilne opcije/funkcije.

### 7.2 Uključeno/Isključeno ①

Pritisnite i kratko zadržite ovaj gumb nekoliko sekundi za uključivanje ili isključivanje uređaja. Namjenski zvučni signal pri uključivanju ili isključivanju uređaja uključuje se svjetlo i zaslon, a Start/Pauza pulsiranje gumba.



**Zadani odabrani program prilikom uključivanja uređaja uvijek je program Eco 40-60, također i nakon aktiviranja iz stanja mirovanja.**

### 7.3 Programator

Okretanjem programatora moguće je odabrati željeni program.

### 7.4 SmartSelect ②

#### Pranje

Ova nova značajka osmišljena je kako bi korisnika usmjerila ka tome da uštedi energiju, vrijeme i vodu poboljšavajući njegu tkanina i doživljaj korisnika.

Za svaki ciklus pranja moguće je imati različita trajanja i potrošnju na temelju razine zaprljanosti rublja.



Za svaki program uređaj predlaže zadanu razinu zaprljanosti s određenom temperaturom. Ako ručno promijenite temperaturu, razina zaprljanosti može se promijeniti.

Postoje četiri moguće opcije:

#### 1. Parno osvježenje

S ovom razinom SmartSelect korisnik odabire program Parno osvježenje. Može smanjiti nabore i lagane mirise te će osvježiti odjeću koja ne treba pranje. Višestrukim dodirima na ikoni omogućuje se upravljanje trima različitim trajanjem ciklusa.

#### 2. Jako lagano

Ova se opcija preporučuje za vrlo malo prljavu odjeću, bez vidljivih mrlja. Preporučena temperatura je 20 °C.

#### 3. Svijetlo

Ova je opcija idealna za svakodnevno lagano zaprljanu odjeću s malim mrljama, na primjer, znojnom. Preporučena temperatura je 30 °C. Lagana razina zaprljanosti ona je koja se najčešće koristi u zadanoj postavci.

#### 4. Uobičajeno

Ova se opcija preporučuje za normalnu/jako zaprljanu odjeću, s, na primjer, za pralivenom hranom ili blatom.

Za uključivanje jedne od ovih opcija okrenite programator na željeni program. Uključuje se indikatorsko svjetlo zadane razine zaprljanosti.

Za promjenu dodirnite odgovarajuću ikonu.



Za uključivanje jedne od ovih opcija okrenite programator na željeni program. Uključuje se indikatorsko svjetlo zadane razine zaprljanosti. Za promjenu dodirnite odgovarajuću ikonu.

Svaka razina SmartSelect<sup>②</sup> može izmijeniti temperaturu, brzinu centrifuge i trajanje odabranog ciklusa.



Ako određena razina zaprljanosti nije dostupna, pritiskom na nju stvara se pogreška, dvostruki zvučni signal i simbol dva puta trepere.

## 7.5 Temperatura

Kada odaberete program pranja uređaj automatski predlaže zadanu postavku temperature.

Više puta dodirnite ovu tipku dok se na zaslonu ne pojavi željena vrijednost temperature.



Dodirom na razinu SmartSelect može se promijeniti odabrana temperatura. Razina SmartSelect može se automatski promijeniti u skladu s odabranom temperaturom.

Kad se na zaslonu prikažu indikatori  $- \dots +$ , uređaj neće zagrijavati vodu.

## 7.6 Centrifuga

Kad podesite program, uređaj automatski podešava zadanu brzinu centrifuge.

Više puta dodirnite ovu tipku da biste:

- **Promijenite brzinu centrifuge.** Zaslom prikazuje samo brzine centrifugiranja dostupne za odabrani program.
- Postavite opciju **Bez centrifuge**  $- -$ . Ovu opciju postavite za isključenje svih faza centrifuge. Uređaj obavlja samo fazu izbacivanja vode za odabrani program. Postavite ovu opciju za jako osjetljive tkanine. Faza ispiranja upotrebljava više vode za određene programe pranja.
- Uključite opciju **Ispiranje bez izbacivanja vode** .

Zadnja centrifuga se ne obavlja. Voda od posljednjeg ispiranja ne ispušta se kako bi se spriječilo gužvanje tkanina. Program pranja završava s vodom u bubnju.

Na zaslonu se prikazuje indikator . Vrata ostaju blokirana, a bubanj se redovito okreće kako bi se smanjilo gužvanje rublja. Morate ispustiti vodu kako biste otključali vrata.

Ako dodirnete tipku Start/Pauza , uređaj izvršava fazu centrifugiranja i ispušta vodu.



Uređaj automatski isprazni vodu nakon otprilike 18 sati.

- Uključite opciju **Tihi program** . Srednja i završna faza centrifuge su potisnute i program završava s vodom u bubnju. Time se smanjuje gužvanje.

Na zaslonu se prikazuje pokazatelj . Vrata ostaju blokirana. Bubanj se redovito okreće kako bi se spriječila pojava nabora. Morate ispustiti vodu kako biste otključali vrata.

Budući da je program vrlo tih, pogodan je za korištenje u noćnim satima kada su dostupne jeftinije tarife električne energije. U nekim programima ispiranja se izvode s više vode.

Ako dodirnete gumb Start/Pauza , uređaj izvršava samo fazu ispuštanja vode.



Uređaj automatski isprazni vodu nakon otprilike 18 sati.

## 7.7 Završi u



Postavite ovu opciju na kraju nakon odabira programa i drugih opcija. U protivnom se može poništiti ako promijenite neke postavke.

Ova opcija omogućuje odabir vremena unutar kojeg bi program trebao završiti.

Ovaj gumb  $\rightarrow | \text{Ⓒ}$  omogućuje uključivanje opcije Završi u  $- \text{Ⓒ} +$  i pomoću dodirnih gumbiju **Plus (+ povećava)** i **Minus (- smanjuje)** moguće je odabrati vrijeme unutar kojeg bi program trebao završiti. Kraj programa može se odgoditi za po jedan 1 sat svakim +dodirom tipke, sve do maksimalno 24 sata. Vrijeme opcije „završavanje” može se ukloniti pritiskanjem na gumb - dok se ne pojavi 0.

Na zaslonu se naizmjenično prikazuje uobičajeno trajanje programa s postavljenim vremenom završetka programa (izraženo u

satima 0 h). Minimalno vrijeme koje se može odabrati odgovara zaokruženom satu maksimalnog trajanja programa (npr. ako trajanje ciklusa iznosi 3:15 sati, minimalno vrijeme koje se može odabrati bit će 4 h).

Nakon pokretanja programa, vrata su zaključana i uređaj započinje fazu SensiCare. Kada procjena punjenja završi, vrijeme se odbrojava u koracima od jednog sata i u koracima od 1 minute tijekom posljednjeg sata.

## 7.8 Predpranje

Pomoću ove opcije programu pranja možete dodati fazu predpranja.

Odgovarajući indikator iznad dodirne tipke svijetli.

Ovu opciju koristite za dodavanje faze predpranja na 30° C prije faze pranja.

Ova se opcija preporučuje za jako prljavo rublje, osobito ako sadrži pijesak, prašinu, blato i druge čvrste čestice.



Opcija može produljiti trajanje programa.

## 7.9 Para za lako glačanje

Ova opcija dodaje paru fazu nakon koje slijedi kratka faza protiv gužvanja na kraju programa pranja.





Parna faza može pomoći u smanjenju gužvanja tkanine i olakšati glačanje tkanine.

Odgovarajući indikator iznad dodirne tipke svijetli.

Tijekom faze pare neprekidno svijetli pokazatelj .



Ova opcija može produljiti trajanje programa.

Kada program završi, zaslon prikazuje , isključuje se pokazatelj , a svijetle pokazatelj  i led svjetlo Start/Pauza . Bubljanje se lagano okreće oko 30 minuta kako bi se iskoristio učinak pare. Dodirom bilo koje tipke, pokreti za sprječavanje pojave nabora

se zaustavljaju i vrata se otključavaju, uređaj ponovno predlaže prethodni postavljeni program. Kad je ova opcija odabrana, da bi ispravno radila, preporučuje se malo punjenja rublja.

Da biste prekinuli fazu sprječavanja pojave nabora, također možete:

- Pritisnite gumb Uključeno/Isključeno  na nekoliko sekundi kako biste isključili i aktivirali uređaj.
- Okretanje programatora u drugi položaj.

## 7.10 Pods®

Dodirnite ovaj gumb za uključivanje ili isključivanje opcije Pods®.

Kada se uključi, svijetli odgovarajući pokazatelj.

Pridržavajte se preporuke proizvođača kapsula za doziranje i skladištenje.



Stavite najviše dvije tablete ili deterdžente za jednu dozu u pretinac Pods® ladice spremnika za deterdžent.

Opcija ostaje aktivna i tijekom sljedećih ciklusa sve dok se ne isključi i može se odabrati pomoću podešenog programa.

## 7.11 Trajno Dodatno ispiranje

S ovom opcijom možete trajno imati dodatno ispiranje kad podesite novi program.

Koristite ovu opciju za osobe alergične na deterdžente i u područjima gdje je voda mekana

Za **uključivanje/isključivanje** ove opcije  3s, držite gumb Temperatura  + pritisnut 3 sekunde dok se pokazatelj  na zaslonu ne uključi/isključi.

Kad je uključeno, uređaj će kao zadanu imati ovu funkciju nakon što ga isključite ili promijenite/resetirate program.



Ova opcija produžuje trajanje programa.

## 7.12 Daljinsko upravljanje

Brzim dodirom ovog gumba  uključuje se funkcija Daljinsko pokretanje koja vam

omogućuje da daljinski pokrenete, pauzirate i zaustavite uređaj.

Uključivanje Daljinsko upravljanje funkcije će se zaključati vrata i uređaj će se postaviti u stanje pripravnosti.

Za izlaz iz ovog stanja ponovno dodirnite gumb i isključite ga.

## 7.13 Start/Pauza

Za pokretanje, pauziranje uređaja ili prekidanje pokrenutog programa, dodirnite gumb Start/Pauza .



Ikona  znači da možete pauzirati ciklus i dodati ili ukloniti odjeću. Pročitajte odjeljak "Otvaranje vrata - dodavanje odjeće" za više detalja.

## 8. POSTAVKE

### 8.1 Uvod



Kada pritisćete kombinaciju tipki, **nemojte naginjati** prste prema dolje. Senzori tipki ispod su osjetljivi i mogu ometati vaš izbor.

### 8.2 Roditeljska zaštita

Pomoću ove opcije možete spriječiti igranje djece s upravljačkom pločom.

Za **uključivanje/isključivanje** ove opcije  3s, držite gumb Centrifuga  pritisnut 3 sekunde dok se indikator  **ne uključi/isključi** na zaslonu.

Kad je uključeno, uređaj će kao zadanu imati ovu funkciju nakon što ga isključite ili promijenite/resetirate program. Ako pritisnete bilo koji gumb, indikator  treperi što označava da su gumbi onemogućeni.

Funkcija roditeljske zaštite možda neće biti dostupna nekoliko sekundi nakon uključivanja uređaja.

### 8.3 Akustični signali

Uređaj posjeduje različite zvučne signale, koji rade kada:

- Uključite uređaj (posebni kratki zvuk).
- Isključite uređaj (posebni kratki zvuk).
- Dotaknete neki gumb (zvuk klik).

- Kod krivog odabira (3 kratka zvuka).
- Program završi s radom (niz zvukova u trajanju od približno 2 minute).
- Uređaj je u kvaru (niz kratkih zvukova u trajanju od približno 5 minuta).

Za **uključivanje/isključivanje** zvučni signal kada je program završen, istovremeno dodirnite tipke Predpranje i Para za lako glačanje u trajanju od oko 2 sekundi. Na zaslonu se prikazuje bOn/bOF .



Ako deaktivirate zvučne signale oni će se i dalje čuti ako je uređaj u kvaru. Kada je uključen, ne uključuje se samo kratki zvučni signal kraja ciklusa.

### 8.4 Brojač sati rada

Ukupno vrijeme rada uređaja moguće je prikazati u satima, počevši od prvog uključivanja. Ova će vrijednost računati vrijeme ciklusa (ne uključuje pauze, vrijeme odgođenog pokretanja). Za prikazivanje ove vrijednost, postupite na sljedeći način:

1. Uključite uređaj pritiskom gumba Uključeno/Isključeno .
2. Pritisnite i nekoliko sekundi držite pritisnutima gumba i .
3. Nakon 3 sekunde na zaslonu se prikazuju ukupni sati rada uređaja: npr. 1276 sati, zaslon prikazuje tekst Hr tijekom 2 sekunde, 12 (tisuće i stotice) tijekom 2 sekunde i 76 (desetice i jedinice).

4. Za izlaz iz ovog načina rada, pritisnite bilo koju tipku.



Ako postupak ne uspije (zbog vremenskog ograničenja ili pogrešne kombinacije gumba), isključite uređaj i ponovite postupak od početka.

### 8.5 Tvornički zadane postavke

Ova funkcija omogućuje vraćanje tvornički zadanih opcija. Za **aktiviranje** ove opcije, slijedite korake u nastavku:

1. Uključite uređaj pritiskom gumba **Uključeno/Isključeno** .
2. Pritisnite i nekoliko sekundi držite pritisnutima gumba **i** **.**
3. Na zaslonu na prikazuje **---** približno 5 sekundi.

## 9. PRIJE PRVE UPOTREBE



Tijekom ugradnje ili prije prve uporabe u uređaju možete primijetiti nešto vode. To je preostala voda koja je ostala u uređaju nakon punog funkcionalnog testiranja u tvornici kako bi se osiguralo da se uređaj isporučuje kupcima u besprijekornom stanju i da nema razloga za zabrinutost.

1. Provjerite jesu li svi transportni vijci uklonjeni iz uređaja.
2. Provjerite je li električna energija dostupna i slavina za vodu otvorena.

3. Ulijte 2 litre vode u odjeljak za deterdžent označen sa **III**.

Ova radnja uključuje sustav za izbacivanje vode.

4. Ulijte malu količinu deterdženta u odjeljak označen sa **III**.

5. Postavite i pokrenite program za pamučno rublje na najvišoj temperaturi bez rublja u bubnju.

Na taj način se uklanja sva moguća prljavština s bubnja i kadice.

## 10. PROGRAMI

### 10.1 Aplikacija i dodatni skriveni programi

Naša aplikacija omogućuje vam **široki izbor dodatnih skrivenih programa**. Priključite uređaj na Aplikacija i moći ćete odabrati program koji najviše odgovara vašim potrebama.







Nazivi programa podložni su promjenama ovisno o zahtjevima tržišta bez prethodne obavijesti.

U aplikaciji možete pronaći potpuni opis svakog programa.

Odjeća za boravak na otvorenom	Zavjese	Posteljina
Popluni	Jastuci	Brzi program 0,5 kg
Trening oprema	Ručnici	Para - kašmir
Pernate jakne	Dlaka kućnih ljubimaca	Parno osvježanje
Rugbi oprema	Para za lako glačanje	Poslovne košulje
Oprema za skijanje	Anti-alergijski para	Čišćenje uređaja
Tenisice za trčanje	Program za dječju odjeću	Svila
Posteljina XL		

## 10.2 Grafikon programa



### Programi pranja

Program	Opis programa
<b>Programi pranja</b>	
UltraQuick 49min	<b>Pamuk i tkanine od miješanih sintetičkih vlakana.</b> Idealno za svakodnevno pranje rublja u kratkom vremenu, za bolju održavanje odjeće i dobro čišćenje već na 30 °C.
	<div style="border: 1px solid black; padding: 5px;"> <p> Trajanje standardnog programa razvijeno je na uzorku od 5 kg rublja. Ako perete manju ili veću količinu rublja, vrijeme pranja se automatski smanjuje ili povećava.</p> </div>
Pamuk	<b>Bijeli i šareni pamuk postojanih boja.</b> Uobičajeno i jako zaprljano.
Sintetika	<b>Sintetički ili predmeti od miješane tkanine.</b> Uobičajeno zaprljani predmeti.
Osjetljivo	<b>Osjetljive tkanine poput akrila, viskoze i miješanih tkanina koje zahtijevaju nježnije pranje.</b> Normalno zaprljano.
Vuna  	<b>Vuneni predmeti perivi u perilici,</b> vuneni predmeti koji se peru ručno i ostale tkanine sa simbolom „ručno pranje”. <b>1)</b>
Centrifuga/Cijeđenje	<b>Sve tkanine, osim vunениh i vrlo osjetljivih tkanina.</b> Za centrifugiranje rublja i izbacivanje vode iz bubnja.
Ispiranje	<b>Sve tkanine, osim vunениh i vrlo osjetljivih tkanina.</b> Program za ispiranje i centrifugiranje rublja. Zadana brzina centrifuge ista je kao i ona koja se koristi za programe za pamuk. Brzinu centrifuge smanjite u skladu s vrstom punjenja. Po potrebi postavite opciju Dodatno ispiranje kako biste dodali ispiranja. S malom brzinom centrifuge, uređaj provodi nježna ispiranja kratkim centrifugama.
Hygiene  	<b>Certificirano Swisstestom,</b> kombinira ciklus pranja i paru za uklanjanje više od 99,99 % bakterija i virusa* iznad 60°C. <b>2)</b> Pelud i alergeni također se smanjuju zbog higijenskog čišćenja odjeće nakon svakog pranja.
Traperice	<b>Odjeća od traperica uobičajeno prljava.</b> Ovaj program vrši blagu fazu ispiranja, namijenjenu za jeans, koja smanjuje izbljeđivanje i ne uzrokuje stvaranje mrlja od ostataka praška za pranje na vlaknima.
Sportska odjeća	<b>Sportska odjeća, sintetička vlakna poput poliester, mješavina poliester/elastana, poliamida.</b> Prikladno za uklanjanje znoja i tjelesnih nečistoća s tehničke sportske odjeće.
Brzi program 20 min	<b>Pamučne i sintetičke tkanine</b> lagano zaprljane ili nošene samo jednom.

Program	Opis programa
Eco 40-60	<b>Niskoenergetski ciklus za pamučne predmete perive na 40 ili 60 °C.</b> Nije moguće aktivirati nijednu opciju. Smanjuje temperaturu i produljuje vrijeme za postizanje dobrih rezultata pranja. <b>3)</b>

- 1) Tijekom ovog ciklusa bubanj se polako okreće kako bi osigurao nježno pranje. Može se činiti da se bubanj ne okreće ili se ne okreće pravilno, ali to je normalno za ovaj program.
- 2) Testirano na Staphylococcus aureus, Enterococcus faecium, Candida albicans, Pseudomonas aeruginosa i MS2 Bacteriophage u vanjskom ispitivanju provedenom od strane Swisstatest Testmaterialien AG 2021. godine (izvješće o ispitivanju br. 202120117).
- 3) Prema EU uredbi 2019/2023, ovaj program na 40°C može očistiti uobičajeno prljavo pamučno rublje, za koje je deklarirano da se može prati pri 40°C ili 60°C, u istom ciklusu. Za postignutu temperaturu u rublju, trajanje programa i ostale podatke, pogledajte poglavlje „Vrijednosti potrošnje“.

### Temperatura programa, maksimalna brzina centrifuge i maksimalna količina punjenja

Program	Zadana temperatura Raspon temperature	Referentna brzina cen- trifuge Raspon brzina centri- fuge	Maksimalno punje- nje
UltraQuick 49min	30 °C 60 °C - 30 °C	1400 o/min 1400 o/min - 400 o/min	8.0 kg
Pamuk	40 °C 90 °C – Hladno	1400 o/min 1400 o/min - 400 o/min	11.0 kg
Sintetika	30 °C 60 °C - Hladno	1200 o/min 1200 o/min - 400 o/min	5.0 kg
Osjetljivo	30 °C 40 °C - Hladno	800 o/min 1200 o/min - 400 o/min	2.0 kg
Vuna 	40 °C 40 °C - Hladno	1200 o/min 1200 o/min - 400 o/min	3.0 kg
Centrifuga/Cijedenje	-	1400 o/min 1400 o/min - 400 o/min	11.0 kg
Ispiranje	-	1400 o/min 1400 o/min - 400 o/min	11.0 kg
Hygiene  	60 °C	1400 o/min 1400 o/min - 400 o/min	11.0 kg
Traperice	30 °C 40 °C - Hladno	800 o/min 1200 o/min - 400 o/min	4.0 kg
Sportska odjeća	30 °C 60 °C - Hladno	1200 o/min 1200- 400 o/min	5.0 kg
Brzi program 20 min	20 °C 20 °C - Hladno	1200 o/min 1400 o/min - 400 o/min	3.0 kg
Eco 40-60	<b>1)</b>	1400 o/min 1400 o/min - 400 o/min	11.0 kg

- 1) Temperatura ovog programa nije vidljiva na zaslonu i automatski se postavlja.

## Kompatibilnost opcija programa



Opcije se ne mogu odabrati sa svim programima pranja, jedna opcija može isključiti drugu. U tom slučaju uređaj vam ne dopušta da zajedno postavljate nekompatibilne postavke. Provjerite jesu li zaslon i tipke za programiranje čisti i suhi.

	UltraQuick 49min	Pamuk	Sintetika	Osjetljivo	Vuna	Centrifuga/Cijeđenje	Ispiranje	Hygiene	Traperice	Sportska odjeća	Brzi program 20 min	Eco 40-60
Centrifuga	■	■	■	■	■	■	■	■	■	■	■	■
Zadržavanje vode	■	■	■	■	■		■	■	■	■		■
Mirmo		■	■	■					■	■		
Bez centrifuge						■ 1)	■					
Završi u	■	■	■	■	■	■	■	■	■	■	■	■
Predpranje		■	■							■		
Para za lako glačanje 2)	■	■	■					■	■	■		
Dodatno ispiranje	■	■	■	■			■	■	■	■		
PODS®	■	■	■	■				■	■	■	■	■

1) Ako postavite opciju „Bez centrifuge”, uređaj će samo izbacivati vodu.

2) Ova opcija nije dostupna na temperaturi nižoj od 40 °C.

## Prikladni deterdženti za programe pranja

Program	Univerzalni deterdžent u prahu <sup>1)</sup>	Univerzalni tekući deterdžent	Tekući deterdžent za obojeno rublje	Deterdžent za osjetljivo rublje i vunu	Posebni
Pamuk	▲	▲	▲	--	--
Sintetika	▲	▲	▲	--	--
Osjetljivo	--	--	--	▲	▲
Vuna	--	--	--	▲	▲
Hygiene	▲	▲	--	--	▲
Traperice	--	--	▲	▲	▲
Sportska odjeća	--	▲	▲	--	▲
Brzi program 20 min	--	▲	▲	--	--
Eco 40-60	▲	▲	▲	--	--

<sup>1)</sup> Pri temperaturi višoj od 60 °C preporučuje se uporaba deterdženta u prahu.

▲ = Preporučeno

-- = Nije preporučeno

### 10.3 Programi Para

Programi Para se mogu koristiti za smanjenje nabora i uklanjanje mirisa na odjeći (poput pamuka, sintetike, miješanih tkanina, uključujući osjetljive tkanine) koje je potrebno samo na kratko osvježiti, izbjegavajući pranje.

Vlakna tkanine su opuštena i nakon toga glačanje je lakše. Kad je ciklus završen, brzo izvadite rublje iz bubnja.

**NEMOJTE** postavljati ovaj način rada sa sljedećom vrstom odjeće:

- Predmeti koji nisu prikladni za sušenje u sušilici.
- Predmeti s oznakom "Samo kemijsko čišćenje".



Ne koristite nikakav deterdžent! Programi Para ne uklanjaju posebno intenzivne mirise i ne provode nikakav higijenski ciklus. Nakon tretiranja parom rublje može biti vlažno. Objesite odjevne predmete na nekoliko minuta.

### Miris (Electrolux Steam Fragrance)

Electrolux Steam Fragrance omogućuje osvježavanje čak i vaše osjetljive odjeće uklanjanjem nabora i dodavanjem svježine nježnim mirisom koji je ekskluzivno osmislio tvrtka **Electrolux**. Osvježavanjem odjeće parom umjesto izvođenjem punih ciklusa pranja vaša će odjeća dulje izgledati kao nova. Možete čak i sigurno koristiti miris s programima kašmir i para - ako su dostupni - za osjetljive tkanine poput kašmira i vune. Kada tretirate manje rublja, smanjite dozu mirisa i trajanje ciklusa: u samo petnaest minuta vaša će odjeća povratiti taj osjećaj "tek opranog".

Pažljivo pročitajte upute isporučene s mirisom.

### NIKAKO:

- Odjeću tretiranu mirisom sušiti u sušilici. Njegova korist bi isparila.
- Koristiti miris za različite namjene od ovdje opisanih.
- Koristiti miris na novim odjevnim predmetima. Nova odjeća može sadržavati ostatke završnih spojeva koji s njim nisu kompatibilni.



Miris je dostupan u **Electrolux** web-trgovini ili kod ovlaštenog zastupnika.

## 10.4 Omiljeni program

Ovaj položaj birača dostupan je nakon povezivanja uređaja na Wi-Fi.

Omiljeni program može se postaviti i spremiti putem aplikacije samo odabirom iz popisa dostupnih programa.

Nakon postavljanja Omiljenih programa, jedan od njih možete odabrati pomoću aplikacije ili okretanjem programatora u odgovarajući položaj: uključuje se odgovarajuća led lampica, a informacije na zaslonu se ažuriraju u skladu s tim.



Omiljeni programi mogu se poništiti pomoću odgovarajuće naredbe aplikacije ili pritiskom na kombinaciju tvornički zadanih gumbiju.

## 10.5 Woolmark Premium Wool Care - zeleni



Ciklus pranja vune na ovom uređaju je testirala i odobrila tvrtka Woolmark za pranje odjeće od vune s oznakom „hand wash“ (ručno pranje) uz uvjet da je rublje oprano u skladu s uputama na etiketi odjeće i onima koje je izdao proizvođač ove perilice rublja.

M2304

## 11. WI-FI - POSTAVLJANJE VEZE

Ovo poglavlje opisuje kako spojiti pametni uređaj na Wi-Fi mrežu i povezati ga s mobilnim uređajima.

Ovom funkcijom možete primiti obavijesti, kontrolirati i nadzirati vaš uređaj sa svojih mobilnih uređaja.

Funkcija Wi-Fi je isključena kao tvornički zadana postavka.

Za povezivanje uređaja kako biste uživali u cijelom nizu potrebnih značajki i usluga potrebno vam je:

- Kućna bežična mreža s internetskom vezom.
- Mobilni uređaj spojen na bežičnu mrežu.

**Maksimalna snaga** <20 dBm

**Šifriranje** WPA, WPA2, WPA3

### 11.1 QR kod na natpisnoj pločici

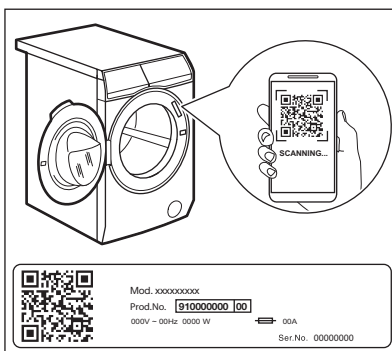

**QR kod može se koristiti na dva načina:**

#### Parametri Wi-Fi modula

**Frekvencija** 2,412 - 2,472 GHz za europsko tržište

**Protokol** IEEE 802,11b/g/n

- Skenirajte QR kod putem ugrađene aplikacije kamere kako biste preuzeli našu aplikaciju iz trgovine App Store na svojem pametnom uređaju i slijedite potrebne korake.
- Uparivanje pametnog uređaja s uređajem radi jednostavnijeg postupka. Skenirajte QR kod skenerom QR koda ugrađenim u našu aplikaciju.

## 11.2 Instalacija i konfiguracija Aplikacija



Aplikacija omogućava vam da kontrolirate pranje vašeg rublja putem mobilnog uređaja. Sadrži veliki broj programa, korisnih značajki i informacija o proizvodima koji su savršeno prilagođeni uređaju. To je prilagođena njega rublja - sve s vašeg mobilnog uređaja.

Prilikom povezivanja uređaja s aplikacijom, stanite blizu njega sa svojim mobilnim uređajem.

Provjerite je li vaš mobilni uređaj povezan s bežičnom mrežom.

1. Idite na App Store na vašem pametnom uređaju ili skenirajte QR kod (*vidi odlomak 'QR kod na nazivnoj pločici'*).
2. Preuzmite i instalirajte našu aplikaciju.
3. Pokrenite aplikaciju. Odaberite državu i jezik i prijavite se s vašom adresom e-pošte i lozinkom. Ako nemate račun, kreirajte novi račun slijedeći upute u Aplikacija.
4. Slijedite upute u aplikaciji za registraciju i konfiguraciju uređaja.

## 11.3 Veza s Wi-Fi mrežom

### Uključivanje Wi-Fi-ja



Prema tvornički zadanim postavkama, Wi-Fi značajka je isključena.

Za povezivanje uređaja na Wi-Fi mrežu dodirnite i držite Daljinsko upravljanje<sup>®</sup> gumb na 5 sekundi. Ova će radnja otvoriti pristupnu točku (prebacivanje u način rada AP). Ako

nije prethodno predviđeno, pokrenut će postupak obrade.

Kada je pristupna točka otvorena, ako postoji nova mrežna vjerodajnica, ona će zamijeniti sve prethodno spremljene mrežne vjerodajnice. Ako ne, nastavit će se povezivati s prethodno spremljenom mrežom.

Tijekom ove faze na zaslonu se prikazuje samo ikona Wi-Fi i poruka „on“, dok su svi ostali indikatori na upravljačkoj ploči isključeni. Ikona Wi-Fi počinje treperiti.

Kada je pristupna točka otvorena, na zaslonu će se prikazati „AP“.

Ikona Wi-Fi nastavlja treperiti dok se ne poveže na kućnu mrežu.

Nakon uspješnog zaključivanja obrade, oglasit će se zvuk i ikona Wi-Fi stalno svijetli.



Za vrijeme uključivanja Wi-Fi mreže i pristupne točke pritiskom na bilo koju gumb prikazat će se poruka o pogrešci.

Nakon povezivanja, dodiranjem gumba Daljinsko upravljanje<sup>®</sup> Uključeno, korisnici će moći daljinski pokrenuti cikluse na App.

### Automatska veza s registriranom mrežom

Nakon što se uređaj uspješno postavi i registrira u kućnu mrežu, svaki put kada se uključi, pokušat će se automatski povezati na mrežu. Neće se oglasiti zvukom kada je Wi-Fi veza uspješna.

### Povezivanje na drugu mrežu (ponovno otvaranje pristupne točke)

Svaki put kad korisnik dodirne i zadrži gumb Daljinsko upravljanje<sup>®</sup> na 5 sekundi, pristupna točka će se otvoriti i emitirati. Nove vjerodajnice mreže koje su primljene u tom trenutku prepisat će prethodno pohranjene vjerodajnice i uređaj se zatim povezati s novom Wi-Fi mrežom.

### Isključivanje Wi-Fi-ja

Ako korisnik odluči da više ne povezuje uređaj s Wi-Fi mrežom, dodirne i 10 sekundi

zadrži gumb Daljinsko upravljanje<sup>Ⓜ</sup>, uređaj se resetira i isključuje.

Na zaslonu se prikazuje samo — — — 5 sekundi dok su svi ostali indikatori na upravljačkoj ploči isključeni.

Nakon resetiranja, zaslon se vraća u početno stanje s isključenom ikonom Wi-Fi <sup>Ⓜ</sup>.

## 11.4 Bežično ažuriranje

Aplikacija može predložiti ažuriranje vašeg uređaja.

Ako program radi, aplikacija će pokazati obavijest da će se ažuriranje pokrenuti na kraju programa.

Tijekom ažuriranja na zaslonu uređaja prikazuje se <sup>Ⓜ</sup>.

Tijekom ažuriranja nemojte isključiti uređaj ili ga iskopčati iz utičnice.

Uređaj će se moći ponovno koristiti na kraju ažuriranja bez ikakve obavijesti o uspješnom ažuriranju.

Ako dođe do pogreške, uređaj će na zaslonu prikazati <sup>Ⓜ</sup>: jednostavno pritisnite bilo koju tipku ili krenite programator kako biste se vratili na normalnu uporabu.

## 11.5 Wi-Fi Always On (uvijek uključeno)

Funkcija Wi-Fi Always On dostupna je u aplikaciji.

Uz ovu funkciju uređaj je povezan na mrežu čak i kada je uređaj isključen.

Indikator <sup>Ⓜ</sup> se povremeno uključuje i isključuje.

Uređaj je moguće uključiti pritiskom na gumb Uključeno/Isključeno<sup>Ⓜ</sup> ili putem aplikacije.



Funkcija Wi-Fi Always On može utjecati na potrošnju energije.

## 12. SVAKODNEVNA UPORABA

### UPOZORENJE!

Pogledajte poglavlja sa sigurnosnim uputama.

### 12.1 Aktiviranje uređaja

1. Utikač priključite u utičnicu električne mreže.
2. Otvorite slavinu za vodu.
3. Pritisnite tipku Uključeno/Isključeno<sup>Ⓜ</sup> na nekoliko sekundi kako biste uključili uređaj.

Oglašava se kratki zvuk.

### 12.2 Umetanje rublja

- Otvorite vrata uređaja.
- Prije nego što ih stavite u uređaj, protresite predmete.
- Stavite rublje u bubanj, jedan po jedan predmet.

Pripazite da bubanj ne pretrpate rubljem.

- Dobro zatvorite vrata.

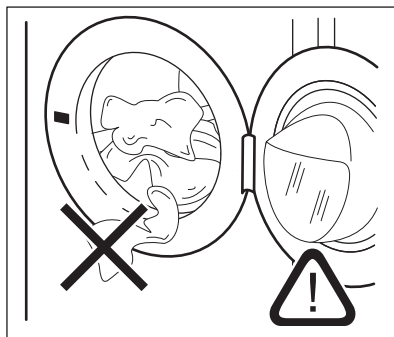



### OPREZ!

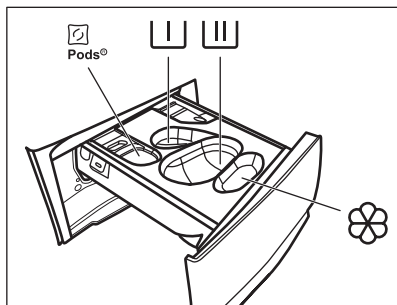

- Pazite da između brtve i vrata ne ostane rublje. Postoji opasnost od curenja vode ili oštećenja rublja.
- Pranje jako nauljenih, masnih mrlja ili uporaba mirisa može uzrokovati oštećenja gumenih dijelova uređaja.

## 12.3 Punjenje deterdženta i aditiva



 - Odjeljak za deterdžent u kapsulama (maks. 2 kapsule). Kad upotrebljavate deterdžent u tabletama, provjerite je li opcija Pods® aktivirana.

 - Spremnik za fazu pretpranja i program namakanja (samo tekući deterdžent).

 - Spremnik za deterdžent za fazu pranja (samo deterdžent u prašku). Ako koristite tekući deterdžent, ne zaboravite u spremnik umetnuti tekući deterdžent .



Ako koristite tekući deterdžent, ne zaboravite umetnuti spremnik za tekući deterdžent .



Provjerite je li opcija Pods® deaktivirana kada koristite ovaj spremnik.



- Spremnik za omekšivač i ostala tekuća sredstva (omekšivač tkanina, škrob).

**MAX** - Uvijek slijedite upute koje ste pronašli na pakiranju deterdženta, ali preporučujemo da ne prelazite maksimalno označenu razinu (**MAX**). Ova količina jamči najbolje rezultate pranja.



Nakon ciklusa pranja, ako je potrebno, uklonite sve ostatke deterdženta iz spremnika za deterdžent.

Postupite na sljedeći način

1. Otvorite spremnik za deterdžent.

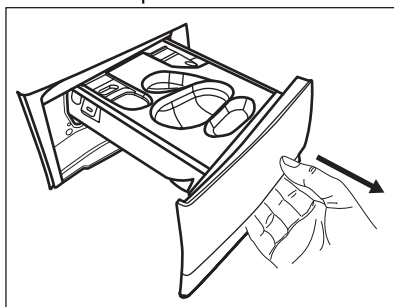

2. Ako je podešena faza predpranja, stavite deterdžent u prašku u odjeljak .

3. Za glavno pranje odaberite odgovarajući spremnik ovisno o vrsti deterdženta:

a) Stavite **deterdžent u prahu** u spremnik .

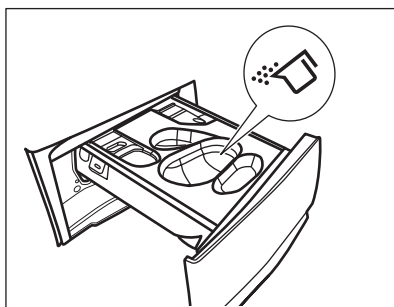

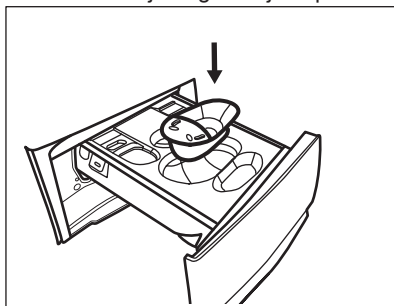

b) Sipajte **tekući deterdžent** u isti spremnik nakon umetanja odgovarajuće posude .

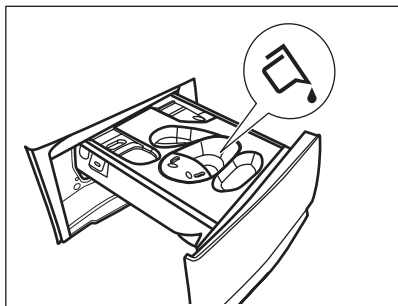

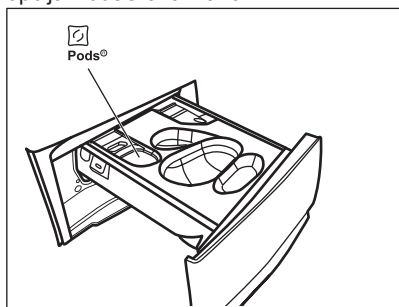

c) Stavite **tablete** u odjeljak . Provjerite je li opcija Pods® aktivirana.



4. Stavite omekšivač rublja u spremnik .
5. Zatvorite spremnik za deterđent.

## 12.4 Postavka programa



**Eco 40-60 je zadani program kada je uređaj uključen, program na koji se odnose informacije na energetske oznaci.**

1. Okrenite programator za odabir željenog programa pranja. Uključuje se odgovarajući indikator programa. Program Parno osvježavanje se može odabrati na području SmartSelect.

Indikator tipke Start/Pauza  bljeska. Zaslone prikazuje indikativno trajanje programa, maksimalno deklarirano punjenje za program (samo na nekoliko sekundi), osnovnu temperaturu, zadanu brzinu centrifuge i indikatore faze pranja (kad su dostupni).

2. Za promjenu razine zaprljanosti koristite funkciju SmartSelect. Uređaj automatski

preporučuje najnižu temperaturu i optimalnu kombinaciju postavki za postizanje točnih rezultata u najkraćem vremenu. Program osvježavanja se može odabrati na području SmartSelect

3. Za promjenu temperature i/ili brzine centrifuge, dodirnite odgovarajuće tipke.
4. Ako želite, postavite jednu ili više opcija dodirnom odgovarajućih tipki. Odgovarajući indikatori prikazuju se na zaslonu, a prikazane informacije sukladno tome se mijenjaju.



U slučaju da odabir **nije moguć**, oglašava se zvučni signal.

## 12.5 Pokretanje programa

Za pokretanje programa dodirnite gumb Start/Pauza .



Povezani indikator prestaje blinkati i ostaje uključen.

Program se pokreće, vrata su zaključana. Na zaslonu se prikazuje pokazatelj .



Crpka za izbacivanje može raditi kratko prije nego što uređaj napuni vodu.

## 12.6 Pokretanje programa uz Završi u

1. Više puta dodirnite ovo dok se na zaslonu ne prikaže željeno vrijeme unutar kojeg program treba završiti. Uključuje se indikator .
2. Dodirnite gumb Start/Pauza . Bubaš se počinje okretati kako bi se izvršila SensiCare procjena, ako je predviđeno odabranim programom.
3. Uređaj započinje odbrojavanje do kraja programa, a program će započeti u pravom trenutku za završetak u vrijeme koje je postavljeno ovom opcijom.

Za promjenu ili poništavanje ove opcije:

1. Isključite uređaj pomoću tipke Uključeno/Isključeno .
2. Ponovno uključite uređaj.

### 3. Ponovno postavite program.

## 12.7 Detekcija SensiCare System punjenja



Trajanje programa na zaslonu odnosi se na **srednje/veliko opterećenje**.

Nakon dodira gumba Start/Pauza , pokazatelj maksimalnog normiranog punjenja se isključuje, SensiCare System započinje detekciju punjenja rublja:

1. Uređaj detektira opterećenje u prvih 30 sekundi. Tijekom ove faze, crtice za pomicanje prikazuju jednostavnu animaciju. Ako je otkriveno preopterećenje, informacija o preopterećenju prikazat će se 30 sekundi prije nego se zaslon prebaci na prethodni prikaz.
2. Tijekom ove faze bubanj se kratko okreće.
3. Trajanje programa može se prilagoditi na odgovarajući način i može se produžiti ili skratiti. Nakon dodatnih 30 sekundi, započinje punjenje vode.

Na kraju detekcije punjenja, u slučaju **prepunjenog bubnja**, pokazatelj **MAX** treperi na zaslonu:

U tom slučaju, za 30 sekundi, moguće je pauzirati uređaj i ukloniti višak rublja.

Kad izvadite višak rublja, ponovno dodirnite gumb Start/Pauza  za ponovni početak programa. Faza SensiCare može se ponoviti do tri puta (vidi točku 1).

**Važno!** Ako se količina rublja ne smanji, program pranja svakako započinje, bez obzira na prepunjenost. U tom slučaju, neće biti moguće jamčiti najbolje rezultate pranja.





Otprilike 20 minuta nakon početka programa, trajanje programa može se ponovno prilagoditi ovisno o kapacitetu tkanine za upijanje vode.





SensiCare System nije dostupan sa svim programima kao što su :Vuna, Ispiranje, te programi s kratkim trajanjem.

## 12.8 Prekid programa i promjena opcija

Kada program radi, možete mijenjati **samo neke** opcije:

1. Dodirnite gumb Start/Pauza . Odgovarajući indikator bljeska.
2. Promijenite opcije. Informacije prikazane na zaslonu se mijenjaju u skladu s tim.
3. Ponovno dodirnite gumb Start/Pauza . Program pranja se nastavlja.

## 12.9 Otkazivanje pokrenutog programa

1. Za poništavanje programa i isključivanje uređaja pritisnite tipku Uključeno/Isključeno .
2. Ponovno pritisnite tipku Uključeno/Isključeno  za uključivanje uređaja. Sada možete postaviti novi program pranja.



Ako je faza SensiCare već odrađena i punjenje vode je već započelo, novi program započinje **bez ponavljanja faze SensiCare**. Voda i deterđent se ne izbacuju kako bi se spriječio gubitak. Na zaslonu je prikazano maksimalno trajanje programa, koje se ažurira oko 20 minuta nakon početka novog programa.

## 12.10 Otvaranje vrata - dodavanje rublja

Ako je ikona  uključena, uvijek možete otvoriti vrata.

Dok radi program ili odgoda početka, vrata uređaja su zaključana. Na zaslonu se prikazuje pokazatelj .



Ako su temperatura i razina vode u bubnju preveliki, a bubanj se i dalje vrti, ne biste trebali otvoriti vrata.

Za dodavanje ili uklanjanje odjeće:

1. Dodirnite gumb Start/Pauza . Odgovarajući indikator zaključanih vrata na zaslonu se isključi.
2. Otvorite vrata uređaja. Ako je potrebno, dodajte ili uklonite odjeću. Zatvorite vrata i dodirnite gumb Start/Pauza . Program ili odgoda početka se nastavljaju.

## 12.11 Kraj programa

Po završetku programa, uređaj se automatski zaustavlja. Akustični signali se oglašavaju (ako su aktivni). Na zaslonu se prikazuje .

Isključuje se indikator gumba Start/Pauza .

Vrata se otključavaju i indikator se isključuje.

1. Pritisnite tipku Uključeno/Isključeno kako biste isključili uređaj. Pet minuta nakon završetka programa, funkcija uštede energije automatski deaktivira uređaj.



Kada ga ponovno uključite, uređaj kao zadani program predlaže Eco 40-60. Okrenite programator kako biste odabrali novi ciklus.

2. Izvadite rublje iz uređaja.
3. Provjerite je li bubanj prazan.
4. Vrata i spremnik deterdženta ostavite odškrinute kako biste spriječili stvaranje plijesni i nastanak neugodnih mirisa.

## 12.12 Ispuštanje vode nakon završetka ciklusa

Ako ste odabrali program ili opciju koja ne izbacuju vodu nakon zadnjeg ispiranja, program je dovršen, ali:

- Područje za vrijeme prikazuje , a zaslon prikazuje zaključana vrata .
- Indikator gumba Start/Pauza počinje treperiti.
- Bubanj se i dalje okreće u pravilnim razmacima kako bi se spriječilo gužvanje rublja.
- Vrata ostaju blokirana.
- Da biste otvorili vrata, morate ispustiti vodu.

1. Ako je potrebno, dodirnite tipku Centrifuga za smanjenje brzine centrifuge koju je predložio uređaj.
2. Pritisnite gumb Start/Pauza : uređaj prazni vodu i centrifugira.

Indikator opcije Zadržavanje ispiranja ili nestaju.



Ako ste postavili Tihi program , a brzina centrifuge se ne mijenja, kad pritisnete gumb Start/Pauza , uređaj samo prazni vodu.

3. Kada se program završi i isključi se indikator zaključanih vrata , možete otvoriti vrata.
4. Pritisnite tipku Uključeno/Isključeno na nekoliko sekundi kako biste isključili uređaj.

## 12.13 Stand-by funkcija

Funkcija načina pripravnosti automatski isključuje uređaj kako bi smanjila potrošnju energije kad:

- uređaj ne upotrebljavate 5 minuta ako nijedan program nije pokrenut. Za ponovno uključivanje uređaja, pritisnite gumb Uključeno/Isključeno .
- 5 minuta nakon završetka programa pranja. Za ponovno uključivanje uređaja, pritisnite gumb Uključeno/Isključeno . Zadani odabrani program, nakon što ponovno aktivirate uređaj iz stanja pripravnosti, uvijek je Eco 40-60. Okrenite programator kako biste odabrali novi ciklus.



Ako podesite program ili opciju koji završavaju s vodom u bubnju, funkcija načina pripravnosti **ne isključuje** uređaj kako bi vas podsjetila da ispraznite vodu.



Ako je uključena funkcija Wi-Fi Always On, samo se indikator  povremeno uključuje i isključuje.

## 13. SAVJETI I PREPORUKE



### UPOZORENJE!

Pogledajte poglavlja sa sigurnosnim uputama.

### 13.1 Punjenje rublja

- Sortirajte rublje na sljedeći način: bijelo, u boji, sintetičko, osjetljivo i vuna.
- Pridržavajte se uputa za pranje na etiketama za održavanje rublja.
- Bijelu i odjeću u boji nemojte prati zajedno.
- Zapamtite da se temperatura na etiketi za održavanje odnosi na maksimalnu temperaturu i nije preporučena temperatura.
- Provjerite stvarnu potrebu pranje, odjeća će možda trebati samo osvježanje i umjesto toga se može koristiti Parno osvježanje.
- Neki odjevni predmeti mogu izgubiti boju prilikom prvog pranja. Preporučujemo da ih perete odvojeno prvih nekoliko puta.
- Izvrnite tkanine s više slojeva, vunu i odjeću s tiskanim ilustracijama.
- Prethodno tretirajte tvrdokorne mrlje.
- Tvrdokorne mrlje perite posebnim deterđentom.
- Pazite pri rukovanju zastorima. Uklonite kukice i stavite zastore u vrećicu za pranje ili jastučnicu.
- Vrlo malo punjenje može uzrokovati probleme s uravnoteženjem prilikom centrifugiranja što dovodi do pojave vibracija. Ako se to dogodi:
  - a. prekinite program i otvorite vrata (pogledajte poglavlje "Svakodnevna uporaba");
  - b. ručno preraspodijelite rublje tako da su predmeti ravnomjerno raspoređeni oko bubnja;

c. pritisnite gumb Start/Pauza. Faza centrifugiranja se nastavlja.

- Zakopčajte jastučnice, zatvorite patentne zatvarače, kukice i kopče. Zavežite remenje, konopce, vezice za cipele, trake i sve ostale slobodne predmete.
- Ne perite poderano ili rublje bez poruba. Za pranje malih i/ili osjetljivih predmeta (npr. grudnjaka sa žicom, remena, najlonki, vrećica za cipele, traka itd.) upotrebljavajte vrećice za pranje. )).

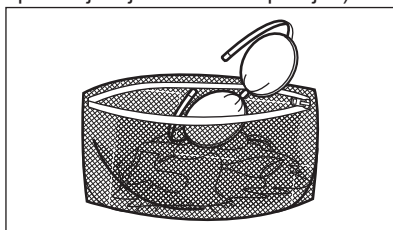

- Ispraznite džepove i ispravite komade složene odjeće.

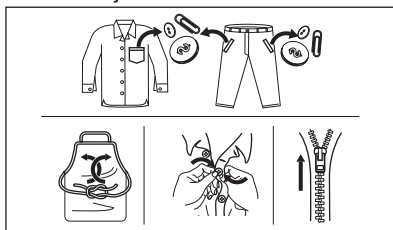

### 13.2 Tvrdokorne mrlje

Za neke mrlje voda i deterđent nisu dovoljni.

Preporučujemo da te mrlje tretirate prije nego predmete stavite u uređaj.

U prodaji su dostupna specijalna sredstva za odstranjivanje mrlja. Koristite specijalno sredstvo koje je prikladno za vrstu mrlje i tkanine.

Ne prskajte sredstvo za uklanjanje mrlja na odjeću u blizini uređaja jer može nagristi plastične dijelove.



### 13.3 Vrsta i količina deterdženta

Odabir deterdženta i upotreba ispravnih količina ne samo da utječe na učinkovitost pranja, već također pomaže smanjenju otpada i zaštiti okoliša:

- Koristite samo sredstva za pranje i druga sredstva posebno namijenjena uporabi u perilici rublja. Prvo, slijedite ova općenita pravila:
  - deterdženti u prahu (također tablete i deterdženti za jednu dozu) za sve vrste tkanina, osim osjetljivih. Preferirajte deterdžente u prahu koji sadrže izbjeljivač za izbjeljivanje i dezinfekciju rublja,
  - tekući deterdženti (deterdženti za jednu dozu), po mogućnosti za programe pranja na nižim temperaturama (maks. 60 °C) za sve vrste tkanina ili posebne samo za vunene tkanine.
- Odabir i količina deterdženta ovisit će o: vrsti tkanine (osjetljivo, vuna, pamuk itd.), boji odjeće, količini punjenja, stupnju zaprljanosti, temperaturi, vremenu pranja i tvrdoći vode koja se koristi.
- Slijedite upute koje ste pronašli na pakiranju deterdženata ili drugim sredstvima bez prekoračenja navedene maksimalne razine (**MAX**).
- Ne miješajte različite vrste deterdženata.
- Upotrijebite manje deterdženta ako:
  - perete malu količinu rublja,
  - trajanje programa smanjeno je tipkom Time Manager (Upravitelj vremena).
  - rublje je neznatno zaprljano,
  - se stvara prevelika količina pjene tijekom pranja.

### Nedovoljno deterdženta može uzrokovati:

- nezadovoljavajući rezultate pranja,
- rublje u pranju postaje sivo,
- masna odjeća,
- stvaranje plijesni u uređaju.

### Previše deterdženta može uzrokovati:

- stvaranje pjene,
- smanjen učinak pranja,
- neadekvatno ispiranje,
- veći utjecaj na okoliš.

## 13.4 Savjeti za uštedu



Pustite da vas funkcija SmartSelect<sup>®</sup> vodi prema uštedi energije, vremena i vode. Opcije Jako lagano i Svijetlo mogu se koristiti tijekom vremena.

Koristite Parno osvježavanje , kako biste izbjegli pranje i osvježavanje odjeće samo s parom.

Za bolje rezultate preporučujemo da slijedite ove savjete:

- **Normalno zaprljano rublje** možete prati **bez prepranja** kako bi uštedjeli deterdžent, vodu i vrijeme.
- Punjenje uređaja do **maksimalnog kapaciteta naznačenog za svaki program pomaže u smanjenju potrošnje energije i vode**.
- Uz odgovarajuću prethodnu obradu, mrlje i ograničeno zaprljanje mogu se ukloniti; rublje se zatim može prati na nižoj temperaturi.
- Ako imate sušilicu, preporuča se uporaba **maksimalne moguće brzine centrifuge** za odabrani program pranja, radi uštede energije tijekom sušenja.
- Poželjno je koristiti kratke cikluse na nižim temperaturama.

## 13.5 Tvrdoća vode

Ako je voda u vašem području tvrda ili srednje tvrda, preporučujemo korištenje aditiva za omekšavanje vode za perilice rublja.

U područjima gdje je voda meka nije potrebno koristiti omekšivač vode.

Kako biste saznali tvrdoću vode u svom području, kontaktirajte vodoopskrbno poduzeće.

Upotrebljavajte odgovarajuću količinu omekšivača vode. Pridržavajte se uputa na pakiranju proizvoda.

## 14. ODRŽAVANJE I ČIŠĆENJE

### UPOZORENJE!

Pogledajte poglavlja sa sigurnosnim uputama.

### 14.1 Periodični raspored čišćenja

**Periodično čišćenje pomaže produžiti vijek trajanja vašeg uređaja.**

Nakon svakog ciklusa, vrata i spremnik za deterđent malo otvorite kako bi zrak cirkulirao i kako bi se osušila vlaga unutar uređaja.

Ako se uređaj ne koristi dulje vrijeme: zatvorite slavinu za vodu i isključite uređaj iz utičnice.

#### Okvirni raspored periodičnog čišćenja:

Uklanjanje kamenca	Dva puta godišnje
Pranje za održavanja	Jednom mjesečno
Čišćenje brtve vrata	Svaka dva mjeseca
Čišćenje bubnja	Svaka dva mjeseca
Očistite spremnik za deterđent	Svaka dva mjeseca
Očistite filtar pumpe za odvod vode	Dva puta godišnje
Očistite filtar crijeva za dovod vode i filtar ventila	Dva puta godišnje

### 14.2 Uklanjanje stranih predmeta



Prije pokretanja ciklusa pranja, provjerite jesu li džepovi prazni i svi labavi dijelovi vezani. Pogledajte "Punjenje rublja" u poglavlju "Savjeti i preporuke".

Uklonite sve strane predmete (poput metalne kopče, dugmadi, kovanica itd.) koje biste mogli pronaći u brtvi vrata, filtrima i bubnju. Pogledajte odjeljke "Brtva vrata s dvostrukim jezičcom", "Čišćenje bubnja", "Čišćenje

pumpe za izbacivanje vode" i "Čišćenje filtra crijeva za dovod vode i filtra ventila". Ako je potrebno, kontaktirajte ovlaštenu servisnu centar.

### 14.3 Vanjsko čišćenje

Uređaj čistite samo blagim sapunom i toplom vodom. Potpuno osušite sve površine.

Nemojte koristiti spužvice za ribanje ili bilo kakav materijal koji stvara ogrebotine.

#### OPREZ!

Ne koristite alkohol, otapala ili kemijske proizvode.

#### OPREZ!

Metalne površine nemojte čistiti deterđentom na bazi klora.

### 14.4 Uklanjanje kamenca



Ako je voda u vašem području tvrda ili srednje tvrda, preporučujemo korištenje omekšivača vode za perilice rublja (povremeno uklanjanje kamenca).

Redovito pregledavajte bubanj kako biste provjerili ima li kamenca.



Uvijek se pridržavajte uputa na pakiranju proizvoda.

### 14.5 Pranje za održavanja

Ponovljena i duga uporaba programa s niskom temperaturom i kratkih programa može uzrokovati naslage deterđenta, dlačica, rast bakterija i stvaranje biofilma unutar bubnja i kade. To može dovesti do neugodnog mirisa i plijesni.

Za uklanjanje tih naslaga i čišćenje unutarnjeg dijela uređaja, redovito obavljajte pranje za redovito održavanje (najmanje jednom mjesečno):

1. Izvadite svo rublje iz bubnja.
2. Pokrenite program za pamuk s najvišom temperaturom s malom količinom praška za pranje rublja ili, ako je moguće, pokrenite program Čišćenje uređaja.

## 14.6 Brtva vrata

Ovaj je uređaj dizajniran **sasamočistećim odvodnim sustavom**, koji omogućuje da se lagana pahuljasta vlakna koja padnu s odjeće isprazne vodom. Redovito provjeravajte brtvu i ako je potrebno, očistite je kako je opisano na sljedećem dijagramu. Na kraju ciklusa mogu se pronaći kovanice, dugmad i drugi sitni predmeti.

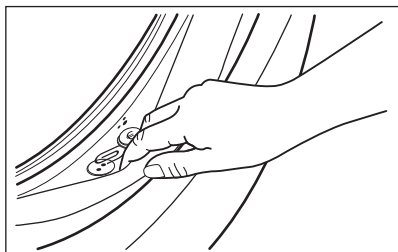

Očistite je po potrebi koristeći kremu za čišćenje na bazi amonijaka bez grabanja po površini brtve.



Uvijek se pridržavajte uputa na pakiranju proizvoda.

## 14.7 Čišćenje bubnja

Redovito provjeravajte bubanj kako biste spriječili neželjene naslage.

Naslage hrđe u bubnju mogu biti posljedica hrđanja stranih tijela u vodi za pranje ili iz slavine koja sadrži željezo

Očistite bubanj posebnim sredstvom za čišćenje nehrđajućeg čelika.



Uvijek se pridržavajte uputa na pakiranju proizvoda.

Nemojte čistiti bubanj kiselinama za skidanje vodenog kamenca, sredstvima za skidanje hrđe koja sadrže klor, željeznom ili čeličnom vunom.

Za detaljno čišćenje:

1. Očistite bubanj posebnim sredstvom za čišćenje nehrđajućeg čelika.



Uvijek se pridržavajte uputa na pakiranju proizvoda.

2. Izvadite svo rublje iz bubnja.
3. Pokrenite kratki program za pamuk s visokom temperaturom praznog bubnja s malom količinom praška za pranje rublja ili, ako je moguće, pokrenite program Čišćenje uređaja. Ako vaš uređaj može biti povezan s Wi-Fi mrežom, poseban Čišćenje uređaja program može se preuzeti i putem aplikacije.
4. Dodajte ručno malu količinu deterdženta u prahu ili određeni proizvod u prazan bubanj, kako biste isprali sve preostale ostatke.



S vremena na vrijeme, na kraju ciklusa na zaslonu se može prikazati ikona : to je preporuka za provođenje "čišćenja bubnja". Nakon što se čišćenje bubnja obavi, poruka nestaje.

## 14.8 Čišćenje spremnika za deterdžent

Kako biste spriječili moguće naslage osušenog deterdženta, omekšivača tkanine, stvaranja plijesni u spremniku za deterdžent, svaka dva mjeseca provedite sljedeći postupak čišćenja, kako je navedeno u slijedećim dijagramima:

1. Otvorite spremnik za deterdžent. Pritisnite kvačicu prema dolje kako je prikazano na slici i izvucite ga van.

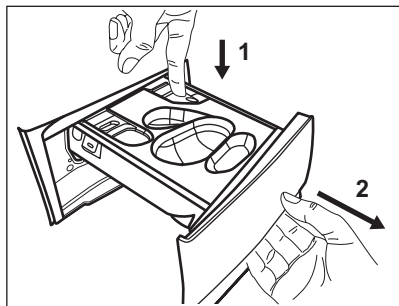

2. Ako je umetnut, uklonite spremnik za tekući deterdžent.

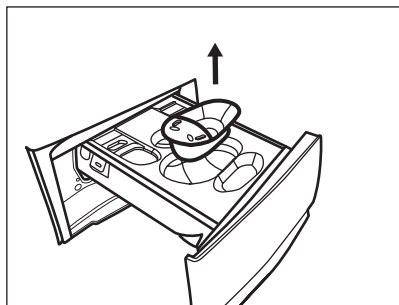

3. Podignite gornji poklopac spremnika kako biste ga uklonili.

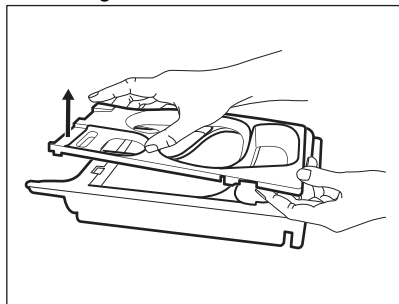

4. Operite spremnik za deterdžent i bilo koji umetak pod tekućom vodom.

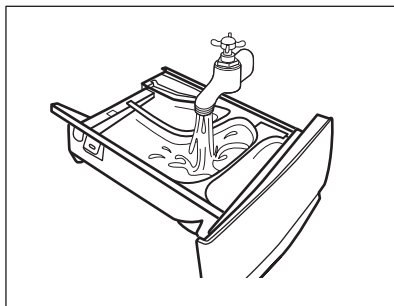

5. Pobrinite se da su sve naslage deterdženta iz gornjeg i donjeg dijela udubljenja uklonjene. Malom četkicom očistite udubljenje.

**⚠ OPREZ!**

**Nemojte koristiti oštre ili metalne četke i spužve.**

Pobrinite se da su sve naslage deterdženta iz gornjeg i donjeg dijela udubljenja uklonjene. Malom četkicom očistite udubljenje.

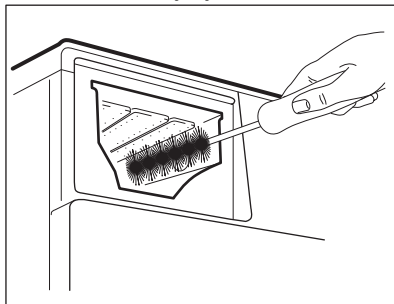

6. Okrenite dozator prema dolje i otvorite donji poklopac kao što je prikazano na slici: prvo izvučite bočne jezičke prema vani, a zatim skinite donji poklopac.

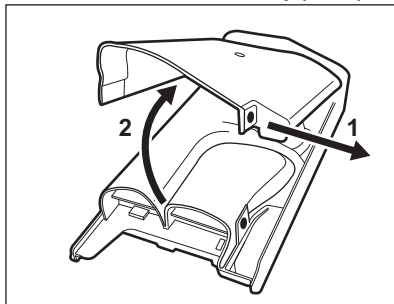

7. Uvjerite se da su svi ostaci deterdženta uklonjeni s prijenosnika deterdženta. Koristite samo mekanu vlažnu tkaninu.
8. Vratite donji poklopac u njegov položaj tako da poravnate rupe na kukama ladicica kao što je prikazano na slici. Zatvorite ga do zvuka "klik".

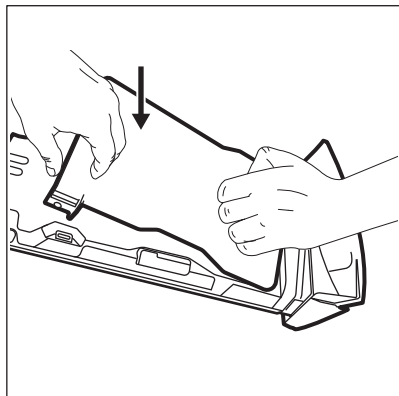

**⚠ OPREZ!**

Pritisnite donji poklopac kao što je prikazano na slici. Provjerite je li dobro zatvoren.

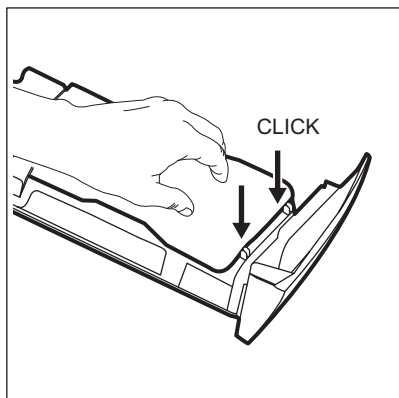

9. Sastavite ladicu na sljedeći način:
  - a. Postavite donji poklopac i pritisnite dok ne čujete zvuk "klik".
  - b. Postavite gornji poklopac i pritisnite dok ne čujete zvuk „klik“.
  - c. Umetnite spremnik za tekući deterdžent, ako je potrebno.

10. Umetnite spremnik za deterdžent u vodilice i zatvorite ga. Obavite program ispiranja bez rublja u bubnju.

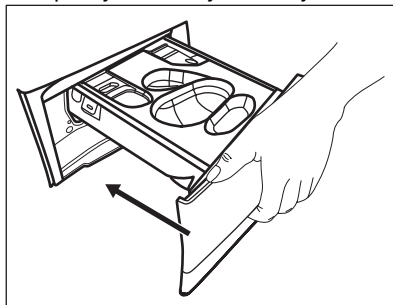

## 14.9 Čišćenje odvodnog filtra pumpe

**⚠ UPOZORENJE!**

Iskopčajte električni utikač iz utičnice.

**i**

Redovito pregledavajte filter pumpe za izbacivanje vode kako biste se uvjerali da je čist.

Očistite odvodni filter pumpe ako:

- Uređaj ne izbacuje vodu.
- Bujanje se ne okreće.
- Uređaj proizvodi neobičan zvuk zbog začepljenja odvodne pumpe.
- Se na zaslonu prikazuje šifra alarma **E20**.

**⚠ UPOZORENJE!**

- Ne uklanjajte filter dok uređaj radi.
- Ne čistite odvodnu pumpu ako je voda u uređaju vruća. Pričekajte dok se voda ohladi

Postupite kao što je opisano u dijagramima koji slijede za čišćenje filtra pumpe:

1. Otvorite poklopac pumpe.

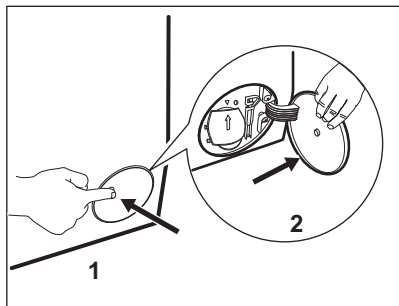

2. Postavite prikladnu posudu ispod pristupa pumpi za odvod vode koja isteče.
3. Otvorite poklopac prema dolje. Uvijek držite krpu u blizini kako biste obrisali svu prolivenu vodu dok skidate filter.

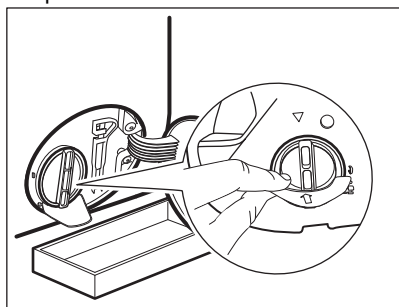

4. Okrenite filter za 180 stupnjeva suprotno od smjera kazaljki na satu i otvorite ga, bez skidanja. Pustite da voda isteče.

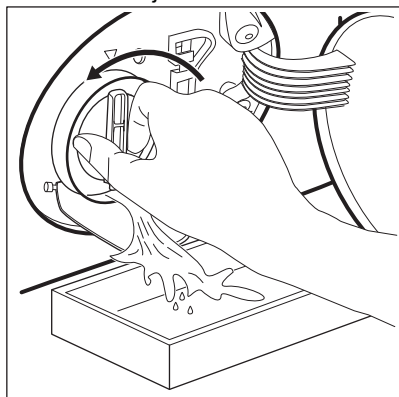

5. Kad je posuda puna vode, ponovno zavijte filter natrag i ispraznite spremnik.
6. Ponovite korake 4 i 5 dok voda ne prestane izlaziti.

7. Okrenite filter u smjeru suprotnom od kazaljki na satu i skinite ga.

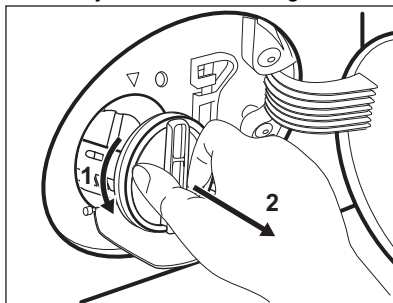

8. Ako je potrebno, uklonite nečistoće i predmete iz udubine filtra.
9. Provjerite može li se propeler pumpe okretati. Ako ne može, kontaktirajte ovlaštenu servisni centar.

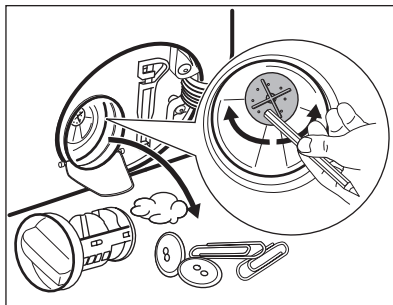

10. Očistite filter pod mlazom vode.

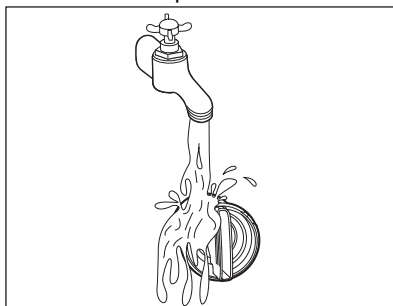

11. Vratite filter natrag u posebne vodilice, okrećući ga u smjeru kazaljki na satu. Provjerite jeste li filter ispravno pritegnuli kako biste izbjegli curenje.

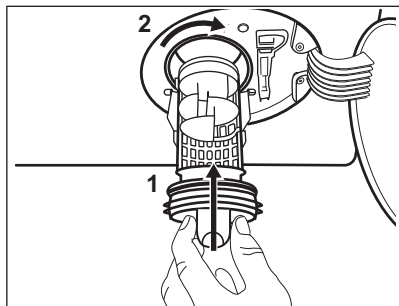

12. Zatvorite poklopac pumpe.

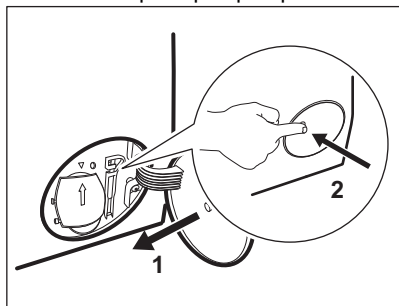

Kada ispuštate vodu primjenom postupka za ispuštanje vode u nuždi, morate ponovno aktivirati sustav za izbacivanje vode:

- a. Ulijte 2 litre vode u prelinac glavnog pranja u spremniku za deterdžent.
- b. Pokrenite program za izbacivanje vode.

### 14.10 Čišćenje filtra crijeva za dovod vode i filtra ventila

Preporučuje se čišćenje filtera dovodnog crijeva i ventila dvaput godišnje kako bi se uklonile sve eventualne naslage nakupljene tijekom vremena. Postupite kao što je opisano u dijagramima koji slijede za čišćenje filtera:

1. Skinite crijevo za dovod vode s slavine i očistite filter.

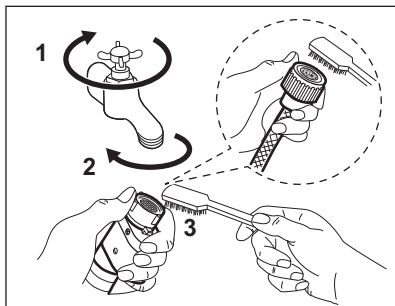

2. Otpustite prstenastu maticu i izvadite crijevo za dovod vode iz uređaja.

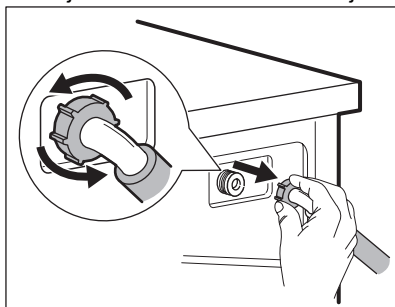

3. Očistite filter ventila sa stražnje strane uređaja četkicom za zube.

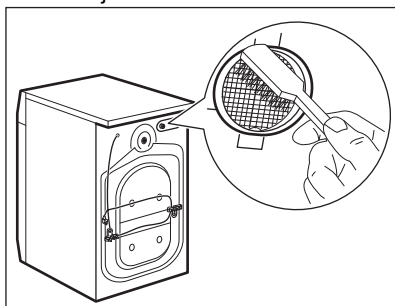

4. Kada ponovno priključite cijev na stražnji dio uređaja, okrenite je ulijevo ili udesno (ne u okomitom položaju) ovisno o položaju slavine za vodu.

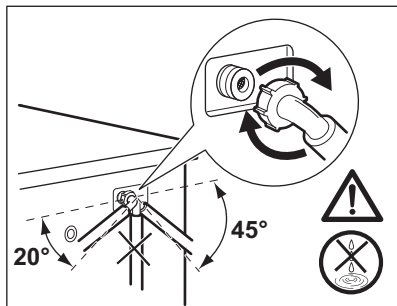

### 14.11 Izbacivanje vode u nuždi

Ako uređaj ne može izbaciti vodu, obavite isti postupak opisan u odjeljku "Čišćenje odvodne pumpe". Po potrebi očistite pumpu.

Kada ispuštate vodu primjenom postupka za ispuštanje vode u nuždi, morate ponovno aktivirati sustav za izbacivanje vode:

1. Ulijte 2 litre u odjeljak za glavno pranje u spremniku za deterđent.
2. Pokrenite program za izbacivanje vode.

### 14.12 Sprječavanje stvaranjainja

Ako se uređaj postavi u području u kojem temperatura može dosegnuti oko 0° C ili pasti ispod toga, ispraznite preostalu vodu iz crijeva za dovod vode i pumpe za izbacivanje vode.

1. Utikač izvucite iz utičnice električne mreže.
2. Zatvorite slavinu.
3. Oba kraja crijeva za dovod vode stavite u posudu i pustite da voda isteče iz crijeva.
4. Ispraznite odvodnu pumpu. Pogledajte postupak za izbacivanje vode u nuždi.
5. Kad se odvodna pumpa isprazni, ponovno postavite crijevo za dovod vode.

#### UPOZORENJE!

Prije nego ponovno koristite uređaj, provjerite je li temperatura u prostoriji viša od 0 °C.

Proizvođač nije odgovoran za oštećenja uzrokovana niskim temperaturama.

## 15. RJEŠAVANJE PROBLEMA

#### UPOZORENJE!

Pogledajte poglavlja sa sigurnosnim uputama.

### 15.1 Šifre alarma i mogući kvarovi

Uređaj se ne pokreće ili se zaustavlja tijekom rada. Najprije pokušajte pronaći rješenje problema (pogledajte tablice).

#### UPOZORENJE!

Prije bilo kakve provjere, isključite uređaj.

## S nekim problemima, na zaslonu se prikazuje šifra alarma, a gumb

Start/Pauza  može neprestano bljeskati:





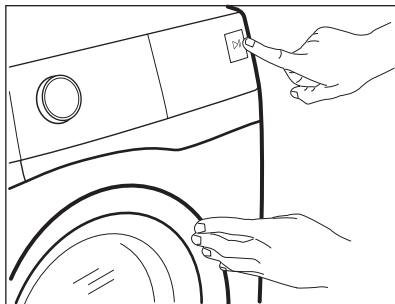

Ako je uređaj previše napunjen, uklonite neke stvari iz bubnja i/ili istodobno vrata držite zatvorena i dok dodirujete gumb Start/Pauza dok pokazatelj  ne prestane bljeskati (pogledajte sliku u nastavku).



Problem	Moguća rješenja
<b>E10</b> Uređaj se ne puni pravilno vodom.	<ul style="list-style-type: none"><li>• Provjerite je li slavina za vodu otvorena.</li><li>• Provjerite da tlak u dovodu vode nije prenizak. Za ove informacije obratite se lokalnoj vodnoj upravi.</li><li>• Provjerite da slavina za vodu nije začepljena.</li><li>• Provjerite da dovodno crijevo nije prignječeno, oštećeno ili savijeno.</li><li>• Provjerite jesu li priključci crijeva za dovod vode ispravni.</li><li>• Provjerite da filter dovodnog crijeva i filter ventila nisu začepljeni. Pogledajte poglavlje "Održavanje i čišćenje".</li></ul>
<b>E20</b> Uređaj ne izbacuje vodu.	<ul style="list-style-type: none"><li>• Pazite da otvor omivaonika nije začepljen.</li><li>• Provjerite da odvodno crijevo nije nagnječeno ili savijeno.</li><li>• Provjerite da odvodni filter nije začepljen. Očistite filter, ako je potrebno. Pogledajte poglavlje "Održavanje i čišćenje".</li><li>• Provjerite je li priključak odvodnog crijeva ispravan.</li><li>• Postavite program sa izbacivanjem vode ako ste postavili program bez faze izbacivanja vode. Ako program za izbacivanje vode nije dostupan na programu-toru, može se postaviti putem aplikacije.</li><li>• Postavite program sa izbacivanjem vode ako ste postavili opciju koja završava vodom u kadi.</li></ul>
<b>E40</b> Vrata uređaja su otvorena ili nisu ispravno zatvorena.	<ul style="list-style-type: none"><li>• Provjerite jesu li vrata uređaja ispravno zatvorena.</li></ul>
<b>E91</b> Unutarnji kvar. Nema komunikacije između elektroničkih elemenata uređaja.	<ul style="list-style-type: none"><li>• Program nije ispravno dovršen ili je uređaj prerano zaustavljen. Isključite i ponovno uključite uređaj.</li><li>• Ako se šifra alarma i dalje pojavljuje, kontaktirajte ovlaštenu servisnu centar.</li></ul>

Ako se na zaslonu prikazuju drugi kodovi alarma, isključite i uključite uređaj.  
 Ako se problem ne otkloni, kontaktirajte ovlaštenu servisnu centar.  
 U slučaju različitog problema s uređajem u tablici ispod potražite moguća rješenja.

Problem	Moguća rješenja
Program se ne pokreće.	<ul style="list-style-type: none"> <li>• Provjerite je li kabel napajanja uključen u utičnicu.</li> <li>• Provjerite jesu li vrata uređaja zatvorena.</li> <li>• Provjerite da nema oštećenih osigurača u kutiji s osiguračima.</li> <li>• Provjerite jeste li dotaknuli Start/Pauza </li> <li>• Ako je postavljena odgoda početka, poništite postavku ili pričekajte završetak odbrojavanja.</li> <li>• Isključite funkciju Child Lock ako je uključena.</li> <li>• Provjerite položaj tipke na odabranom programu.</li> </ul>
Uređaj se puni vodom a potom odmah izbacuje vodu.	<ul style="list-style-type: none"> <li>• Provjerite nalazi li se odvodno crijevo u ispravnom položaju. Crijevo je možda prenisko postavljeno. Pogledajte poglavlje "Upute za postavljanje".</li> </ul>
Faza centrifugiranja ne radi ili ciklus pranja traje dulje od uobičajenog.	<ul style="list-style-type: none"> <li>• Postavite program centrifuge. Ako program za izbacivanje vode nije dostupan u odabiru programa, može se postaviti putem aplikacije.</li> <li>• Provjerite da odvodni filter nije začepljen. Očistite filter, ako je potrebno. Pogledajte poglavlje "Održavanje i čišćenje".</li> <li>• Ručno podesite stvari u bubanj i ponovno pokrenite fazu centrifuge. Ovaj problem može biti uzrokovan problemima s balansiranjem.</li> </ul>
Na podu ima vode.	<ul style="list-style-type: none"> <li>• Provjerite jesu li spojnice crijeva za vodu pritegnute i da nema curenja vode.</li> <li>• Provjerite da na crijevu za dovod i odvod vode nema oštećenja.</li> <li>• Obavezno koristite ispravni deterdžent i točnu količinu.</li> </ul>
Vrata uređaja ne mogu se otvoriti.	<ul style="list-style-type: none"> <li>• Pobrinite se da nije odabran program pranja koji završava s vodom u bubnju.</li> <li>• Provjerite je li program pranja završen.</li> <li>• Postavite program za izbacivanje vode ili centrifuge ako u bubnju ima vode. Ako program centrifuge ili za izbacivanje vode nije dostupan na programatoru, može se postaviti u aplikaciji.</li> <li>• Provjerite prima li uređaj struju.</li> <li>• Ovaj problem može biti uzrokovan kvarom uređaja. Kontaktirajte ovlaštenu servisnu centar. Ako trebate otvoriti vrata, pažljivo pročitajte "Otvaranje vrata u nuždi".</li> <li>• Provjerite da Daljinsko upravljanje nije uključen. Isključite ga.</li> </ul>
Na zaslonu se ne prikazuje indikator bežične mreže  .	<ul style="list-style-type: none"> <li>• Provjerite bežični signal.</li> <li>• Provjerite je li bežična veza uključena. Pogledajte odlomak "Konfiguriranje bežične veze perilice rublja" u poglavlju "Postavljanje Wi-Fi - povezivanja".</li> <li>• Provjerite kućnu mrežu i usmjernik.</li> <li>• Ponovno pokrenite usmjernik.</li> <li>• Ako se problemi s bežičnom mrežom i dalje javljaju, obratite se davatelju bežičnih usluga.</li> </ul>

Problem	Moguća rješenja
<p>Aplikacija se ne može povezati s uređajem.</p>	<ul style="list-style-type: none"> <li>• Provjerite bežični signal.</li> <li>• Provjerite je li vaš pametni uređaj spojen na bežičnu mrežu.</li> <li>• Provjerite kućnu mrežu i usmjernik.</li> <li>• Ponovno pokrenite usmjernik.</li> <li>• Ako postoje problemi s bežičnom mrežom, obratite se davatelju bežičnih usluga.</li> <li>• Uređaj, pametni uređaj ili oboje treba ponovno konfigurirati jer je instaliran novi usmjernik ili je promijenjena konfiguracija usmjernika.</li> </ul>
<p>Aplikacija se često ne može povezati s uređajem.</p>	<ul style="list-style-type: none"> <li>• Provjerite dolazi li bežični signal do uređaja. Pokušajte premjestiti kućni usmjernik što je moguće bliže uređaju ili razmislite o kupnji bežičnog pojačavača dometa.</li> <li>• Uvjerite se da se bežični signal ne ometa mikrovalna pećnica. Isključite mikrovalnu pećnicu. Izbjegavajte istovremeno korištenje mikrovalne pećnice i daljinskog upravljača.</li> </ul>
<p>Na zaslonu se prikazuje . Sve su tipke neaktivne, osim tipke Uključeno/Isključeno .</p>	<ul style="list-style-type: none"> <li>• Uređaj preuzima sva dostupna ažuriranja. Pričekajte dok se proces ažuriranja ne završi. Ako tijekom ažuriranja isključite uređaj, ono se nastavlja kad ga ponovno uključite.</li> </ul>
<p>Uređaj proizvodi neobičan zvuk i vibrira.</p>	<ul style="list-style-type: none"> <li>• Provjerite je li uređaj ispravno niveliran. Pogledajte poglavlje "Upute za postavljanje".</li> <li>• Obavezno uklonite ambalažu i/ili transportne vijke. Pogledajte poglavlje "Upute za postavljanje".</li> <li>• Dodajte više rublja u bubanj. Količina je možda premala.</li> </ul>
<p>Trajanje programa se povećava ili smanjuje tijekom izvođenja programa.</p>	<ul style="list-style-type: none"> <li>• SensiCare System može podesiti trajanje programa prema vrsti i količini napunjenosti rubljem. Pogledajte "SensiCare System detakcija punjenja" u poglavlju "Svakodnevna uporaba".</li> </ul>
<p>Rezultati pranja nisu zadovoljavajući.</p>	<ul style="list-style-type: none"> <li>• Povećajte količinu deterdženta ili upotrijebite drugi deterdžent.</li> <li>• Upotrijebite posebne proizvode za uklanjanje tvrdokornih mrlja prije pranja rublja.</li> <li>• Obavezno postavite ispravnu temperaturu.</li> <li>• Smanjite količinu rublja.</li> </ul>
<p>Previše pjene u bubnju tijekom ciklusa pranja.</p>	<ul style="list-style-type: none"> <li>• Smanjite količinu deterdženta ili broj tableta deterdženata za jednu dozu.</li> </ul>
<p>Nakon ciklusa pranja, u pretincu za doziranje nalaze se ostaci deterdženta.</p>	<ul style="list-style-type: none"> <li>• Provjerite je li zaklopka u ispravnom položaju (GORE za deterdžent u prašku - DOLJE za tekući deterdžent).</li> <li>• Provjerite jeste li upotrijebili dozator deterdženta prema uputama navedenim u ovom priručniku.</li> </ul>
<p>Nakon ciklusa pranja, u pretincu za doziranje nalaze se ostaci deterdženta.</p>	<ul style="list-style-type: none"> <li>• Provjerite jeste li upotrijebili dozator deterdženta prema uputama navedenim u ovom priručniku.</li> <li>• Obavezno koristite svježe tablete ili deterdžente za jednu dozu. Spremite ih u njihovu kutiju i zatvorite nakon uporabe, prema preporukama proizvođača. Izravno izlaganje okolišnim uvjetima može izmijeniti njihove karakteristike i ponašanje u spremniku Pods®, posebno u kombinaciji s određenim opcijama (npr. Odgođen početak).</li> </ul>

Nakon provjere, uključite uređaj. Program se nastavlja iz točke u kojoj je prekinut.

Ako se problem ponovi, kontaktirajte ovlašteni servisni centar.

Podaci potrebni za servisni centar nalaze se na natpisnoj pločici.

## 15.2 Otvaranje vrata u hitnom slučaju

U slučaju nestanka struje ili neispravnog rada vrata uređaja ostaju zaključana. Program pranja se nastavlja nakon što se napajanje uspostavi. Ako vrata ostanu zaključana u slučaju kvara, možete ih otvoriti pomoću funkcije otključavanja u nuždi.

Prije otvaranja vrata:

### OPREZ!

**Opasnost od opekлина! Pazite da temperatura vode nije previsoka i da rublje nije vruće. Ako je potrebno, pričekajte dok se ne ohlade.**

### OPREZ!

**Opasnost od povrede! Provjerite da se bubanj ne okreće. Ako je potrebno, pričekajte dok se bubanj ne prestane okretati.**

### i

**Provjerite da razina vode u bubnju nije previsoka. Ako je potrebno, nastavite s pražnjenjem u nuždi (pogledajte “Praženje u nuždi” u poglavlju “Čišćenje i održavanje”).**

Za otvaranje vrata postupite na sljedeći način:

1. Za isključivanje uređaja pritisnite tipku Uključeno/Isključeno .
2. Iskopčajte električni utikač iz utičnice.
3. Otvorite poklopac filtra.
4. Jednom povucite okidač za otvaranje u nuždi prema dolje. Ponovo ga povucite prema dolje, držite ga zategnutim i u međuvremenu otvorite vrata uređaja.

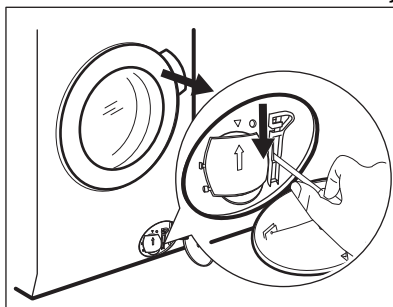

5. Izvadite rublje, a zatim zatvorite vrata uređaja.
6. Zatvorite poklopac filtra.

## 16. VRIJEDNOS POTROŠNJE

### 16.1 Komentar



QR kod na energetskej naljepnici isporučenoj s uređajem pruža internetsku poveznicu do podataka koji se odnose na performanse uređaja u EU EPREL bazi podataka. Energetskej naljepnici čuvajte za referencu zajedno s korisničkim priručnikom i svim ostalim dokumentima koji se isporučuju s ovim uređajem.

Iste informacije poput naziva modela i broja proizvođača, koje se nalaze na natpisnoj pločici uređaja, moguće je pronaći i u EPREL-u pomoću poveznice <https://eprel.ec.europa.eu>.



Vrijednosti i trajanje programa mogu se razlikovati ovisno o različitim uvjetima (npr. sobna temperatura, temperatura vode i tlak, količina punjenja i vrsta rublja, napon napajanja), kao i o promjenama zadanih postavki programa.

### 16.2 Prema Uredbi Komisije EU 2019/2023

Eco 40-60 program	kg	kWh	Litre	hh:mm	% 1)	°C	o/min <sup>2</sup> )
Puna perilica	11.0	0.700	76.0	03:59	53.00	29.0	1400
Polovica punjenja	5.5	0.495	54.0	02:59	53.00	28.0	1400
Četvrtina punjenja	3.0	0.295	36.0	02:59	54.00	26.0	1400

1) Preostala vlaga na kraju faze centrifuge. Što je veća brzina centrifuge, veća je buka i niža je preostala vlaga.

2) Maksimalna brzina centrifuge.

#### Potrošnja energije u različitim načinima rada

Isključeno (W)	Stanje pripravnosti (W)	Odgodeno po- kretanje (W)	Pripravnost na mreži (W)
0.50	0.50	4.00	2.00 <sup>1)</sup>

Vrijeme do isključenja / Stanja pripravnosti je maksimalno 15 minuta.

1) Potrošnja energije povezane funkcije je približno 17,5 kWh godišnje. Da biste isključili ovu funkciju, pogledajte poglavlje "Wi-fi - podešavanje povezivanja".

### 16.3 Uobičajeni programi



Ove vrijednosti su samo indikativne.

Program	kg	kWh	Litre	hh:mm	% 1)	°C	o/min <sup>2</sup> )
Pamuk <sup>3)</sup> 90 °C	11.0	3.300	100.0	04:10	52.00	85.0	1400
Pamuk 60 °C	11.0	2.300	100.0	04:00	52.00	55.0	1400
Pamuk <sup>4)</sup> 20 °C	11.0	0.450	100.0	03:10	52.00	20.0	1400
Sintetika 40 °C	5.0	0.950	65.0	02:45	35.00	40.0	1200
Osjetljivo <sup>5)</sup> 30 °C	2.0	0.350	55.0	01:05	35.00	30.0	1200
Vuna 30 °C	3.0	0.500	80.0	01:15	30.00	30.0	1200

- 1) Preostala vlaga na kraju faze centrifuge. Što je veća brzina centrifuge, veća je buka i niža je preostala vlaga.
- 2) Maksimalna brzina centrifuge.
- 3) Prikladno za pranje jako zaprljanog tekstila.
- 4) Pogodno za pranje malo zaprljanog pamuka, sintetike i mješana tkanine.
- 5) Također se vrši kao brzi ciklus pranja za malo zaprljano rublje.

## 17. KRATKE UPUTE

### 17.1 SmartSelect







SmartSelect  znači uštedu energije, vremena i vode.  
Skenirajte QR kod kako biste saznali više.

### Svakodnevna uporaba

- Utikač priključite u utičnicu električne mreže.
- Otvorite slavinu za vodu.
- Pritisnite tipku **Uključeno/Isključeno**  kako biste uključili uređaj.
- Okrenite programator i odaberite željeni program.
- Postavite željene opcije dodirnom na odgovarajuće gumbе.



Pustite da vas funkcija SmartSelect  vodi prema uštedi energije i vode. Opcije Jako lagano  i Svijetlo  mogu se koristiti tijekom vremena. Koristite Parno osvježavanje , kako biste izbjegli pranje i osvježavanje odjeće samo s parom.

- Stavite rublje u bubanj, jedan po jedan komad, bez prekoračenja maksimalnog preporučenog punjenja. Zatvorite vrata i provjerite da između brtve i vrata nema rublja.
- Ulijte deterđent i ostala sredstva u odgovarajući pretinac spremnika za deterđent. Ako koristite tablete uključite opciju Pods®



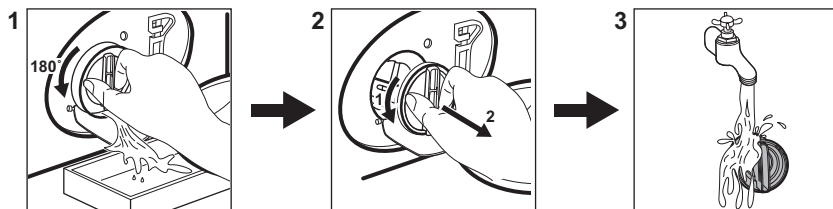

- Za pokretanje programa, dodirnite gumb **Start/Pauza**▶||.
- Uređaj počinje raditi.
- Na kraju programa, izvadite rublje.
- Pritisnite tipku **Uključeno/Isključeno**Ⓛ za isključivanje uređaja.

## 17.2 Čišćenje odvodnog filtra pumpe



Redovito čistite filter, a posebno ako se na zaslonu pojavi šifra alarma **E20**.

## 17.3 Programi

Programi	Količina punjenja	Opis proizvoda
UltraQuick 49min	8.0 kg	Pamučne i sintetičke stvari. Ovaj program osigurava dobre rezultate pranja u kratkom vremenu.
Pamuk	11.0 kg	Bijele i obojene pamučne tkanine. Idealno za normalno i teško za-prljanje.
Sintetika	5.0 kg	Sintetički ili predmeti od miješane tkanine.
Osjetljivo	2.0 kg	Osjetljive tkanine poput akrila, viskoze, predmeti od poliestera.
Vuna  	3.0 kg	Vuneni predmeti perivi u perilici, vuneni predmeti koji se peru ručno i osjetljivi predmeti.
Centrifuga/Cijeđenje	11.0 kg	Sve tkanine, osim vunениh i vrlo osjetljivih tkanina. Program za centrifugiranje i ispuštanje vode.
Ispiranje	11.0 kg	Sve tkanine, osim vunениh i vrlo osjetljivih tkanina. Program za ispiranje i centrifugiranje.
Hygiene  	11.0 kg	Bijelo pamučno rublje. Ovaj program pranja uklanja više od 99,99 % bakterija i virusa <sup>1)</sup>
Traperice	4.0 kg	Odjeća od traperica i predmeti od džerseja.
Sportska odjeća	5.0 kg	Kombinirana sportska odjeća.

Programi	Količina punje- nja	Opis proizvoda
<b>Brzi program 20 min</b>	3.0 kg	Pamučni i sintetički predmeti malo zaprljani ili nošeni samo jednom.
<b>Eco 40-60</b>	11.0 kg	Bijeli i šareni pamuk. Uobičajeno prljava odjeća.

1) Ispitan na Staphylococcus aureus, Enterococcus faecium, Candida albicans, Pseudomonas aeruginosa i MS2 Bacteriophage u vanjskom ispitivanju provedenom od strane Swisstest Testmaterialien AG 2021. godine (izvješće o ispitivanju br. 202120117).

Punjenje uređaja do **maksimalnog kapaciteta naznačenog za svaki program**

**pomaže u smanjenju potrošnje energije i vode.**

**Prikladni deterdženti za programe pranja**

Program	Univerzalni deterdžent u prahu <sup>1)</sup>	Univerzalni tekući deterdžent	Tekući deterdžent za obojeno rublje	Deterdžent za osjetljivo rublje i vunu	Posebni
Pamuk	▲	▲	▲	--	--
Sintetika	▲	▲	▲	--	--
Osjetljivo	--	--	--	▲	▲
Vuna	--	--	--	▲	▲
Hygiene	▲	▲	--	--	▲
Traperice	--	--	▲	▲	▲
Sportska odjeća	--	▲	▲	--	▲
Brzi program 20 min	--	▲	▲	--	--
Eco 40-60	▲	▲	▲	--	--

1) Pri temperaturi višoj od 60 °C preporučuje se uporaba deterdženta u prahu.

▲ = Preporučeno

-- = Nije preporučeno

## 17.4 Vrsta i kvaliteta deterdženta.

- Koristite samo sredstva za pranje i druga sredstva posebno namijenjena uporabi u perilici rublja. Prvo, slijedite ova općenita pravila:
  - deterdženti u prahu (također tablete i deterdženti za jednu dozu) za sve vrste tkanina, osim osjetljivih. Preferirajte deterdžente u prahu koji sadrže izbjeljivač za izbjeljivanje i dezinfekciju rublja,
  - tekući deterdženti (deterdženti za jednu dozu), po mogućnosti za programe pranja na nižim

temperaturama (maks. 60 °C) za sve vrste tkanina ili posebne samo za vunene tkanine.

- Ne miješajte različite vrste deterdženata.
- Upotrijebite manje deterdženta ako:
  - perete malu količinu rublja,
  - rublje je neznatno zaprljano,
  - se stvara prevelika količina pjene tijekom pranja.

### Nedovoljno deterdženta može uzrokovati:

- nezadovoljavajući rezultate pranja,
- rublje u pranju postaje sivo,
- masna odjeća,
- stvaranje plijesni u uređaju.

### Previše deterdženta može uzrokovati:

- stvaranje pjene,
- smanjen učinak pranja,

- neadekvatno ispiranje,
- veći utjecaj na okoliš.

## 17.5 Periodični raspored čišćenja

**Periodično čišćenje pomaže produžiti vijek trajanja vašeg uređaja.**

Nakon svakog ciklusa, vrata i spremnik za deterđent malo otvorite kako bi zrak cirkulirao i kako bi se osušila vlaga unutar uređaja.

Ako se uređaj ne koristi dulje vrijeme: zatvorite slavinu za vodu i isključite uređaj iz utičnice.

### Okvirni raspored periodičnog čišćenja:

Uklanjanje kamenca	Dva puta godišnje
Pranje za održavanje	Jednom mjesečno
Čišćenje brtve vrata	Svaka dva mjeseca
Čišćenje bubnja	Svaka dva mjeseca
Očistite spremnik za deterđent	Svaka dva mjeseca
Očistite filtar pumpe za odvod vode	Dva puta godišnje
Očistite filtar crijeva za dovod vode i filtar ventila	Dva puta godišnje

Redovito pregledavajte bubanj kako biste provjerili ima li kamenca. Preporučujemo povremeno pokretanje ciklusa s praznim bubnjem i proizvodom za uklanjanje kamenca.

### Uklanjanje stranih predmeta



Prije pokretanja ciklusa pranja, provjerite jesu li džepovi prazni i svi labavi dijelovi vezani.

Uklonite sve strane predmete (poput metalne kopče, dugmadi, kovanica itd.) koje biste mogli pronaći u brtvi vrata, filtrima i bubnju. Ako je potrebno, kontaktirajte ovlašteni servisni centar.

### Brtva vrata

Ovaj je uređaj dizajniran **sasamočištećim odvodnim sustavom**, koji omogućuje da se lagana pahuljasta vlakna koja padnu s odjeće isprazne vodom. Redovito provjeravajte brtvu i ako je potrebno, očistite je kako je opisano

na sljedećem dijagramu. Na kraju ciklusa mogu se pronaći kovanice, dugmadi i drugi sitni predmeti.

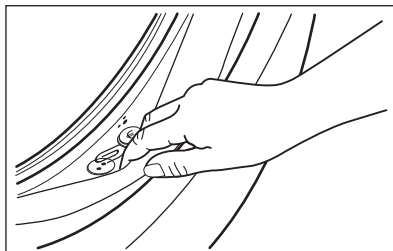

Očistite je po potrebi koristeći kremu za čišćenje na bazi amonijaka bez grabanja po površini brtve.

Ako je potrebno, uklonite nečistoće i predmete iz udubine filtra.

## 17.6 Veza s Wi-Fi mrežom

### Uključivanje Wi-Fi-ja



Prema tvornički zadanim postavkama, Wi-Fi značajka je isključena.

Za povezivanje uređaja na Wi-Fi mrežu dodirnite i držite Daljinsko upravljanje gumb na 5 sekundi. Ova će radnja otvoriti pristupnu točku (prebacivanje u način rada AP). Ako nije prethodno predviđeno, pokrenut će postupak obrade.

Kada je pristupna točka otvorena, ako postoji nova mrežna vjerodajnica, ona će zamijeniti sve prethodno spremljene mrežne vjerodajnice. Ako ne, nastavit će se povezivati s prethodno spremljenom mrežom.

Tijekom ove faze na zaslonu se prikazuje samo ikona Wi-Fi i poruka „**on**“, dok su svi ostali indikatori na upravljačkoj ploči isključeni. Ikona Wi-Fi počinje treperiti.

Kada je pristupna točka otvorena, na zaslonu će se prikazati „**AP**“.

Ikona Wi-Fi nastavlja treperiti dok se ne poveže na kućnu mrežu.

Nakon uspješnog zaključivanja obrade, oglasit će se zvuk i ikona Wi-Fi  stalno svijetli.



Za vrijeme uključivanja Wi-Fi mreže i pristupne točke pritiskom na bilo koju gumb prikazat će se poruka o pogrešci.

Nakon povezivanja, dodiranjem gumba Daljinsko upravljanje  Uključeno, korisnici će moći daljinski pokrenuti cikluse na App.

#### **Automatska veza s registriranom mrežom**

Nakon što se uređaj uspješno postavi i registrira u kućnu mrežu, svaki put kada se uključi, pokušat će se automatski povezati na mrežu. Neće se oglasiti zvukom kada je Wi-Fi veza uspješna.

#### **Povezivanje na drugu mrežu (ponovno otvaranje pristupne točke)**

Svaki put kad korisnik dodirne i zadržite gumb Daljinsko upravljanje  na 5 sekundi, pristupna točka će se otvoriti i emitirati. Nove vjerodajnice mreže koje su primljene u tom trenutku prepisat će prethodno pohranjene vjerodajnice i uređaj se zatim povezati s novom Wi-Fi mrežom.

#### **Isključivanje Wi-Fi-ja**

Ako korisnik odluči da više ne povezuje uređaj s Wi-Fi mrežom, dodirne i 10 sekundi zadrži gumb Daljinsko upravljanje , uređaj se resetira i isključuje.

Na zaslonu se prikazuje samo — — — 5 sekundi dok su svi ostali indikatori na upravljačkoj ploči isključeni.

Nakon resetiranja, zaslon se vraća u početno stanje s isključenom ikonom Wi-Fi .

## 18. BRIGA ZA OKOLIŠ

Reciklirajte materijale sa simbolom . Ambalažu za recikliranje odložite u prikladne spremnike. Pomozite u zaštiti okoliša i ljudskog zdravlja, kao i u recikliranju otpada od električnih i elektroničkih uređaja. Uređaje

označene simbolom  ne bacajte zajedno s kućnim otpadom. Proizvod odnesite na lokalno reciklažno mjesto ili kontaktirajte nadležnu službu.

## Добре дојдовте во Electrolux! Ви благодариме што го избравте нашиот апарат.



Во нашите напори да бидеме одржливи, ги намалуваме хартиените средства и ги даваме целосните кориснички прирачници на интернет. Пристапете му на вашиот целосен кориснички прирачник на [electrolux.com/manuals](http://electrolux.com/manuals)



Добијте совети за користење, брошури, водич за решавање проблеми, информации за сервисирање и поправка на [electrolux.com/support](http://electrolux.com/support)



Купувајте додатоци, потрошни материјали и оригинални резервни делови за вашиот апарат на [electrolux.com/shop](http://electrolux.com/shop)

Можноста за промени е задржана.

## СОДРЖИНА

1. БЕЗБЕДНОСНИ ИНФОРМАЦИИ.....	98
2. БЕЗБЕДНОСНИ УПАТСТВА.....	100
3. ОПИС НА ПРОИЗВОДОТ .....	102
4. ТЕХНИЧКИ ИНФОРМАЦИИ .....	104
5. МОНТАЖА .....	104
6. КОНТРОЛНА ПЛОЧА И SMARTSELECT.....	108
7. БИРАЊЕ И КОПЧИЊА .....	110
8. ПОСТАВКИ .....	114
9. ПРЕД ПРВА УПОТРЕБА.....	115
10. ПРОГРАМИ .....	115
11.  WI-FI – ПОВРЗУВАЊЕ СО ПОСТАВКАТА.....	120
12. СЕКОЈДНЕВНА УПОТРЕБА .....	123
13. НАПОМЕНИ И КОРИСНИ СОВЕТИ .....	128
14. НЕГА И ЧИСТЕЊЕ .....	130
15. РЕШАВАЊЕ ПРОБЛЕМИ .....	137
16. ПОТРОШУВАЧКИ ВРЕДНОСТИ.....	142
17. КРАТОК ВОДИЧ .....	144
18. ГРИЖА ЗА ОКОЛИНАТА.....	148

## 1. БЕЗБЕДНОСНИ ИНФОРМАЦИИ



Пред започнување на монтажата и употребата на овој апарат, внимателно прочитајте ги доставените упатства.

Производителот не сноси одговорност за повреда или штета кои се резултат на неправилна монтажа или употреба. Секогаш чувајте ги упатствата на сигурно и безбедно место за подоцнежна употреба.

## 1.1 Безбедност на деца и ранливи лица

- Овој апарат може да го користат деца над 8 години и лица со намалени физички, сетилни или ментални способности или лица без искуство и знаење доколку тоа го прават под надзор или доколку им биле дадени упатства како безбедно да го употребуваат апаратот, и доколку ги разбираат опасностите поврзани со него.
- Апаратот не смее да биде во дофат на деца меѓу 3 и 8 годишна возраст и лица со многу обемни и сложени пречки во развојот освен ако не се под постојан надзор.
- Апаратот не смее да биде во дофат на деца помали од 3 години освен ако не се под постојан надзор.
- Децата треба да бидат под надзор да не играат со апаратот.
- Држете ја амбалажата подалеку од деца и фрлете ја соодветно.
- Чувајте ги сите детергенти настрана од дофат на деца.
- Држете ги децата и миленичињата подалеку од апаратот кога вратата е отворена.
- Ако апаратот има уред за заштита на деца, треба да се вклучи.
- Децата не треба да го чистат или да го оддржуваат апаратот без надзор.

## 1.2 Општа безбедност

- Овој апарат е наменет само за перење алишта од домашен тип, кои се перат само со машина.
- Уредот е наменет да го користи едно домаќинство во домашни услови во затворен простор.
- Уредот може да се користи во канцеларии, хотелски соби, гостилници, фарми со гостилници и други слични сместувања каде неговото користење не надминува (просечно) ниво на користење во домаќинство.
- Не менувајте ја спецификацијата на овој апарат.
- Максималната количина на полнење на апаратот е 11.0 кг.. Не ја надминувајте максималната количина на

полнење на секоја програма (погледнете во поглавјето „Табела со програми“).

- Притисокот на водата при работа кај точката на влез на водата од доводот мора да биде меѓу 0,5 bar (0,05 MPa) и 10 bar (1,0 MPa).
- Отворите за вентилација во основата не смеат да бидат попречени од таписон, килим или било каков покривач за под.
- Апаратот мора да биде поврзан со водоводната мрежа со помош на добиениот комплет на црева, или нов комплет од црева кои ќе ги добиете од Овластениот сервисен центар.
- Старите комплекти црева не смеат повторно да се користат.
- Доколку се оштети кабелот за напојување, тој треба да биде заменет од страна на производителот, негов овластен сервисен центар или слично квалификувани лица за да се избегне електрична опасност.
- Пред секое одржување, исклучете го апаратот и извадете го штекерот за струја од приклучницата.
- Не користете вода во спреј со висок притисок и/или на пареа за чистење на уредот.
- Чистете го апаратот со влажна крпа. Користете само неутрални детергенти. Не користете абразивни производи, абразивни сунѓери за чистење, растворувачи или метални предмети.

## 2. БЕЗБЕДНОСНИ УПАТСТВА

### 2.1 Монтажа



Монтажата мора да биде направена во согласност со важечките државни закони.

- Извадете ја целата амбалажа и транспортните зартки вклучувајќи ја и

пластичната четка со пластичен разделувач.

- Чувајте ги транспортните штрафови на сигурно место. Ако апаратот ќе се премести во иднина тие мора да бидат заштрафени за да се заклучи барабанот и да се спречи внатрешно оштетување.
- Секогаш внимавјте кога го пренесувате апаратот затоа што е тежок. Секогаш

носете заштитни ракавици и приложените обувки.

- Следете ги инструкциите за монтирање дадени со апаратот.
- Немојте да монтирате ниту да користите оштетен апарат.
- Не монтирајте го и не користете го апаратот на места каде што температурата е пониска од 0°C или каде што е изложен на атмосферски влијанија.
- Вклучете ја рерната.
- Проверете дали има циркулација на воздух меѓу апаратот и подот.
- Кога апаратот е поставен во неговата постојана позиција, проверете дали е правилно порамнет со помош на либела. Ако не е, приспособете ги ногарките додека не се порамни.
- Немојте да го монтирате апаратот директно над одводот на подот.
- Не прскајте вода на апаратот и не го изложувајте на претерана влажност.
- Не монтирајте го апаратот на места каде што вратата на апаратот не може целосно да се отвори.
- Не ставајте затворен сад под апаратот за собирање вода во случај на протекување. Контактирајте со Овластениот сервисен центар за да проверите кои додатоци можат да се користат.

## 2.2 Поврзување на струјата

### ПРЕДУПРЕДУВАЊЕ!

Ризик од пожар и струен удар.

- ПРЕДУПРЕДУВАЊЕ: Овој апарат е дизајниран да биде монтиран / поврзан со приклучок за заземјување во зградата.
- Секогаш користете правилно монтиран штекер отпорен на струјни удари.
- Проверете дали параметрите на плочката со спецификации се компатибилни со електричната моќност на мрежата на електрична енергија.
- Не користете адаптери со повеќе приклучоци и продолжни кабли.
- Погрижете се да не ги оштетите приклучокот за струја и кабелот. Доколку кабелот за струја на апаратот

треба да се замени, тоа мора да го направи нашиот Овластен сервисен центар.

- Поврзете го приклучокот за струја со штекерот на крајот од монтажата. Проверете дали приклучокот за струја е пристапен по монтирањето.
- Не допирајте го кабелот за струја или приклучокот со влажни раце.
- Не влечете го кабелот за да го исклучите апаратот од струја. Секогаш повлекувајте го приклучокот за струја.

## 2.3 Поврзување за довод на вода

- Доводната вода не треба да биде потопла од 25 °C.
- Не ги оштетувајте цревата за вода.
- Пред да ги поврзете новите црева, цревата кои не биле користени подолг период, каде се направила некаква поправка или биле ставени нови уреди (мерачи за вода итн.), оставете ја водата да тече се додека не стане чиста и бистра.
- Проверете дали има видливи протекувања на вода за време или после првата работа на апаратот.
- Не користете продолжено црево ако доводното црево е кратко. Јавете се во овластениот сервисен центар за замена на доводното црево.
- Кога го отпакувате апаратот, можно е од цреводот да се цеди вода. Ова е заради тестирањето на апаратите со вода во самата фабрика.
- Можете да го продолжите одводното црево за максимум 400 см. Јавете се во овластениот сервисен центар за да добиете друго одводно црево и продолжеток.
- Проверете дали има пристап до чешмата по монтирањето.

## 2.4 Употреба

### ПРЕДУПРЕДУВАЊЕ!

Опасност од повреда, струен удар, пожар, изгореници или оштетување на апаратот.

- Следете ги безбедносните упатства на пакувањето на детергентот.

- Не ставајте запаливи производи или предмети кои се мокри заедно со запаливи производи во апаратот, или во негова близина.
- Немојте да перете многу валкани такенини, масни или други замастени материјали. Може да ги оштети гумените делови на апаратот. Исперете ги претходно рачно пред да ги ставите во апаратот.
- Не користете мириси за алишта за перење за да избегнете ризик од оштетување на пластичните и гумените делови на апаратот.
- Не допирајте го стаклото на вратата додека програмата е во функција. Стаклото може да биде жешко.
- Проверете дали сите метални предмети се извадени од алиштата.

## 2.5 Сервис

- За да го поправите апаратот, контактирајте со овластениот сервисен центар. Користете само оригинални резервни делови.
- Треба да знаете дека само-поправката или непрофесионалната поправка може да имаат последици врз безбедноста и може да ја направи гаранцијата неважечка.
- Следниве резервни делови се достапни најмалку 10 години откако ќе биде прекинато производството на моделот: мотор и моторни четки, предавател помеѓу мотор и барабан, пумпи, пригушувачи и амортизери, барабан, лопатки за барабан и соодветни лагери, грејачи и грејни елементи, вклучително и топлински пумпи, цевки и слична опрема, вклучувајќи црева, вентили, филтри и аквастопи, печатени плочи, електронски дисплеи, прекинувачи за притисок, термостати и сензори,

- софтвер и фирмвер, вклучително и софтвер за ресетирање, врата, шарки за врати и заптивки, други заптивки, склопки за заклучување на вратите, пластични периферни уреди како што се диспензери за детергент. Времетраењето може да биде подолго во вашата земја. За повеќе информации, посетете ја нашата веб-страница.
- Треба да знаете дека некои од овие резервни делови се достапни само кај професионални сервисери, и дека не сите резервни делови се релевантни за сите модели.
- Во однос на светилите во внатрешноста на овој производ и резервните светилки што се продаваат посебно: Овие светилки се предвидени да издржат екстремни физички услови во апаратите за домаќинство, како што се температура, вибрации, влажност или се предвидени за давање сигнали за работната состојба на апаратот. Тие не се предвидени да се користат за други намени и не се погодни за осветлување простории во домот.

## 2.6 Расходување

### ПРЕДУПРЕДУВАЊЕ!

Ризик од повреда или задушување.

- Исклучете го апаратот од струја и вода.
- Извадете го електричниот кабел блиску до апаратот и фрлете го.
- Извадете ја кваката на вратата за да спречите затварање на децата или миленици во барабанот.
- Фрлете го апаратот во согласност со условите за фрлање на Искористена електрична и електронска опрема (ИЕЕО).

## 3. ОПИС НА ПРОИЗВОДОТ

### 3.1 Специјални карактеристики

Вашата нова машина за перење ги исполнува сите современи барања за делотворен третман на алиштата со мала потрошувачка на вода, енергија и

детергент, и со соодветна грижа за ткаенините.

- **Поврзување преку Wi-Fi и Вклучување од далечина** ви овозможуваат да вклучите циклус, да

комуницирате со вашиот апарат и да го проверувате статусот на циклусот на перење со контрола од далечина.

- **SteamCare Системот**, благодарение на **Steam Cashmere** и **Steam Refresh** програмите нуди совршено решение за освежување дури и кај најделикатните алишта без перење. Употребете го овој нежен мирис направен специјално од **Electrolux** за да додаде пријатно чувство на „тукушто испраните“ алишта за да ги извадете непријатните мириси и ефектот на набори.
- **UltraCare Технологијата** е направена за да ги штити влакната на ткаенините благодарение на различните фази пред мешање кои прво го раствораат детергентот, а потоа омекнувачот на ткаенини во водата пред да се распределат на алиштата за перење. На тој начин се стига до секое влакно од ткаенината и истото се третира.
- **UniversalDose Фиоката** со преграда наменета на секој тип детергент, вклучувајќи преграда за Pods®, опремена со систем што може да го

распространи и меша детергентот на оптимален начин и да ги раствора остатоците од детергентот по секој циклус.

- **Папеа** за брз и лесен начин на освежување на алиштата. Нежните програми со пареа може да ги намалат миризбите и да ја намалат истуканоста на сувите ткаенини, така што им треба помалку пеглање. Опција **Steam Easy Iron**, го завршува секој циклус со нежна пареа што ги опушта влакната и го намалува туткањето на ткаенината. Пеглањето ќе биде полесно!
- **SensiCare System** ја открива количината алишта и го дефинира траењето на програмата во рок од 30 секунди. Програмата за перење е направена според видот алишта за перење и типот на ткаенина, а тоа значи перење за пократко време и со помала потрошувачка на енергија и вода од тоа што е потребно.

### 3.2 Преглед на апаратот

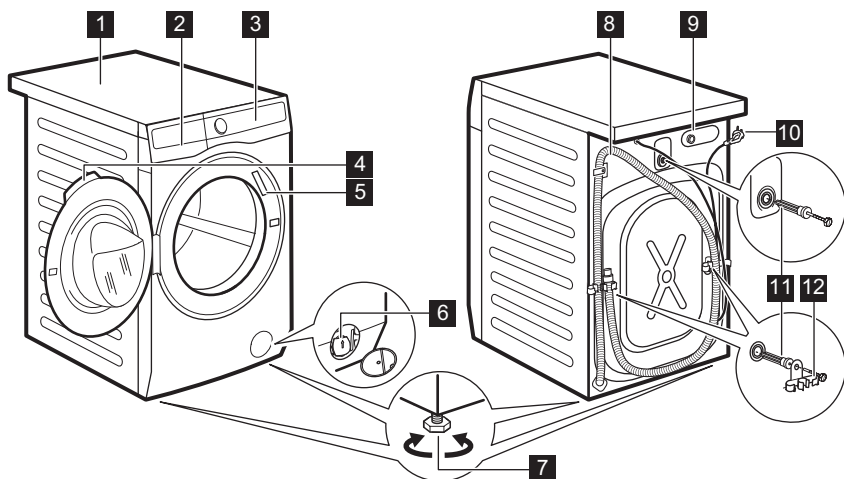

- 1 Работна површина
- 2 Дозер за детергент
- 3 Контролна плоча

- 4 Рачка на вратата
- 5 Плочка со спецификации
- 6 Филтер на одводната пумпа

- 7 Ногарки за ливелирање на апаратот
- 8 Одводно црево
- 9 Поврзување на доводното црево
- 10 Кабел за струја

- 11 Завртки за превоз
- 12 Потпора на црево

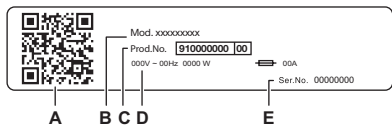

Плочката со спецификации содржи:

- A. QR-код
- B. Име на модел
- C. Број на производ
- D. Електричен напон
- E. Сериски број

Скенирајте го **QR-кодот** со камера за да ја преземете нашата апликација од App Store на вашиот паметен уред и следете ги бараните чекори. Регистрирајте го вашиот производ и извлечете го максимумот од него.

- Пристапете до деталите, документацијата и написите за вашиот апарат за тоа како да ги користите најдобрите функции (Упатство за употреба исто така е достапно на [electrolux.com/manuals](http://electrolux.com/manuals) )
- Добијте совети за користење, решавање проблеми, информациски за сервисирање и поправка (достапни и на [electrolux.com/support](http://electrolux.com/support))
- Купете додатоци, потрошен материјал и оригинални резервни делови за вашиот апарат (достапни и на [electrolux.com/shop](http://electrolux.com/shop) )

## 4. ТЕХНИЧКИ ИНФОРМАЦИИ

Димензија	Ширина/ Висина/ Вкупна длабочина	59.7 см /84.7 см /63.6 см
Поврзување на струја	Напон	230 V
	Вкупна моќност	2100 W
	Осигурувач	10 A
	Фреквенција	50 Hz
Ниво на заштита од навлегување цврсти честички и влага дава заштитниот капак освен кога нисконапонската опрема нема заштита од влага		IPX4
Притисок на доводот на вода	Минимално	0,5 bar (0,05 MPa)
	Максимум	10 bar (1.0 MPa)
Снабдување со вода <sup>1)</sup>		Ладна вода
Максимално полнење	Памук	11.0 кг.

1) Поврзете го доводното црево со славина за вода со 3/4" навој.

## 5. МОНТАЖА



### ПРЕДУПРЕДУВАЊЕ!

Видете во поглавјата за заштита и сигурност.

### 5.1 Отпакување

1. Отворете ја вратата. Извадете ги сите предмети од барабанот.

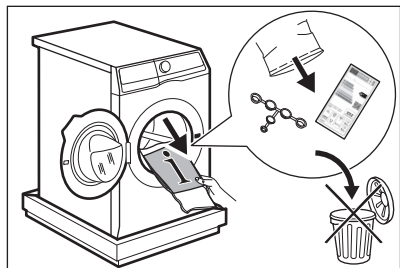

Додатоците доставени со апаратот може да се разликуваат во зависност од моделот.

- Ставете го елементот за пакување на подот зад апаратот и внимателно спуштете го на неговата задна страна. Извадете ја заштитата од долниот дел.

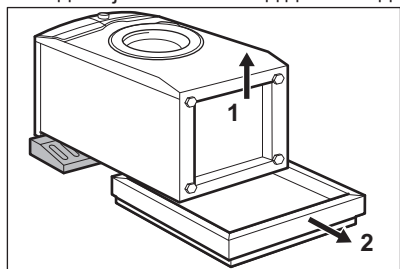

### ВНИМАНИЕ!

Не легнувајте ја машина за перење на предната страна.

- Вратете го апаратот во исправена позиција. Извадете го кабелот за струја и одводното црево од држачите за црева.

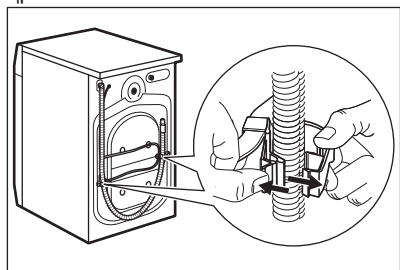

Од црево то за цедење може да истече вода. Тоа е затоа што машината за перење е тестирана во фабриката.

- Извадете ги трите завртки за транспорт и извадете ги пластичните разделувачи.

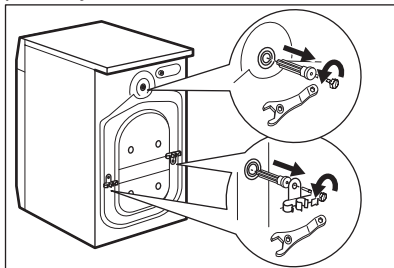

Ви препорачуваме да ги зачувате и пакувањето и завртките за транспорт бидејќи ќе ви требаат во случај да го преместувате апаратот.

- Во отворите, поставете ги пластичните капачиња што ќе ги најдете во кесата со упатството за употреба.

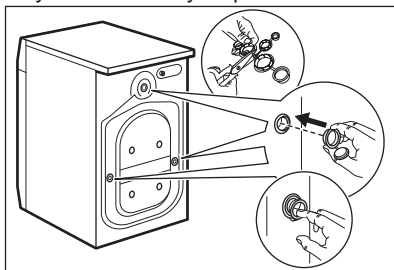

## 5.2 Информации за монтажа

### Поставување и нивелирање

Прилагодете го точно апаратот за да спречете вибрации, бука и движење на апаратот кога работи.

- Монтирајте го апаратот на рамен тврд под. Апаратот мора да биде нивелиран и стабилен. Проверете дали апаратот го

допира ѕидот или други уреди и дали доволно проток на воздух под апаратот.

2. Разлабавете или затегнете ги ногарките за да го приспособите нивелирањето. Сите ногарки мора да останат цврсти на подот.

### ПРЕДУПРЕДУВАЊЕ!

Не ставајте картон, дрво или слични материјали под ногарките на апаратот за да го нивелирате.

### Доводно црево

#### ВНИМАНИЕ!

Проверете дали цревата се оштетени или дали има протекување кај спојките. Не користете продолжено црево ако доводното црево е кратко. Јавете се во сервисниот центар за информации за замена на доводното црево.

1. Доколку е потребно, поврзете го доводното црево за вода со задниот дел на апаратот. Обично, тоа е веќе инсталирано во фабриката.

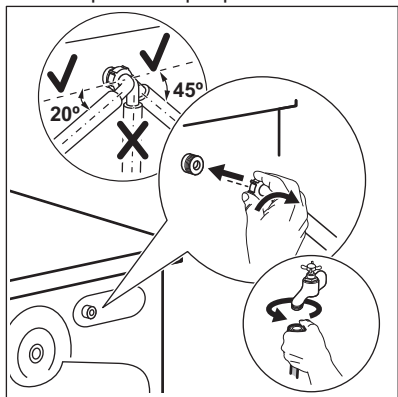

2. Поставете ги кон лево или кон десно, во зависност од положбата на славината за вода. Погрижете се доводното црево да биде во вертикална положба.
3. Ако е потребно, разлабавете го прстенот за да го поставите во точната положба.

4. Некои модели може да содржат доводно црево со уред за запирање на водата. Ова спречува истекување на вода во црево то поради неговата природна истрошеност. Сектор во прозорецот ја покажува оваа грешка А. Ако се појави ова, затворете ја славината и контактирајте го овластениот сервисен центар за информации за замена на црево то.

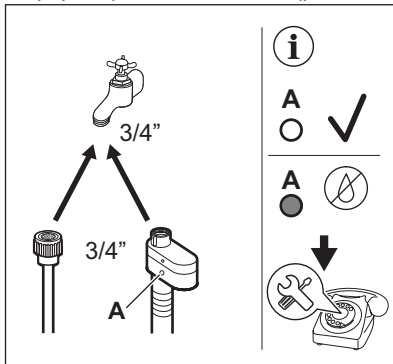

5. Поврзете го другиот крај на доводното црево за ЛАДНА вода со славината за ладна вода со 3/4" навој.

### ПРЕДУПРЕДУВАЊЕ!

Доводната вода не треба да биде потопла од 25 °С.

### Одвод за вода

Одводното црево треба да биде поставено на висина не помала од 60 см и не поголема од 100 см.

#### i

Можете да го продолжите одводното црево за максимум 400 см. Контактирајте со овластениот сервисен центар за да го купите другото одводно црево и продолжетокот.

Одводното црево може да се поврза на различни начини:

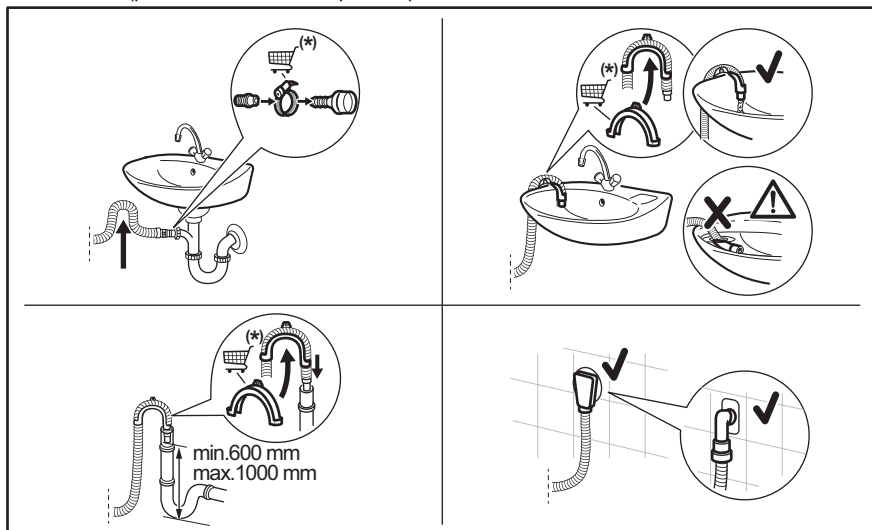

\* Предмет на промена на резервни делови без најава.

Одводното црево треба да има направено јамка за да го спречи прелевањето на честички од мијалникот во апаратот.

Поврзете го одводното црево со сливникот и прицврстете го со стега. Одводното црево треба да има направено јамка за да го спречи прелевањето на честички од мијалникот во апаратот.

Поставете го црево директно во вградена одводна цевка во сидот во собата и прицврстете го со стега.

Без водилката за пластично црево до сливникот на мијалникот - Ставете го црево за цедење во сливникот и зацврстете со стега.

Одводното црево може да се свитка во форма на буквата У и да се стави околу пластичниот водич. На работ на лавабо - Прицврстете го наведувачот на славината за вода или на сидот.



Проверете дали пластичниот водич се движи кога апаратот цеди и дали крајот на црево за цедење не е потопен во вода. Може да дојде до враќање на нечистата вода назад во апаратот.  
Купувајте додатоци од овластен добавувач.

Со исправена цевка со отвор за вентил - Вметнете го одводното црево директно во цевката за цедење или исправената цевка



Крајот на одводното црево секогаш мора да биде вентилирано, т.е. внатрешниот пречник на одводната цевка (мин. 38 мм - мин. 1.5") мора да биде поголем од надворешниот дијаметар на црево за цедење.

### 5.3 Монтирање на дрвен под

Ако го монтирате апаратот на дрвен под, погрижете се да користите прицврстувачки

плочи за да ги прицврстите ногарките на апаратот.

Прочитајте го внимателно упатството дадено со додатоците.

## 5.4 Поврзување на струја

На крајот на монтажата, можете да го поврзете приклучникот на мрежата со штекерот.

На плочката со спецификации и во поглавјето „Технички податоци“ се наведени неопходните електрични спецификации. Осигурете се дека тие се компатибилни со напојувањето.

Проверете дали вашата домашна електрична инсталација може да го поднесе потребното максимално оптоварување, притоа земајќи ги предвид исто така и останатите користени уреди.

**Поврзете го апаратот со заземјена приклучница.**

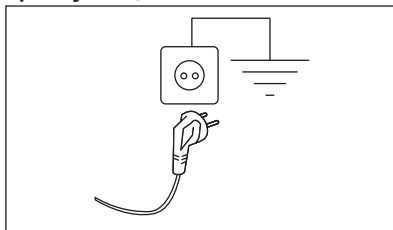

По монтажата на уредот, кабелот за напојување мора да биде лесно достапен.

За каква било електрична работа потребна за монтажа на овој апарат, контактирајте со нашиот Овластен сервисен центар.

Производителот не прифаќа одговорност за штети или повреди кои настанале поради неусогласеност со горенаведените мерки за претпазливост.

## 6. КОНТРОЛНА ПЛОЧА И SMARTSELECT

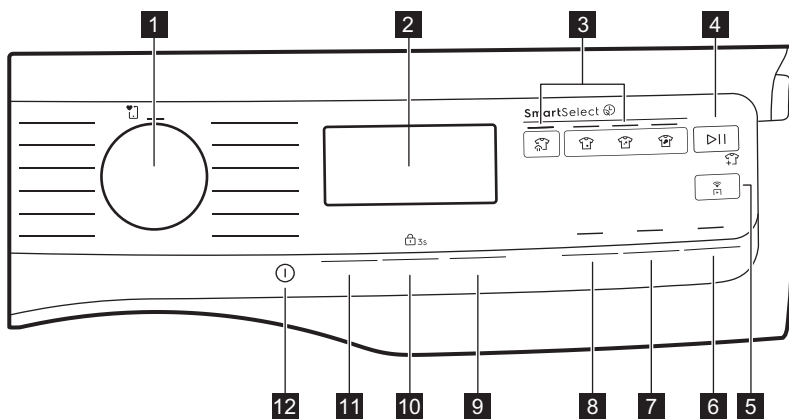

### 6.1 Опис на контролната плоча



**1** Копче за програмирање

**2** Екран

**3** SmartSelect копче на допир:

- Steam Refresh копче на допир 
- Extra Light копче на допир 
- Light копче на допир 









• Normal копче на допир 

**4** Start / Pause копче на допир 

**5** Remote start копче на допир 

**6** Pods® копче на допир

**7** Steam Easy Iron копче на допир 

- 8 Prewash копче на допир 
- 9 Копчиња на допир Плус (+) и Минус (-) се поврзани со Finish In  
- 10 Spin копче на допир  и опција Child Lock  3s
- 11 Temperature копче на допир  и перманентна Extra Rinse  опција
- 12 On/Off копче на допир 

## 6.2 SmartSelect

SmartSelect е нова и уникатна функција што му овозможува на корисникот да ги избере точните поставки за перење врз основа на нивото на извалканост на ткаенините, грижејќи се за облеката и подобрувајќи го корисничкото искуство.

**Температурата на перење се приспособува за секое ниво на SmartSelect според избраниот циклус за да обезбеди најдобра изведба, без**

## 6.4 Екран

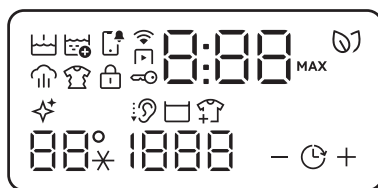

## потреба од рачно менување на температурата.















За повеќе детали, погледнете го делот SmartSelect во поглавјето „Бирач и копчиња“.











## 6.3 SmartLeaf feedback

Повратните информации за SmartLeaf покажуваат колку е енергетски ефикасна програмата, врз основа на потрошувачката на енергија.

Постојат три различни нивоа на SmartLeaf повратни информации означени со икона со лист:

1. Без осветлен лист означува просечно ниво на потрошувачка.
2. Икона со еден лист  означува добро ниво на потрошувачка на енергија.
3. Икона со два листа  означува најдобро ниво на потрошувачка.

	Показно светло Prewash.		Показателот SmartLeaf дава повратни информации за потрошувачката на енергија.
	Показно светло Extra Rinse.		Показно светло за чистење на барабан. Тоа претставува совет да направите чистење на барабанот. Видете во параграфот „Чистење на барабанот“ во поглавјето „Нега и чистење“.
	Показател за известување.		Показател за омекнувач.
	Показно светло Remote start.		Показно светло Silent.
	Показател за Wi-Fi врска.		Показно светло за задржано плакнење.

	Показно светло Steam.		Показно светло за додавање на алишта.
	Показно светло Anti-crease.		Зона на Температурата: 88° Температурен показател. _ _ * Показно светло за студена вода.
	Показно светло Child Lock.		Делот за центрифугата: Показно светло за брзина на центрифугата. - - - Показател за без центрифуга. Фазата на центрифуга е исклучена.
	Показател за заклучена врата.		Показно светло Finish In.
	<p>Дигиталниот показател може да прикаже:</p> <ul style="list-style-type: none"> <li>• Времетраење на програма (на пр. 2:40, фаза за перење).</li> <li>• Одложување на програма (на пр. 2h).</li> <li>• Крај на циклусот (0:00).</li> <li>• Код за предупредување (на пр. E20).</li> <li>• Показател за грешка (- - -).</li> </ul>		Показател за максимално полнење (видете во поглавјето „SensiCare System детекција на полнење“).

## 7. БИРАЊЕ И КОПЧИЊА

### 7.1 Вовед



Опциите/функциите не може да се избираат со сите програми за перење. Проверете ја компатибилноста меѓу опциите/функциите и програмите за перење во „Табелата со програми“. Една опција/функција може да исклучи друга, во овој случај, апаратот не ви дозволува да поставите некомпатибилни опции/функции.

### 7.2 On/Off

Притиснете и држете го кратко ова копче неколку секунди, за да вклучите или исклучите апаратот. Наменски звук на свонење при вклучување или исклучување

на апаратот, вклучени светла и екран и пулсира лед копчето Start / Pause.



**Стандардната избрана програма, при вклучувањето на машината, е секогаш програмата Eco 40-60, исто така и по будењето од мирување.**

### 7.3 Копче за програмирање

Со ротирање на копчето за програми, можно е да се избере саканата програма.

### 7.4 SmartSelect

#### Перење

Оваа нова функција е создадена за да го води корисникот да заштеди енергија, време и вода, со цел да се подобри





грижата за ткаенините и искуството на потрошувачите.

За секој циклус на перење, можно е да има различно времетраење и потрошувачка, врз основа на нивото на извалканост на алиштата.



За секоја програма, апаратот предлага стандардно ниво на извалканост со одредена температура. Ако ја промените температурата рачно, нивото на извалканост може да се промени.

Постојат четири можни опции:

- 1. Steam Refresh**   
Со ова SmartSelect ниво корисникот избира програма Steam Refresh. Може да ги намали наборите и благите миризби и ќе ја освежи облеката што не треба да се пере. Повеќекратното допирање на иконата овозможува управување со три различни траења на циклуси.
- 2. Extra Light**   
Оваа опција се препорачува за многу малку извалкана облека, без видливи дамки. Предложената температура е 20°C.
- 3. Light**   
Оваа опција е идеална за секојдневна лесно извалкана облека, со мали дамки на пример пот. Предложената температура е 30°C. Нивото на малку извалкани алишта е она што најмногу се користи во стандардната поставка.
- 4. Normal**   
Оваа опција се препорачува за нормална/многу извалкана облека, на пример со извалканост со храна или кал.

За да активирате една од овие опции, свртете го тркалцето за да ја изберете саканата програма. Стандардното светло за ниво на извалканост е вклучено.

За да го промените, допрете на соодветната икона.



За да активирате една од овие опции, свртете го тркалцето за да ја изберете саканата програма. Стандардното светло за ниво на извалканост е вклучено.

За да го промените, допрете на соодветната икона.

Секое ниво SmartSelect  може да ја измени температурата, брзината на центрифугата и времетраењето на програмата на избраниот циклус.



Ако одредено ниво на извалканост не е достапно, со притискање ќе се генерира грешка, двоен звучен сигнал и симболот трепка двапати.

## 7.5 Temperature

Кога избирате програма за перење, апаратот автоматски предлага стандардна температура.

Допрете го ова копче повеќе пати додека на екранот не се појави вредноста на саканата температура.



Допирањето на нивото SmartSelect може да ја промени избраната температура. Нивото SmartSelect може автоматски да се менува, во зависност од избраната температура.

Кога екранот ќе ги покаже показните светла --\*, апаратот не ја загрева водата.

## 7.6 Spin

Кога ќе поставите програма, апаратот автоматски ја поставува стандардната брзина на центрифугата.

Допрете го ова копче повеќе пати за да:



- **Сменете ја брзината на центрифугата.** Екранот ја покажува само брзината на центрифугата достапна за поставената програма.
- Поставете ја **No Spin** опцијата -- --.

Поставете ја оваа опција за да ги откажете сите фази на центрифугирање. Апаратот ја пушта само фазата на цедење на одбраната програма за миеење. Поставете ја оваа опција за многу нежни ткаенини. Фазата на плакнења користи повеќе вода за некои програми на перење.

- Вклучете ја опцијата **Rinse and hold** . Крајната центрифуга е откажана. Водата од последното плакнење не се цеди за да се спречи туткање на ткаенините. Програмата за перење запира со вода во барабанот. На екранот се прикажува показното светло . Вратата останува заклучена и барабанот постојано врти за да го намали туткањето. Мора да ја испуштите водата за да ја отклучите вратата. Ако сте го допреле копчето Start / Pause  , апаратот ја пушта фазата на центрифуга и ја цеди водата.



Апаратот ја празни водата автоматски по околу 18 часа.

- Вклучете ја опцијата **Silent** . Центрифугите меѓу фази и завршните центрифуги се откажани и програмата завршува со вода во барабанот. Ова помага да се намали туткањето. На екранот се прикажува показното светло . Вратата останува заклучена. Барабанот постојано врти за да го намали туткањето. Мора да ја испуштите водата за да ја отклучите вратата. Бидејќи програмата е многу тивка, погодна е за употреба навечер кога има евтина тарифа на електричната струја. Кај некои програми плакнењата се вршат со повеќе вода. Ако го допрете копчето Start / Pause  , апаратот ја пушта само фазата на цедење.





Апаратот ја празни водата автоматски по околу 18 часа.

## 7.7 Finish In →



Поставете ја оваа опција како последна по изборот на програмата и другите опции, во спротивно може да се откаже ако промените некоја поставка.

Оваа опција овозможува избирање на времето во кое програмата треба да заврши.

Ова копче →  овозможува активирање на опцијата Finish In  + и со помош на копчињата на допир **Плус (+ зголемува)** и **Минус (- намалува)** може да се избере времето во кое програмата треба да заврши. Крајот на програмата може да се одложи за 1 час со секое допирање на копчето + до максимум 24 часа. Опционалното време „Заврши за“ може да се отстрани со притискање на копчето - до 0.

На екранот се прикажува нормалното времетраење на програмата наизменично со поставеното време на завршување на програмата (изразено во часови 0 ч.). Минималното време што може да се избере одговара на заокружениот час од максималното времетраење на програмата (на пр., ако времетраењето на циклусот трае 3:15 часа, минималното време за избор ќе биде 4 ч.).

По започнувањето на програмата, вратата се заклучува и апаратот ја започнува фазата SensiCare. Кога ќе заврши проценката на полнењето, цифрата за времето се одбројува во чекори од еден час и во чекори од 1 минута во текот на последниот час.

## 7.8 Prewash

Со оваа опција можете да додадете фаза на претперење на програмата за перење.

Соодветното показно светло над копчето на допир се пали.

Оваа функција користете ја за да додадете фаза на претперење на 30 °C пред фазата на перење.

Оваа опција се препорачува за многу извалкани алишта, особено ако содржат песок, прашина, кал и други тврди честички.



Оваа опција може да го зголеми времетраењето на програмата.

## 7.9 Steam Easy Iron

Оваа опција додава фаза со пареа проследена со кратка фаза против туткање на крајот од програмата за перење.

Фазата со пареа може да помогне во намалување на туткањето на ткаенините и го олеснува пеглањето.

Соодветното показно светло над копчето на допир се пали.

Показателот постојано светка за време на фазата на пареа.



Оваа опција може да го продолжи времетраењето на програмата.

Кога програмата запира на екранот се покажува , показателот се исклучува и показателот и ЛЕД светилката Start / Pause се вклучени. Барабанот изведува рамномерни движења околу 30 минути за да ги одржи позитивните резултати од пареата. Со допирање на кое било копче, движењата против туткање престануваат и вратата се отклучува, апаратот повторно ја предлага претходно поставената програма. Кога е избрана оваа опција, за да работи правилно, се препорачува мало полнење на алишта.

За да ја прекинете фазата против туткање, можете и:

- Притиснете го копчето On/Off неколку секунди за да го исклучите или вклучите апаратот.
- Завртете го копчето за програмирање во друга позиција.

## 7.10 Pods®

Допрете го ова копче за активирање-деактивирање на опцијата Pods®.

Кога е активирано, релевантниот показател е вклучен.

Следете ги препораките за дозирање и складирање на производителот на таблети.

Ставете максимум две таблети или детергенти со една доза во преградата Pods® во фиоката за дозерот за детергент.

Опцијата останува активна и за следните циклуси сè додека не се деактивира и ако е избрана со поставената програма.

## 7.11 Постојана Extra Rinse

Со оваа опција можете постојано да имате дополнително плакнење кога поставувате нова програма.

Користете ја оваа опција за лица алергични на детергенти и во области каде што водата е мека.

За да **вклучите/исклучите** оваа опција 3s, задржете го копчето Temperature притиснато 3 секунди се додека показното светло не се појави/исчезне на екранот.

Кога е вклучена, апаратот ќе се врати на оваа опција откако ќе го исклучите или ќе ја промените/ресетирате програмата.



Оваа опција го продолжува времетраењето на програмата.

## 7.12 Remote start

Брзото допирање на ова копче ја активира функцијата Далечинско вклучување што ви овозможува далечински да го вклучите, паузирате и запрете апаратот.

Со активирање на функцијата Remote start ќе се заклучи вратата и машината преминува во состојба на подготвеност.

За да излезете од оваа состојба, повторно допрете го копчето и исклучете го.

## 7.13 Start / Pause ▷||

Допрете го копчето Start / Pause ▷|| за вклучување, паузирање на апаратот или прекинување на програмата во тек.



Иконата значи дека можете да го паузирате циклусот и да додавате или отстранувате алишта. Прочитајте го делот „Отворање на вратата - Додавање алишта“ за повеќе детали.

## 8. ПОСТАВКИ

### 8.1 Вовед



Кога притискате на две или повеќе копчиња, **немојте да ги навалувате** вашите прсти надолу. Сензорите за копчињата одоздола се осетливи и може да ви го попречуваат изборот.

### 8.2 Блок. за безбедност на децата



Со оваа опција можете да спречите децата да си играат со контролната плоча.

За да ја **вклучите/исклучите** оваа опција

3s, задржете го Spin копчето притиснато 3 секунди сè додека показателот **не се појави/исчезне** на екранот.

Кога е вклучена, апаратот ќе се врати на оваа опција откако ќе го исклучите или ќе ја промените/ресетирате програмата. Ако притиснете било кое копче, показателот трепка за да покаже дека копчињата се исклучени.

Функцијата за Забрана за деца може да не е достапа неколку секунди после вклучување на апаратот.

### 8.3 Звучни сигнали

Овој апарат е опремен со различни звучни сигнали, кои функционираат кога:

- Го вклучувате апаратот (посебна кратка мелодија).
- Го исклучувате апаратот (посебна кратка мелодија).
- Ги допирате копчињата (краток звук).

- Правите погрешен избор (3 кратки звуци).
- Програмата е завршена (низа на звуци во траење од околу 2 минути).
- Има дефект во апаратот (низа кратки звуци од околу 5 минути).

За да ги **исклучите/вклучите** звучните сигнали кога програмата е завршена, притиснете ги истовремено копчињата Prewash и Steam Easy Iron околу 2 секунди. На екранот се прикажува bOn/bOF .



Ако ги исклучите звучните сигнали, тие продолжуваат да работат кога апаратот има дефект. Кога е исклучено, не се репродуцира само звукот за крај на циклусот.

### 8.4 Бројач на работни часови

Можно е да се визуелизира вкупното време на работење на апаратот во часови, почнувајќи од првото вклучување. Оваа вредност ќе го брои времето на работа на циклусите (не вклучува паузи, време на одложено активирање). За да ја визуелизирате оваа вредност, продолжете како што следи:

1. Вклучете го апаратот со притискање на копчето On/Off .
2. Притиснете и држете ги копчињата и неколку секунди.
3. По 3 секунди, екранот ги прикажува вкупните работни часови на апаратот: на пр., 1.276 часа, екранот го прикажува текстот Hr во траење од 2 секунди, 12 (илјади и стотки) во траење од 2 секунди и 76 (десетки и единици).

4. За да излезете од овој режим, притиснете го кое било копче.



Ако постапката не функционира (поради истекување на времето или погрешна комбинација на копчињата), исклучете го апаратот и повторете ја секвенцата од почеток.

## 8.5 Фабрички стандардни вредности

Оваа функција овозможува враќање на стандардно зададените опции. За да ја

**активирате** оваа опција, следете ги чекорите подолу:



1. Вклучете го апаратот со притискање на копчето On/Off .
2. Притиснете и држете ги копчињата и неколку секунди.
3. На екранот се прикажува — — — околу 5 секунди.

## 9. ПРЕД ПРВА УПОТРЕБА



За време на монтажата или пред првата употреба, може да видите малку вода во апаратот. Тоа е преостаната вода останата во апаратот после комплетниот функционален фабрички тест за да се осигураме дека апаратот е испорачан на клиентите во совршена работна состојба и дека нема никаква основа за грижа.

1. Проверете дали сите транспортни завртки се извадени од апаратот.

2. Проверете дали има струја и дали е отворена славината за вода.
3. Налејте 2 литра вода во преградата за детергент означена со . Ова го активира системот за цедење.
4. Налејте мала количина детергент во преградата означена со .
5. Поставете и стартувајте програма за памук на највисоката температура без алишта во барабанот. Ова ја отстранува сета можна нечистотија од барабанот и кадата.

## 10. ПРОГРАМИ

### 10.1 Апликацијата и дополнителни скриени програми

Нашата апликација ви обезбедува **широк избор на дополнителни скриени програми**. Поврзете го апаратот со Апликација и ќе можете да ја изберете програмата што најмногу одговара на вашите потреби.





Имињата на програмите подлежат на промена во зависност од барањата на пазарот без претходна најава. Во апликацијата можете да најдете целосен опис на секоја програма.

Outdoor	Curtains	Linen
Duvet	Pillow	1 Item Fast
Training Gear	Towels	Steam Cashmere
Down Jackets	Pet Hair	Steam Refresh
Soccer/Rugby	Steam Easy Iron	Business Shirts
Skiing Gear	Anti-Allergy Vapour	Machine Clean
Running Shoes	Baby	Silk
Bedlinen XL		

## 10.2 Табела со програми

### Програми за перење

Програма	Опис на програмата
<b>Програми за перење</b>	
UltraQuick 49min	<p><b>Памук и мешани ткаенини од синтетика.</b> Идеално е да го измиете дневниот товар за кратко време, за подобра нега на облеката и добро чистење веќе на 30 °C.</p> <div style="border: 1px solid black; padding: 5px; margin-top: 10px;"> <p> Стандардното времетраење на програмата е развиено за алишта од 5 кг. Ако перете помало или поголемо полнење, времето на перење автоматски се намалува или зголемува.</p> </div>
Cottons	<b>Бели памучни алишта и обоени памучни алишта.</b> Нормална и голема извалканост.
Synthetics	<b>Синтетички алишта или алишта од мешани ткаенини.</b> Нормално извалкани алишта.
Delicates	<b>Чувствителните ткаенини како на пример акрил, вискоза и мешаните ткаенини имаат потреба од нежно перење.</b> Нормално извалкани.
Wool 	<b>Волна што се пере во машина,</b> волна за рачно перење и други ткаенини со симбол за «рачно перење». <sup>1)</sup>
Spin/Drain	<b>Сите ткаенини, освен волнени и многу чувствителни ткаенини.</b> За centrifугирање на алиштата и за исцедување на водата во барабанот.
Rinse	<b>Сите ткаенини, освен волнени и многу чувствителни ткаенини.</b> Програма за плакнење и centrifугирање на алиштата. Фабричката брзина на centrifугата е онаа што се користи за програми за памучни алишта. Намалете ја брзината на centrifугата во зависност од видот на алишта. Ако е потребно, поставете ја опцијата Extra Rinse за да додадете плакнење. Апаратот изведува нежни плакнења со мала брзина на centrifугата и кратко centrifугирање.
Hygiene 	<b>Сертифициран од Swisstest,</b> комбинира циклус на перење и параа за отстранување на повеќе од 99,99% бактерии и вируси* над 60°C. <sup>2)</sup> Поленот и алергените се намалуваат и за хигиенски чиста облека после секое перење.
Jeans	<b>Тексас облека нормално извалкана.</b> Оваа програма изведува фаза на нежно плакнење, наменета за тексас, што го намалува избледувањето и не предизвикува таложeње остатоци од прашокот за перење на влакната.



Програма	Опис на програмата
Sportswear	<b>Спортска облека, синтетички влакна како полиестер, мешавини од полиестер/еластан, полиамид.</b> Погоден за отстранување на потта и нечистотиите од телото од техничката спортска облека.
Rapid 20min	<b>Памучни и синтетички алишта</b> малку извалкани или носени еднаш.
Eco 40-60	<b>Нискоенергетски циклус за памучни предмети што се перат на 40 или 60°C.</b> Ниту една опција не може да се активира. Ја намалува температурата и го продолжува времето за да се постигнат добри резултати при перењето. <sup>3)</sup>

1) За време на овој циклус, барабанот бавно се врти за да обезбеди нежно перење. Може да изгледа како барабанот да не се врти или како да не се врти правилно, но тоа е нормално за оваа програма.

2) Тестирано за *Staphylococcus aureus*, *Enterococcus faecium*, *Candida albicans*, *Pseudomonas aeruginosa* и MS2 Bacteriophage при надворешен тест извршен од Swisstest Testmaterialien AG во 2021 година (извештај за тестирање бр. 202120117).

3) Според регулативата на ЕУ 2019/2023, оваа програма на 40 °C е во можност да исчисти нормално извалкани памучни алишта, кои се перат на 40 °C или 60 °C, заедно во истиот циклус. За постигнатата температура на алиштата, времетраењето на програмата и другите податоци, погледнете во поглавјето „Потрошувачки вредности“.

### Температура на програма, максимална брзина на центрифуга и максимално полнење

Програма	Стандардна температура Температурен опсег	Референтна брзина на центрифуга Опсег на брзината на центрифугата	Максимално полнење
UltraQuick 49min	30 °C 60 °C – Студена	1400 врт/мин 1400 врт/мин - 400 врт/мин	8.0 кг.
Cottons	40 °C 90 °C - Студена	1400 врт/мин 1400 врт/мин - 400 врт/мин	11.0 кг.
Synthetics	30 °C 60 °C - Студена	1200 врт/мин 1200 врт/мин - 400 врт/мин	5.0 кг.
Delicates	30 °C 40 °C - Студена	800 врт/мин 1200 врт/мин - 400 врт/мин	2.0 кг.
Wool 	40 °C 40 °C - Студена	1200 врт/мин 1200 врт/мин - 400 врт/мин	3.0 кг.
Spin/Drain	-	1400 врт/мин 1400 врт/мин - 400 врт/мин	11.0 кг.
Rinse	-	1400 врт/мин 1400 врт/мин - 400 врт/мин	11.0 кг.
Hygiene 	60 °C	1400 врт/мин 1400 врт/мин - 400 врт/мин	11.0 кг.
Jeans	30 °C 40 °C - Студена	800 врт/мин 1200 врт/мин - 400 врт/мин	4.0 кг.
Sportswear	30 °C 60 °C - Студена	1200 врт/мин 1200- 400 врт/мин	5.0 кг.

Програма	Стандардна температура Температурен опсег	Референтна брзина на центрифуга Опсег на брзината на центрифугата	Максимално полнење
Rapid 20min	20 °C 20 °C - Студена	1200 врт/мин 1400 врт/мин - 400 врт/мин	3.0 кг.
Eco 40-60	1)	1400 врт/мин 1400 врт/мин - 400 врт/мин	11.0 кг.

1) Температурата на оваа програма не е видлива на екранот и таа автоматски се поставува.

### Компатибилност со опции за програми



Опциите не може да се избираат со сите програми за перење, една опција може да исклучи друга. Во овој случај, апаратот не дозволува заедно да ги поставите некомпатибилните поставки.

Осигурете се дека екранот и софтверските копчиња секогаш се чисти и суви.

	UltraQuick 49min	Cottons	Synthetics	Delicates	Wool	Spin/Drain	Rinse	Hygiene	Jeans	Sportswear	Rapid 20min	Eco 40-60
Spin	■	■	■	■	■	■	■	■	■	■	■	■
Задржано плакнење	■	■	■	■	■		■	■	■	■		■
Бесшумно		■	■	■					■	■		
Без центрифуга						■ 1)	■					
Finish In	■	■	■	■	■	■	■	■	■	■	■	■
Prewash		■	■									■
Steam Easy Iron 2)	■	■	■					■	■	■		

	UltraQuick 49min	Cottons	Synthetics	Delicates	Wool	Spin/Drain	Rinse	Hygiene	Jeans	Sportswear	Rapid 20min	Eco 40-60
 Extra Rinse	■	■	■	■			■	■	■	■		
PODS®	■	■	■	■				■	■	■	■	■

1) Ако исто така ја поставите опцијата „Без Центрифуга“, апаратот само ќе цеди.

2) Оваа опција не е достапна за температура под 40 °C.

### Погодни детергенти за програмите за перење

Програма	Универзален прашок <sup>1)</sup>	Универзална течност	Течност за обоени	Нежни волнени	Специјален
Cottons	▲	▲	▲	--	--
Synthetics	▲	▲	▲	--	--
Delicates	--	--	--	▲	▲
Wool	--	--	--	▲	▲
Hygiene	▲	▲	--	--	▲
Jeans	--	--	▲	▲	▲
Sportswear	--	▲	▲	--	▲
Rapid 20min	--	▲	▲	--	--
Eco 40-60	▲	▲	▲	--	--

1) На температури повисоки од 60°C, се препорачува употреба на детергент во прашок.

▲ = Препорачани

-- = Непрепорачани

### 10.3 Steam програми

Програмите Steam може да се користат за намалување на набори и миризби кај алишта (како памук, синтетика, мешани ткаенини, вклучително и деликатни) кои само треба да се освежат, за кратко време, избегнувајќи перење.

Влакната на ткаенината се опуштаат и потоа пеглањето станува многу лесно. Кога ќе заврши циклусот, брзо извадете ги алиштата од барабанот.

**НЕ** поставувајте го овој режим со следниве видови алишта:

- Алишта што не се погодни за сушење во машина.
- Алишта со етикета „Само за хемиско чистење“.



Не користете никаков детергент! Програмите Steam не отстрануваат особено јака миризба и не прават циклус за дезинфекција. По третманот со пара, алиштата може да бидат влажни. Прострете ги алиштата неколку минути.

## Мирис (Electrolux Steam Fragrance)

Ви Electrolux Steam Fragrance овозможува да ги освежите дури и вашите чувствителни алишта, отстранувајќи ги наборите и додавајќи свежина со нежен мирис развиен ексклузивно од **Electrolux**. Со освежување на облеката со пареа, наместо целосни циклуси на перење, го продолжувате векот на вашата облека. Можете дури и безбедно да го користите мирисот со програмите Кашмир и Пареа - доколку се достапни - за деликатни ткаенини како кашмир и волна. Кога освежувате помали количини алишта, намалете ја дозата на мирисот и времетраењето на циклусот: за само петнаесет минути, вашата облека ќе го врати чувството на „тукушто испрани“.

Прочитајте го внимателно упатството обезбедено со мирисот.

### НЕМОЈТЕ:

- Да ги сушите алиштата кои се освежени со мирис во машина за сушење на алишта. Нивниот мирис ќе испари.
- Користете го овој мирис за други намени од оние кои се опишани тука.
- Користете го мирисот за нови алишта. Новите алишта може да имаат остатоци од мирисот од последното освежување

на алиштата и мирисите да си одговараат.



Мирисот е достапен на веб-продавницата на **Electrolux** или кај овластениот дилер.

## 10.4 Омилени програми

Овие позиции на избирачот се достапни откако апаратот ќе се поврзе на Wi-Fi.

Омилените програми може да се постават и зачуваат преку апликација само избирајќи од списокот на достапни програми.

Откако ќе се постави омилената програма, може да ја изберете преку апликацијата или со вртење на бирачот за програми на соодветната позиција: соодветното светло се пали и информациите на екранот соодветно се ажурираат.



Омилената програма може да се откаже преку наредба на соодветната апликација или со притискање на комбинацијата на копчињата за „Фабрички стандардни вредности“.

## 10.5 Woolmark Premium Wool Care - Зелено



Перењето волна со оваа машина е тестирано и одобрено од компанијата The Woolmark Company за перење облека што содржи волна означена со „рачно перење“ под услов производите да се перат според инструкциите на етикетата на облеката и според инструкциите издадени од производителот на оваа машина за перење. M2304

## 11. WI-FI – ПОВРЗУВАЊЕ СО ПОСТАВКАТА

Во ова поглавје е опишан начинот на поврзување на паметниот апарат со безжична мрежа и негово поврзување со мобилни уреди.

Со оваа функционалност, можете да добивате известувања, да ја контролирате и следите машината за перење од вашите мобилни уреди.

Wi-Fi функционалоста е стандардно исклучена како поставка.

За да го поврзете апаратот и да уживате во низата функции и услуги, потребни се следните работи:

- Домашна Wi-Fi (безжична мрежа) со интернет врска.
- Мобилен уред поврзан со Wi-Fi (безжична мрежа).

Параметри на модулот за Wi-Fi	
Фреквенција	2.412 - 2.472 GHz за европски пазар
Протокол	IEEE 802.11b/g/n
Максимално напојување	<20 dBm
Шифрирање	WPA, WPA2, WPA3

## 11.1 QR-код на плочката за оценување

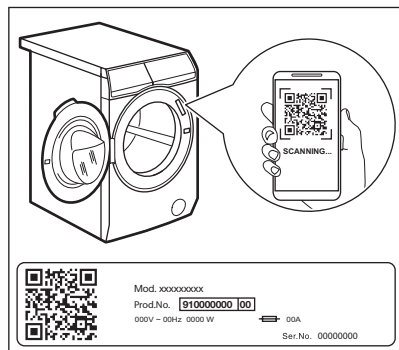

QR-кодот може да се користи на два начини:

- Скенирајте го QR-кодот со вградената апликација за камера за да ја преземете апликацијата од App Store на вашиот pameten уред и следете ги бараните чекори.
- Спарете го pametniот уред со апаратот за да се поедностави процесот. Скенирајте го QR-кодот со нашата вградена апликација за скенирање QR-кодovi.

## 11.2 Монтирање и конфигурирање на Апликација



Апликација ви овозможува да ги контролирате алиштата преку мобилен уред.

Содржи голем број програми, корисни функции и информации за производот кои се совршено прилагодени за апаратот.

Тоа е персонализирана неџа на алиштата - сето тоа од вашиот мобилен уред.

Кога го поврзувате апаратот со апликацијата, стојте во негова близина заедно со вашиот мобилен уред.

Проверете дали вашиот pameten уред е поврзан со бежичната мрежа.

1. Одете во App Store она вашиот pameten уред или скенирајте го QR-кодот (видете во параграфот „QR-код на плочката со спецификациjа“).
2. Преземете ја и инсталирајте ја нашата апликација.
3. Стартувајте ја апликацијата. Изберете ги земјата и јазикот и најавете се со вашата е-пошта и лозинка. Ако немате сметка, направете нова, следејќи ги упатствата во Апликација.
4. Следете ги упатствата на апликацијата за регистрирање и конфигурирање на апаратот.

## 11.3 Wi-Fi мрежно поврзување

### Вклучување Wi-Fi





Како фабрички стандардно, функцијата Wi-Fi е исклучена.

За да го поврзете апаратот на Wi-Fi мрежа, допрете го и држете го копчето Remote start 5 секунди. Ова дејство ќе ја отвори пристапната точка (оди во режим AP). Доколку не е претходно обезбедено, ќе започне процесот на обезбедување.

Кога пристапната точка е отворена, ако има обезбедено нови податоци за

најавување на мрежата, таа ќе ги замени сите мрежни податоци претходно зачувани. Ако не, ќе продолжи да се поврзува со претходно зачуваната мрежа.

За време на оваа фаза, екранот прикажува само икона  за Wi-Fi и порака „он“ додека сите други показатели на контролната табла се исклучени. Иконата  за Wi-Fi ќе почне да трепка.

Кога пристапната точка е отворена, на екранот ќе се прикаже „AP“.

Иконата  за Wi-Fi продолжува да трепка додека не се поврзе на домашната мрежа.

Откако обезбедувањето ќе заврши успешно, ќе се репродуцира звук и иконата  Wi-Fi постојано свети.



За време на вклучувањето на Wi-Fi и пристапната точка, со притискање на кое било софтверско копче ќе се репродуцира звукот за грешка.

Откако ќе се поврзете, допирање на копчето Remote start  Вклучено ќе им овозможи на корисниците да можат да започнуваат циклуси од далечина на App.

### **Автоматско поврзување со регистрираната мрежа**



Откако апаратот ќе биде успешно поставен и регистриран на домашната мрежа, секогаш кога ќе се вклучи, ќе се обиде автоматски да се поврзе на мрежата. Нема да има звук кога поврзувањето со Wi-Fi е успешно.

### **Поврзување на друга мрежа (повторно отворање пристапна точка)**

Секогаш кога корисникот ќе го допре и задржи копчето Remote start  за 5 секунди, пристапната точка ќе биде отворена и емитувана. Новите податоци за најавување на мрежата примени во овој момент ќе ги презапишат претходно зачуваните податоци, а апаратот потоа се поврзува на новата Wi-Fi мрежа.

### **Исклучување на Wi-Fi**

Ако корисникот одлучи повеќе да не го поврзува апаратот на Wi-Fi, може да го допре и држи копчето Remote start  10 секунди и апаратот ќе се ресетира и ќе се исклучи.

Екранот се прикажува само    5 секунди додека сите други показатели на контролната плоча се исклучени.

По ресетирањето, екранот се враќа во почетната состојба, со исклучена икона  за Wi-Fi.

## **11.4 Безжично ажурирање**

Апликацијата (App) може да предложи ажурирање за вашиот апарат.

Ако програмата работи, апликацијата (App) известува дека ажурирањето ќе започне на крајот од програмата.

За време на ажурирањето, апаратот покажува  на екранот.

Не исклучувајте го и не ја прекинувајте врската со електричната мрежа на апаратот во текот на ажурирањето.

Апаратот ќе може да се користи повторно на крајот од ажурирањето, без известување за успешно ажурирање.

Доколку се појави грешка, апаратот покажува  на екранот: едноставно притиснете на кое било копче или свртете го тркалцето за да се вратите на нормално користење.

## **11.5 Секогаш вклучено Wi-Fi**

Функцијата „Секогаш вклучено Wi-Fi“ е достапна во апликацијата.

Оваа функција го одржува апаратот поврзан на мрежата дури и кога е исклучен.

Показателот  се вклучува и исклучува наизменично.

Можно е да го вклучите апаратот со притискање на копчето On/Off  или преку апликацијата.



Функцијата „Секогаш вклучено Wi-Fi“ може да влијае врз потрошувачката на енергија.

## 12. СЕКОЈДНЕВНА УПОТРЕБА

### ПРЕДУПРЕДУВАЊЕ!

Видете во поглавјата за заштита и сигурност.

### 12.1 Вклучување на апаратот

1. Ставете го приклучокот за струја во штекерот.
2. Отворете ја славината за вода.
3. Притиснете го копчето On/Off неколку секунди за да го вклучите апаратот.

Се огласува краток звучен сигнал.

### 12.2 Полнење со алишта

- Отворете ја вратата на апаратот.
- Протресете ги алиштата пред да ги ставите во апаратот.
- Ставете ги алиштата во барабанот, еден по еден.

Погрижете се да не ставате многу алишта во барабанот.

- Цврсто затворете ја вратата.

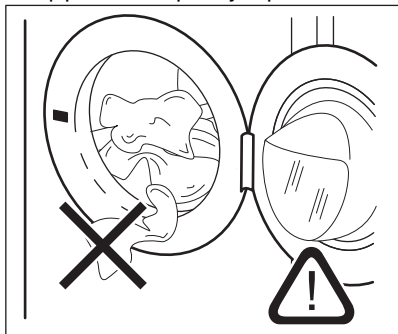

### ВНИМАНИЕ!

- Проверете дали има останати алишта меѓу заштитната гума и вратата. Постои ризик од протекување на вода или оштетување на алиштата.
- Перењето на многу мрсни и масни дамки или користење на мирисни парфери може да ги оштети гумените делови од апаратот.

### 12.3 Полнење со детергент и адитиви

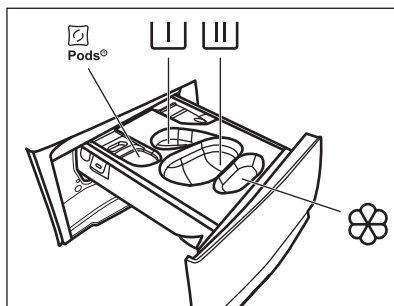

- Преграда за таблети со детергент (максимум 2 таблети). Кога користите таблети за детергент, проверете дали е активирана опцијата Pods®.

- Преграда за фазата за претперење на програмата за кисење (само детергент во прав).



- Преграда за детергент за фазата на перење (само детергент во прав). Ако користите течен детергент, не заборавajte да го ставите садот за течен детергент во преградата .



Ако користите течен детергент, не заборавajte да го ставите садот за течен детергент .



Проверете дали опцијата Pods® е деактивирана кога ја користите оваа преграда.



- Преграда за омекнувач за ткаенини и други течни средства (омекнувач за алишта, штирак).

**MAX** - Секогаш следете ги упатствата што се наоѓаат на пакувањето на детергентот, но ви препорачуваме да не го надминувате означеното максимално ниво (**MAX**). Оваа количина сепак ви ги гарантира најдобрите резултати при перење.



По циклус на перење, ако е потребно, отстранете ги остатоците од детергент од дозерот на детергент.

Продолжете на следниот начин

1. Отворете го дозерот за детергент.

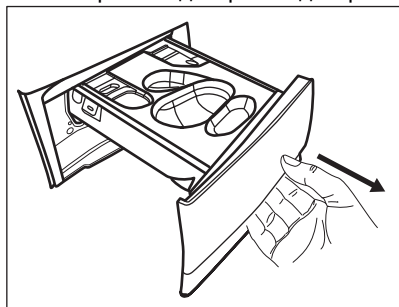

2. Ако е поставена фаза на претперење, ставете го детергентот за прав во преградата .

3. За главно перење, одберете ја соодветната преграда во зависност од видот на детергентот:

a) Ставете го **детергентот во прав** во преградата .

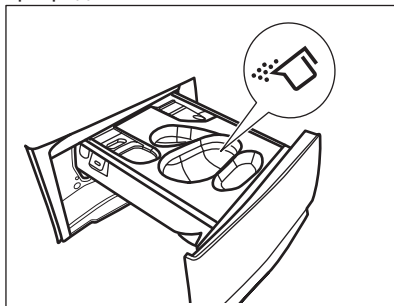

b) Ставете го **течниот детергент** во истата преграда откако ќе го вметнете соодветниот сад .

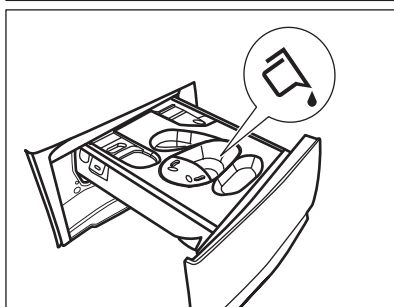
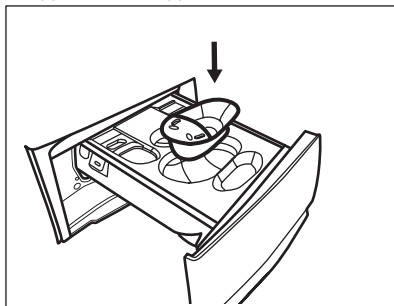

c) Ставете ги **таблетите** во преградата . Осигурајте се дека опцијата Pods® е активирана.

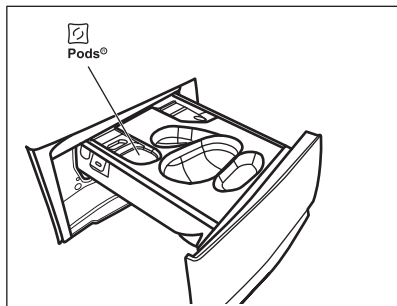

4. Ставете омекнувач за ткаенини во преградата .
5. Затворете го дозерот за детергент.

## 12.4 Поставување програма



**Есо 40-60 е стандардно предложената програма кога апаратот е вклучен, онаа на која се однесуваат информациите на енергетската ознака.**

1. Свртете го програматорот за да ја изберете саканата програма за перење. Се пали показатеот за соодветната програма. Steam Refresh програма може да се избере во областа SmartSelect.

Показното светло за копчето Start / Pause  трепка.

Екранот го прикажува индикативно времетраењето на програмата, максимално пријавеното полнење за поставената програма (само за неколку секунди), стандардната температура, стандардната брзина на центрифугата и показните светла за фазите на перење (кога се достапни).

2. Користете ја функцијата SmartSelect за да го промените нивото на извалканост. Апаратот автоматски ја препорачува најниската температура и комбинацијата на оптимални поставки за да го постигнете вистинскиот резултат за најкратко време. Во областа SmartSelect може да се избере Steam Refresh програма

3. За да ја смените температурата и/или брзината на центрифугата, допрете ги соодветените копчиња.
4. Ако сакате, поставете една или повеќе опции со допирање на соодветните копчиња. Соодветните показни светла се палат на екранот и дадените информации се менуваат соодветно.



Во случај ако одбирањето **не е можно**, се огласува звучен сигнал.

## 12.5 Почеток на програма

Допрете го копчето Start / Pause  за да започне програмата.

Соодветното показно светло престанува да трепка и останува вклучено.



Програмата започнува, вратата е заклучена. На екранот се прикажува

показното светло .



Пумпата за цедење може да работи кратко пред да почне апаратот да полни вода.

## 12.6 Почеток на програма со Finish In

1. Допрете го копчето повеќе пати додека на екранот не се прикаже саканото време во кое програмата треба да заврши. Показателот  светнува.
2. Допрете го копчето Start / Pause . Барабанот почнува да се врти за да се изврши проценката на SensiCare, доколку е предвидено во избраната програма.
3. Апаратот го започнува одбројувањето до крајот на програмата и програмата ќе започне во вистинскиот момент за завршување во времето поставено преку оваа опција.

За да ја промените или откажете опцијава:

1. Апаратот исклучете го со помош на копчето On/Off .
2. Повторно вклучете го апаратот.
3. Поставете ја програмата повторно.

## 12.7 SensiCare System детекција на тежина



Времетраењето на програмата на екранот се однесува на **средна/голема тежина**.

По допирањето на копчето Start / Pause , се гасне показното светло за максималната наведена тежина, SensiCare System започнува со детекција на тежината на алиштата:

1. Апаратот ја открива тежината во првите 30 секунди. За време на оваа фаза, цртичките за лизгање играат едноставна анимација. Ако се открие преоптоварување, информациите за преоптоварување ќе се прикажуваат 30 секунди пред екранот да оди во претходниот приказ.
2. За време на оваа фаза, барабанот се движи кратко.
3. Времетраењето на програмата може да се приспособи соодветно, односно може да се зголеми или намали. По дополнителни 30 секунди, започнува полнењето со вода.

На крајот од детекцијата на тежина, во **случај на преполнет барабан**, показното светло **MAX** трепка на екранот:

Во овој случај, за 30 секунди, може да го паузирате апаратот и да го извадите вишокот алишта.

Откако ќе ги извадите вишокот алишта, допрете го копчето Start / Pause  за повторно да ја стартувате програмата. Фазата SensiCare може да се повтори до трипати (видете точка 1).

**Важно!** Ако не ја намалите количината алишта, програмата за перење сепак ќе започне и покрај преполнувањето. Во овој случај, нема да биде можно да се гарантираат најдобри резултати од перењето.





По околу 20 минути откако ќе започне програмата, времетраењето на програмата би можело повторно да се приспособи во зависност од капацитетот на апсорпција на вода на ткаенините.



SensiCare System не е достапна со сите програми како што се: Wool, Rinse, и програмите со краток циклус.



## 12.8 Прекинување на програмата и менување на опциите

Кога програмата е во тек, можете да смените **само некои** опции:

1. Допрете го копчето Start / Pause . Поврзаното показно светло трепка.
2. Сменете ги опциите. Дадените информации на екранот се менуваат соодветно.
3. Допрете го повторно копчето Start / Pause .

Програмата за перење продолжува.

## 12.9 Прекинување на тековната програма

1. Притиснете го копчето On/Off  за да откажете програма или да го исклучите апаратот.
  2. Притиснете го повторно копчето On/Off  за да го вклучите апаратот.
- Сега, можете да поставите нова програма за перење.



Ако фазата SensiCare е веќе спроведена и веќе започнало полнењето со вода, новата програма започнува **без повторување на SensiCare фазата**. Водата и детергентот не се цедат за да се избегне отпад. Екранот го прикажува максималното времетраење на програмата, ажурирајќи ја по околу 20 минути по започнувањето на новата програма.

## 12.10 Отворање на вратата – Додавање алишта



Ако иконата  е вклучена, секогаш можете да ја отворите вратата.

Додека работи програма или одложеното активирање, вратата на апаратот е заклучена. На екранот се прикажува показното светло .





Доколку температурата и нивото на водата во барабанот се премногу високи и/или барабанот се уште се врти, не треба да ја отворите вратата.

За додавање или вадење алишта:

1. Допрете го копчето Start / Pause . На екранот се исклучува соодветниот показател  за заклучена врата.
2. Отворете ја вратата на апаратот. Ако е потребно, додадете или извадете алишта. Затворете ја вратата и допрете го копчето Start / Pause . Програмата или одложеното активирање продолжува.

## 12.11 Крај на програмата

Кога програмата е завршена, апаратот автоматски запира. Звучните сигнали се во функција (ако се вклучени). На екранот се прикажува .

Показното светло за копчето Start / Pause  се гаси.

Вратата се отклучува и показното светло  се гаси.

1. Притиснете го копчето On/Off  за да го исклучите апаратот.

По пет минути од завршувањето на програмата, функцијата за штедење енергија автоматски го исклучува апаратот.







Кога повторно ќе го вклучите апаратот, апаратот предлага Есо 40-60 како стандардна програма. Свртите го програматорот за да поставите нов циклус.



2. Извадете ги алиштата од апаратот.
3. Уверете се дека барабанот е празен.
4. Подотворете ги вратата и фиоката за детергент за да спречите мувла и мириси.

## 12.12 Цедење на водата по завршувањето на циклусот



Ако сте избрале програма или опција што не ја празни водата од последното плакнење, програмата е завршена, но:

- Просторот околу времето покажува  и екранот покажува заклучена врата .
- Показното светло за копчето Start / Pause  започнува да трепка.
- Барабанот продолжува да се врти во редовни интервали за да спречи туткање на алиштата.
- Вратата останува заклучена.
- Мора да ја испуштите водата за да ја отворите вратата.

1. Ако е потребно, допрете го копчето Spin  за да ја намалите брзината на центрифугата предложена од апаратот.
2. Притиснете го копчето Start / Pause : апаратот ја испушта водата и центрифугира.

Показателот за опцијата Задржано плакнење  или  исчезнува.



Ако сте го поставиле Silent  и брзината на центрифугата не се променила, кога ќе го притиснете копчето Start / Pause , апаратот ја цеди само водата.

3. Кога програмата ќе заврши и показното светло за заклучена врата ќе се

изгасне , можете да ја отворите вратата.

4. Притиснете го копчето On/Off  неколку секунди за да го исклучите апаратот.

### 12.13 Функција за мирување

Функцијата Во мирување автоматски го исклучува апаратот за да ја намали потрошувачката на струја кога:

- Не го користете апаратот 5 минути кога работи програмата.

Притиснете го копчето On/Off  за повторно да го вклучите апаратот.

- После 5 минути од крајот на програмата за перење.

Притиснете го копчето On/Off  за повторно да го вклучите апаратот.

Стандардната избрана програма, по повторното активирање на апаратот од функцијата мирување е секогаш Eco 40-60.

Свртете го програматорот за да поставите нов циклус.



Ако сте поставиле програма или опција што завршува со вода во барабанот, функцијата Во мирување **не го исклучува** апаратот за да ве потсети да ја испуштите водата.



Ако функцијата „Секогаш вклучено Wi-Fi“ е активна, тогаш само показателот  се вклучува и исклучува наизменично.

## 13. НАПОМЕНИ И КОРИСНИ СОВЕТИ



### ПРЕДУПРЕДУВАЊЕ!

Видете во поглавјата за заштита и сигурност.

### 13.1 Полнење со облека

- Поделете ги алиштата на: бели, обоени, синтетика, нежни и волнени.
- Следете ги упатствата за перење што се наоѓаат на етикетите на алиштата.
- Не перете заедно бели и алишта во боја.
- Запомнете дека температурата на етикетата на алиштата за сушење се однесува на максималната температура и не е препорачана температура.
- Проверете го нивото на потреба за перење, на алиштата можеби ќе треба само освежување и Steam Refresh може да се користи наместо тоа
- Одредени обоени алишта може да ја променат бојата при првото перење. Препорачуваме да ги перење одделно првите неколку пати.
- Превртете ги повеќеслојните ткаенини, волната и алиштата со насликани илустрации.

- Третирајте ги претходно тврдокорните дамки.
- Перете ги тврдокорните дамки со специјален детергент.
- Бидете внимателни со пердињата. Отстранете ги куките и ставете ги завесите во кеса за перење или навлака за перница.
- Многу мало полнење може да предизвика проблеми со рамнотежата за време на фазата на центрифугирање. Ако дојде до ова:
  - а. прекинете ја програмата и отворете ја вратата (видете во поглавјето „Секојдневна употреба“);
  - б. рачно прераспределете ги алиштата така што да бидат рамномерно распределени во барабанот;
  - с. притиснете го копчето Start / Pause. Фазата на центрифугирање продолжува.
- Закопчајте ги навлаките за перници, затворете ги патентите, куките и нитните. Врзувајте ги коланите, јажиња, врвци, панделки или други предмети кои се лабави.

- Немојте да перете во апаратот исечени или алишта без раб. Користете ја вреќичката за перење на мали и/или чувствителни алишта (на пр. градници со жица, колани, хулахопки, врвци, панделки итн. ).

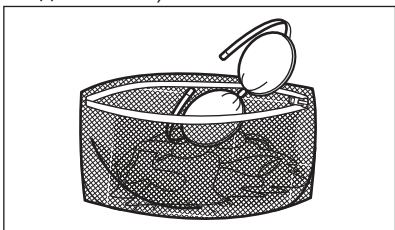

- Испразнете ги џебовите и исправете ги алиштата.

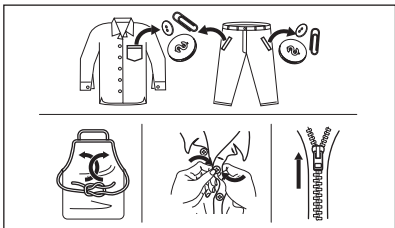

### 13.2 Тврдокорни дамки

За некои дамки, водата и детергентот не се доволни.

Ви препорачуваме овие дамки да ги исчистите пред да ги ставите алиштата во апаратот.

На располагање има специјални средства за отстранување дамки. Користете специјално средство за отстранување дамки коешто е соодветно за видот на дамката и ткаенината.

Не прискајте средство за отстранување дамки на алиштата во близина на апаратот бидејќи тоа е корозивно за пластични делови.



### 13.3 Тип на детергент и количина

Изборот на детергент и употреба на точни количини не само што влијае на резултатите од миењето, туку помага да се избегне отпад и да се заштити животната средина:

- Користете само детергенти и други третмани што се специјално направени за машини за перење. Прво, следете ги овие генерички правила:
  - детергенти во прав (и таблети и детергенти со една доза) за сите видови ткаенини, со исклучок на чувствителни. Подобрно е да користите прашоци за перење кои содржат средство за белење на бели алишта и стерилизација,
  - течни детергенти (и детергенти со една доза), претежно за програми за перење на ниски температури (до 60 °C) за сите видови ткаенини или специјални само за волна.
- Изборот и количината на детергент ќе зависи од: видот на ткаенината (нежни, волнени, памук, итн.), бојата на облеката, големината на полнењето, степенот на извалканија, температурата на миењето и тврдоста на употребената вода.
- Следете ги упатствата што ќе ги најдете на пакувањето на детергентите или другите третмани, без да го надминете наведеното максимално ниво (**MAX**).
- Не мешајте различни видови детергенти.
- Користете помалку детергент ако:
  - перете помало полнење,
  - времетраењето на програмата е намалено со копчето Управител со време.
  - алиштата се малку валкани,
  - има големи количини на пена за време на миењето.

**Недоволна количина на детергент може да предизвика:**

- лоши резултати на перење,
- полнењето со алишта станува сиво,
- валкани алишта,
- мувла во апаратот.

## Поголема количина на детергент може да предизвика:

- сапуница,
- намален резултат од перењето,
- нерамномерно плакнење,
- поголемо влијание врз околината.

## 13.4 Совети за штедење



Дозволете функцијата SmartSelect да ве води да заштедите енергија, време и вода. Опциите Extra Light и Light може да се користат најмногу. Користете го Steam Refresh, за да избегнете перење и освежете ја облеката само со параа.

За подобар резултат препорачуваме да ги следите овие совети:

- **Нормално валканите алишта можат да се перат без претперење** за да се заштеди детергент, вода и време.
- Полнењето на апаратот до **максималниот капацитет наведен за секоја програма помага да се намали потрошувачката на енергија и вода.**
- Со соодветен претходен третман, може да се отстранат дамките и делумната

извалканост; алиштата потоа може да се перат на пониска температура.

- Ако имате машина за сушење, се предлага да користите **максимална можна брзина на центрифугата** за одбраната програма за перење за да заштедите енергија за време на сушењето.
- По можност, користете кратки циклуси на пониски температури.

## 13.5 Тврдост на водата

Ако водата во вашата област е тврда или средно тврда, ви препорачуваме да користите додаток за омекнувач на вода за машини за перење.

Во областите каде водата е мека, нема потреба да употребувате омекнувач за вода.

За да ја дознаете тврдоста на водата во вашата област, јавете се во локалното претпријатие за водовод.

Користете соодветна количина омекнувач за вода. Секогаш следете ги упатствата што ќе ги најдете на пакувањето на производот.

## 14. НЕГА И ЧИСТЕЊЕ



### ПРЕДУПРЕДУВАЊЕ!

Видете во поглавјата за заштита и сигурност.

### 14.1 Распоред за периодично чистење

Периодичното чистење помага во продолжување на животот на вашиот апарат.

После секој циклус, вратата и дозерот за детергент држете ги малку отворени за да добиете циркулација на воздухот и за да се исуши влагата во апаратот.

Ако апаратот не се користи долго време: затворете ја славината за вода и исклучете го апаратот.

### Индикативен распоред за периодично чистење:

Отстранување на бигор	Двапати годишно
Перење за одржување	Еднаш месечно
Чистење на лентата на вратата	Еднаш на два месеци
Чистење на барабанот	Еднаш на два месеци
Чистење на дозерот за детергент	Еднаш на два месеци
Чистење на филтерот за цедене на пумпата	Двапати годишно

Чистење на доводното црево и филтерот на вентилот      Двапати годишно

## 14.2 Вадење на надворешни предмети



Проверете дали џеповите се празни и сите лабави елементи се заврзани пред да пуштите циклус. Видете во „Полнење на алишта“ и „Совети и препораки“.

Отстранете ги сите надворешни предмети (како што се метални клипови, копчиња, монети, итн.) што може да ги најдете во заптивката на вратата, филтрите и барабанот. Погледнете во поглавјата „Заптивка на вратата со двојни стапици“, „Чистење на барабанот“, „Чистење на пумпата за одвод“ и „Чистење на цреводо за довод и филтерот на вентилите“. Ако е потребно, контактирајте со Овластен сервисен центар.

## 14.3 Надворешно чистење

Чистете го апаратот само со сапун и топла вода. Целосно избришете ги сите површини.

Не користете жици за чистење или материјало кои гребат.



### ВНИМАНИЕ!

Не користете алкохол, растворувачи или хемиски производи.



### ВНИМАНИЕ!

Немојте да чистите метални површини со детергент на база на хлор.

## 14.4 Отстранување на бигор



Ако водата во вашата област е тврда или средно тврда, ви препорачуваме да користите омекнувач за вода за машини за перење (повремено отстранување на бигор).

Редовно проверувајте дали има бигор нафатено на барабанот.



Секогаш следете ги упатствата кои може да ги најдете на амбалажата на производот.

## 14.5 Перење за одржување

Повторливо и пролонгирано користење програми со ниска температура и кратки програми може да предизвика таложење на наслаги од детергент, влакненца, развој на бактерии и формирање на биофилм внатре во барабанот и кадата. Ова може да создаде непријатни мирисби и влага.

За да ги елиминирате овие наслаги и да го исчистите внатрешниот дел од апаратот, редовно пуштајте перење за одржување, барем еднаш месечно:

1. Извадете ги сите алишта од барабанот.
2. Пуштете кратка програма за памучни алишта на висока температура со празен барабан и со мала количина прашок за перење, или ако е достапна, пуштете ја Machine Clean.

## 14.6 Заптивка за вратата

Овој апарат е дизајниран со **самочистечки систем на цедење**, дозволувајќи лесни влакненца што паѓаат од облеката да се исцедат со водата. Редовно проверувајте ја заптивката и доколку е потребно чистете ја како што е опишано на следниот дијаграм. Монетите, копчињата, другите мали предмети можат да се обноват на крајот на циклусот.

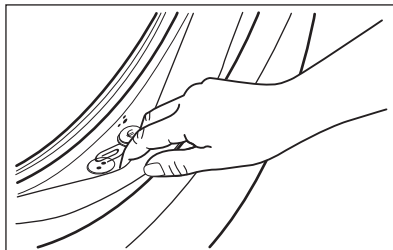

Ако е потребно исчистете го, со помош на средство за чистење со амонијак без да ја изгребите површината на печатот.



Секогаш следете ги упатствата кои може да ги најдете на амбалажата на производот.

## 14.7 Чистење на барабанот

Редовно проверувајте го барабанот за да спречите формирање несакани наслаги.

Формирањето наслаги во барабанот може да се појави поради рѓосано страно тело при перењето или заради тоа што водата од водоводот содржи железо

Исчистете го барабанот со специјално средство за не'рѓосувачки челик.



Секогаш следете ги упатставата кои може да ги најдете на амбалажата на производот.

Не чистете го барабанот со средства против бигор што содржат киселина, жица за стружење со хлор или со железна или челична волна.

За темелно чистење:

1. Исчистете го барабанот со специјално средство за не'рѓосувачки челик.



Секогаш следете ги упатставата кои може да ги најдете на амбалажата на производот.

2. Извадете ги сите алишта од барабанот.
3. Пуштете кратка програма за памучни алишта на висока температура со празен барабан и со мала количина прашок за перење, или ако е достапна, пуштете ја програмата Machine Clean. Ако вашиот уред може да се поврзе на Wi-Fi, специјалната програма Machine Clean може да се преземе и преку апликацијата.
4. Додадете рачно мала количина на детергент во прав или специфичниот производ во празниот барабан, за да

ги исплакнете сите преостанати остатоци.



Од време на време, на крајот од циклусот екранот може да ја прикаже иконата ✨: тоа претставува совет да направите „чистење на барабанот“. Откако сте го исчистиле барабанот пораката исчезнува.

## 14.8 Чистење на дозерот за детергент

За да спречите таложење наслаги од исушен детергент, згрутчување на омекнувач за ткаенини, формирање мувла во фиоката за дозирање детергент, на секои два месеци спроведувајте ја следната постапка за чистење како што е објаснето на следните дијаграми:

1. Отворете го дозерот за детергент. Притиснете ја рачката надолу како што е опишано на сликата и извлекете ја надвор.

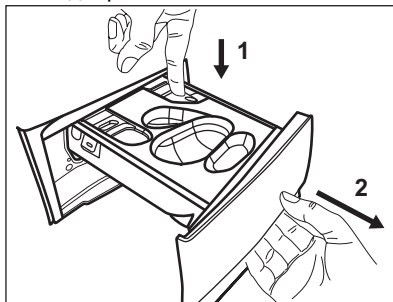

2. Отстранете го соодветниот сад за течен детергент ако е ставен.

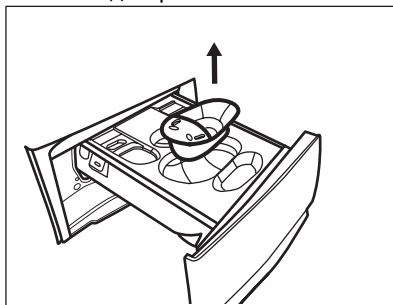

3. Подигнете го горниот капак од преградите за да го отстраните.

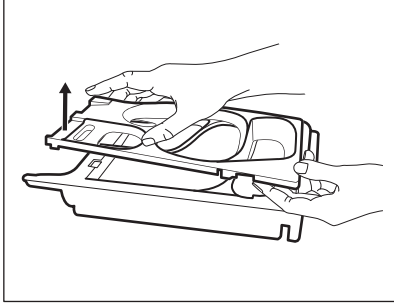

4. Измијте го дозерот за детергент и секој вметок под млаз вода.

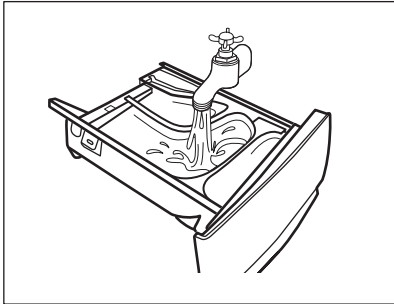

5. Проверете дали остатоците од прашокот за перење се отстранети од горниот и долниот дел на отворот. Употребете мала четка за да го исчистите отворот.

**⚠ ВНИМАНИЕ!**

**Не користете остри или метални четки и сунѓери.**

Проверете дали остатоците од прашокот за перење се отстранети од горниот и долниот дел на отворот. Употребете мала четка за да го исчистите отворот.

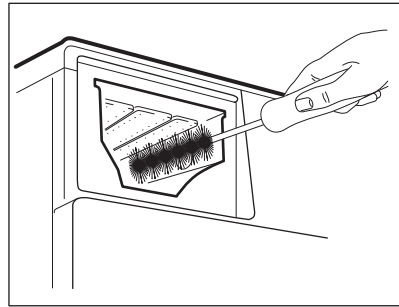

6. Свртете го дозерот наопаку и отворете го капакот на долниот дел како што е наведено на сликата: прво повлечете ги страничните јазичиња нанадвор, а потоа отстранете го долниот капак.

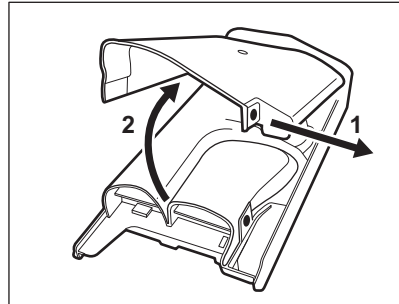

7. Проверете дали сиот талог од детергент е изваден од транспортерот на детергент. Користете само меки влажни алишта.
8. Ставете го капакот а долниот дел назад во неговата положба со порамнување на дупките на куките на фиоката како што е прикажано на сликата. Затворајте го додека не се слушне „клик“ звук.

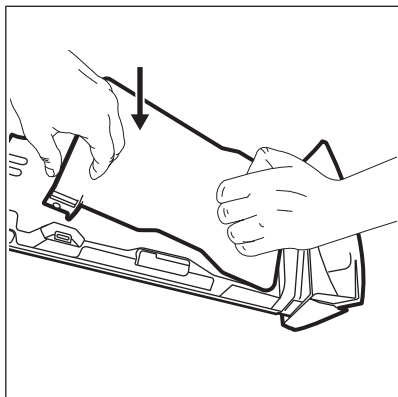

**⚠ ВНИМАНИЕ!**

Притиснете го долниот капак како што е прикажано на сликата. Проверете дали е правилно затворен.

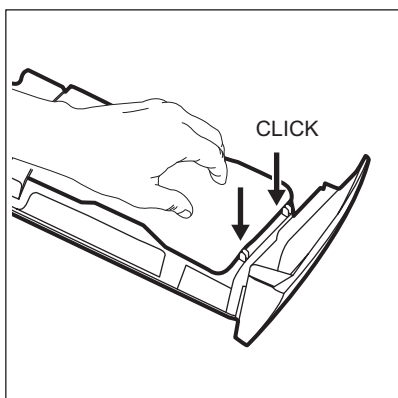

9. Склопете ја повторно фиоката на следниов начин:
  - a. Поставете го долниот капак и притискајте додека не слушнете звук „клик“.
  - b. Поставете го горниот капак и притискајте додека не слушнете звук „клик“.
  - c. Ако треба, ставете го соодветниот сад за течен детергент.
10. Ставете го дозерот за детергент во шините и затворете го. Пуштете ја програмата за плакнење без алишта во барабанот.

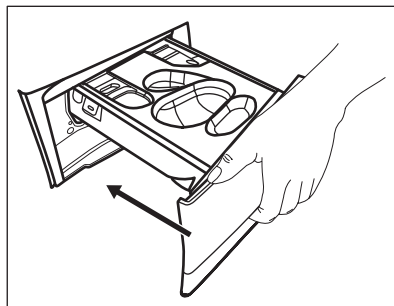

## 14.9 Чистење на филтерот на одводната пумпа

**⚠ ПРЕДУПРЕДУВАЊЕ!**

Извадете го приклучокот за струја од штекерот.

**i**

Редовно прегледувајте го филтерот на одводната пумпа и проверувајте дали е чист.

Исчистете го филтерот на одводната пумпа ако:

- Апаратот не ја испушта водата.
- Не се врти барабанот.
- Апаратот испушта необичен звук поради блокираната пумпа за испуштање.
- Екранот ја прикажува шифрата за тревога **E20**.

**⚠ ПРЕДУПРЕДУВАЊЕ!**

- Не отстранувајте го филтерот додека апаратот работи.
- Не чистете ја одводната пумпа ако водата во апаратот е жешка. Почекајте да се излади водата

**Постапете како што е опишано во следните дијаграми за да го исчистите филтерот на пумпата:**

1. Отворете го капакот на пумпата.

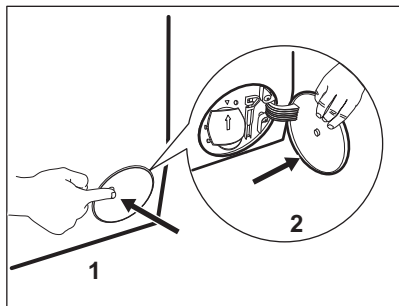

2. Поставете соодветен сад под одводната пумпа за да ја соберете водата што истекува.
3. Отворете ја цевката надолу. Секогаш држете некаква крпа во близина за да ја соберете истурената вода кога го вадите филтерот.

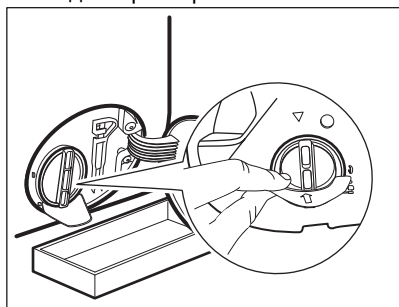

4. Свртете го филтерот за 180 степени налево за да го отворите, без да го извадите. Дозволете да истече водата.

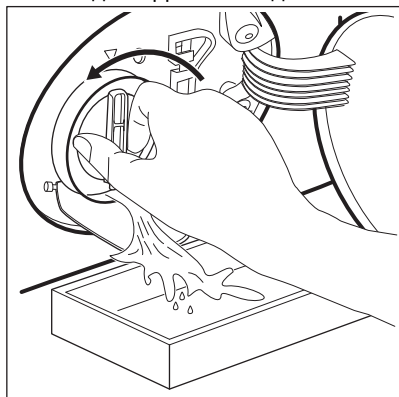

5. Кога садот е полн со вода, вратете го филтерот и испразнете го контејнерот.

6. Повторете ги чекорите 4 и 5 додека не престане да истекува вода.
7. Свртете го филтерот налево и извадете го.

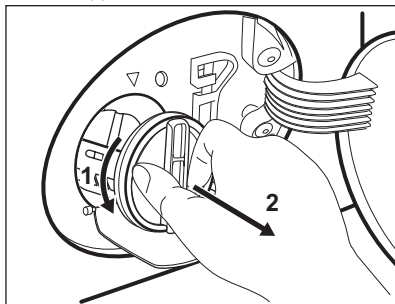

8. Ако е потребно, извадете ги влакненцата и предметите од отворот на филтерот.
9. Проверете дали може да се врти роторот на пумпата. Ако не се врти, контактирајте со Овластениот сервисен центар.

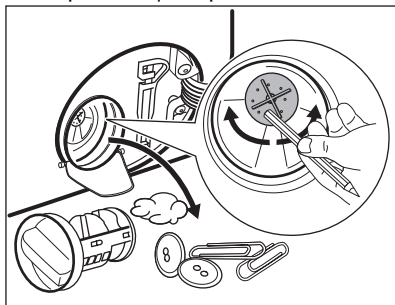

10. Исчистете го филтерот со млаз вода.

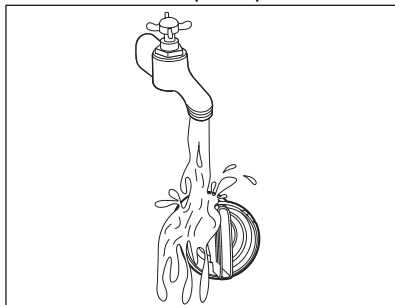

11. Вратете го филтерот назад во посебните водилки вртејќи го надесно. Проверете дали сте го прицврstile правилно филтерот за да спречите истекување.

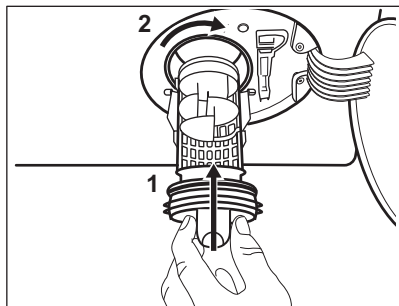

12. Затворете го капакот на пумпата.

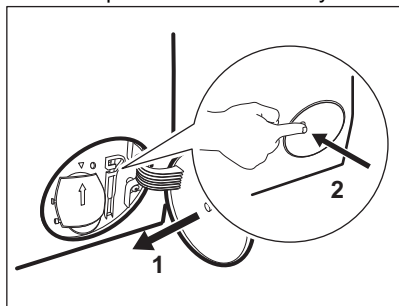

Кога ја цедите водата со помош на постапката за итно цедење, мора повторно да го активирате системот за цедење:

- a. Ставете 2 литри вода во преградата за главно перење на дозерот за детергент.
- b. Започнете ја програмата за испуштање на водата.

#### 14.10 Чистење на доводното црево и филтерот на вентилот

Се препорачува двапати годишно да ги чистите филтрите на доводното црево и вентилот за да ги отстраните нечистотиите што се собираат со текот на времето. Постапете како што е опишано во следните дијаграми за чистење на филтрите:

1. Извадете го доводното црево од славината и исчистете го филтерот.

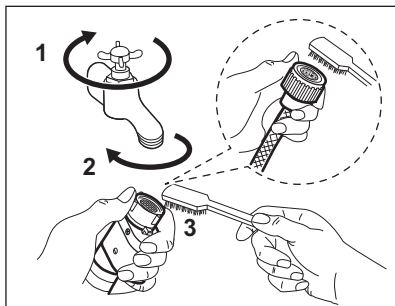

2. Извадете го доводното црево од апаратот олабавувајќи ја прстенестата навртка.

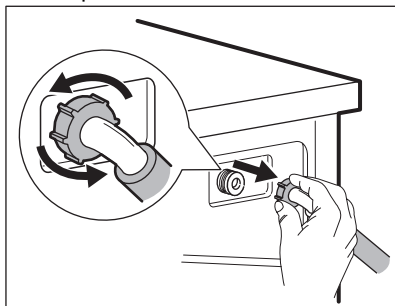

3. исчистете го филтерот на вентилот на задната страна од апаратот со четка.

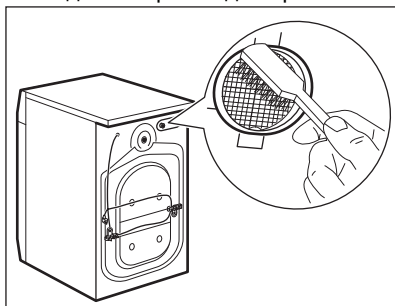

4. Кога повторно ќе го поврзете црево то на задната страна од апаратот, свртете го налево или надесно (не во вертикална положба), во зависност од положбата на славината за вода.

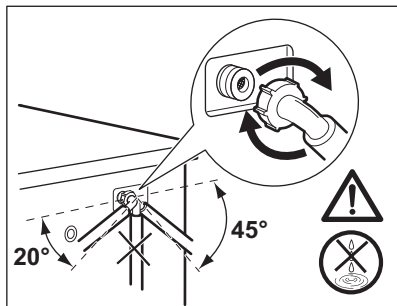

### 14.11 Цедење во вонредна ситуација

Ако апаратот не може да ја испушти водата, спроведете ја истата процедура опишана во ставот „Чистење на одводниот филтер“. Ако е потребно, исчистете ја пумпата.

Кога ја цедите водата со помош на постапката за итно цедење, мора повторно да го активирате системот за цедење:

1. Ставете 2 литри вода во главната преграда за перење од дозерот за детергент.
2. Стартувајте ја програмата за цедење на водата.

### 14.12 Заштита од замрзнување

Ако апаратот е монтиран во област каде што температурата може да достигне 0°C или пониска, испуштете ја преостаната вода од доводното црево и од пумпата за цедење.

1. Извадете го приклучокот за струја од штекерот.
2. Затворете ја славината за вода.
3. Ставете ги двата краја на доводното црево во садот и оставете ја водата да истече од цревото.
4. Испразнете ја пумпата. Погледнете ја постапката за итно цедење.
5. Кога ќе се испразни одводната пумпа, вратете го доводното црево назад.

#### ⚠ ПРЕДУПРЕДУВАЊЕ!

Проверете дали температурата е повисока од 0°C пред повторно да го користите апаратот. Производителот не е одговорен за штетите предизвикани од ниска температура.

## 15. РЕШАВАЊЕ ПРОБЛЕМИ

#### ⚠ ПРЕДУПРЕДУВАЊЕ!

Видете во поглавјата за заштита и сигурност.

### 15.1 Кодови за аларми и можни дефекти

Апаратот не започнува или застанува при работењето. Прво, обидете се да најдете решение за проблемот (погледнете во табелите).

#### ⚠ ПРЕДУПРЕДУВАЊЕ!

Исклучете го апаратот пред да извршите каква било проверка.

## Кај некои проблеми, екранот покажува код за аларм и копчето

Start / Pause  може да трепка постојано:



Ако апаратот е преполнет, извадете некои од алиштата од барабанот и/или притискајте на вратата истовремено допирајќи го копчето Start / Pause додека показното светло

 не престане да трепка (видете ја сликата подолу).

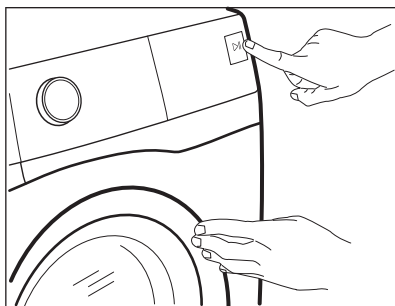

### Проблем

### Можно решение

## E10

Апаратот не се полни правилно со вода.

- Проверете дали славината за вода е отворена.
- Проверете дали притисокот на водоводната мрежа не е премногу низок. За овие информации, јавете се во локалното претпријатие за водовод.
- Проверете дали славината за вода е затната.
- Проверете дали доводното црево е засукано, оштетено или свиткано.
- Проверете дали доводното црево за вода е правилно поврзано.
- Проверете дали филтерот на доводното црево и филтерот на вентилот се затнати. Видете го поглавјето „Грижа и чистење“.

## E20

Апаратот не ја испушта водата.

- Проверете дали чепчето на одводната цевка е затнато.
- Проверете дали одводното црево е засукано или свиткано.
- Проверете дали е затнат одводниот филтер. Искристите го филтерот, ако е неопходно. Видете го поглавјето „Грижа и чистење“.
- Проверете дали одводното црево за вода е правилно поврзано.
- Поставете ја програмата за испуштање ако сте поставиле програма без фаза за испуштање. Ако програмата за испуштање не е достапна во бирачот на програми, може да се постави преку апликацијата.
- Поставете ја програмата за испуштање ако поставите опција којашто завршува со вода во барабанот.

## E40

Вратата на апаратот е отворена или не е правилно затворена.

- Проверете дали вратата е правилно затворена.







Внатрешен дефект. Нема комуникација меѓу електронските елементи на апаратот.

- Програмата не завршила правилно или апаратот запрел многу рано. Исклучете го, па повторно вклучете го апаратот.
- Ако повторно се појави шифра за аларм, контактирајте со овластен сервисен центар.

Ако екранот прикажува други шифри за аларм, исклучете го и вклучете го апаратот. Ако проблемот продолжи, контактирајте со овластен сервисен центар.

Во случај да имате друг проблем со машината за сушење, проверете ја табелата подолу за можни решенија.

Проблем	Можно решение
Програмата не започнува.	<ul style="list-style-type: none"><li>• Проверете дали електричниот приклучок е поврзан со штекерот за струја.</li><li>• Проверете дали вратата на апаратот е правилно затворена.</li><li>• Проверете дали има оштетен осигурувач во разводната кутија.</li><li>• Погрижете се дека Start / Pause  е допрено.</li><li>• Доколку е поставен одложен почеток, откажете ја поставката или почекајте да заврши одбројувањето.</li><li>• Ако е вклучена функцијата „Брава за деца“, исклучете ја.</li><li>• Проверете ја позицијата на копчето за одбраната програма.</li></ul>
Апаратот се полни со вода и веднаш ја испушта.	<ul style="list-style-type: none"><li>• Проверете дали одводното црево е во правилна положба. Цревото можеби е поставено многу ниско. Видете во „Инструкции за монтажа“.</li></ul>
Фазата за центрифугирање не работи или циклусот на перење трае подолго од вообичаено.	<ul style="list-style-type: none"><li>• Поставете ја програмата за центрифуга. Ако програмата за испуштање не е достапна во бирачот на програми, може да се постави преку апликацијата.</li><li>• Проверете дали е затнат одводниот филтер. Исчистете го филтерот, ако е неопходно. Видете го поглавјето „Грижа и чистење“.</li><li>• Рачно наместете ги предметите во барабанот и започнете ја фазата за центрифугирање повторно. Проблемот можеби е предизвикан поради проблеми со рамнотежата.</li></ul>
Има вода на подот.	<ul style="list-style-type: none"><li>• Проверете дали спојките на цревата за вода се затегнати и дали има истекување на вода.</li><li>• Проверете дали доводното и одводното црево за вода имаат оштетувања.</li><li>• Проверете дали го користите правилниот детергент и правилната количина од него.</li></ul>

Проблем	Можно решение
Не можете да ја отворите вратата на апаратот.	<ul style="list-style-type: none"> <li>• Проверете дали е одбрана програма за перење што завршува со вода во барабанот.</li> <li>• Проверете дали програмата за перење е завршена.</li> <li>• Поставете ја програмата за испуштање или центрифугирање доколку има вода во барабанот. Ако програмите за центрифугирање и испуштање не се достапни во бирачот на програми, може да се постават преку апликацијата.</li> <li>• Проверете дали апаратот прима електрична енергија.</li> <li>• Проблемот можеби е предизвикан од дефект на апаратот. Контактирајте со овластен сервисен центар.</li> </ul> <p>Ако треба да ја отворите вратата, ве молиме внимателно да го прочитате „Отворање на вратата во итен случај“.</p> <ul style="list-style-type: none"> <li>• Погрижете се Remote start да не е вклучен. Исклучете го.</li> </ul>
Екранот не го прикажува показателот за безжична мрежа  .	<ul style="list-style-type: none"> <li>• Проверете го безжичниот сигнал.</li> <li>• Проверете дали безжичната врска е вклучена. Видете го делот „Конфигурација на безжичното поврзување на машината за перење“ во поглавјето „Wi-Fi - поставка на поврзувањето“.</li> <li>• Проверете ги домашната мрежа и рутерот.</li> <li>• Рестартирајте го рутерот.</li> <li>• Контактирајте со операторот за безжична услуга ако и понатаму имате проблеми со безжичната мрежа.</li> </ul>
Апликацијата не може да се поврзе со апаратот.	<ul style="list-style-type: none"> <li>• Проверете го безжичниот сигнал.</li> <li>• Проверете дали паметниот уред е поврзан со безжичната мрежа.</li> <li>• Проверете ги домашната мрежа и рутерот.</li> <li>• Рестартирајте го рутерот.</li> <li>• Контактирајте со операторот за безжична услуга ако имате проблеми со безжичната мрежа.</li> <li>• Апаратот, паметниот уред или и двата треба повторно да се конфигурираат затоа што е инсталиран нов рутер или е променета конфигурацијата на рутерот.</li> </ul>
Апликацијата честопати не може да се поврзе со апаратот.	<ul style="list-style-type: none"> <li>• Проверете дали безжичниот сигнал стигнува до апаратот. Добижете го домашниот рутер колку што е можно повеќе до апаратот или размислете за купување проширувач на безжичниот опсег.</li> <li>• Проверете дали микробрановата рерна го попречува безжичниот сигнал. Исклучете ја микробрановата рерна. Избегнувајте да ги користите микробрановата рерна и далечинскиот управувач во исто време.</li> </ul>
На екранот се прикажува  . Сите копчиња се неактивни со исклучок на копчето за вклучување/исклучување On/Off  .	<ul style="list-style-type: none"> <li>• Апаратот ги презема достапните ажурирања. Почекајте додека да заврши процесот на ажурирање. Доколку го исклучите апаратот во текот на ажурирањето, тоа продолжува кога повторно ќе го вклучите апаратот.</li> </ul>
Апаратот прави невообичаена бучава и вибрира.	<ul style="list-style-type: none"> <li>• Проверете дали апаратот е правилно порамнет. Видете во „Инструкции за монтажа“.</li> <li>• Проверете дали пакувањето и/или завртките за транспорт се отстранети. Видете во „Инструкции за монтажа“.</li> <li>• Додајте уште алишта во барабанот. Полнењето можеби е премало.</li> </ul>

Проблем	Можно решение
Времетраењето на програмата се зголемува или намалува при извршувањето на програмата.	<ul style="list-style-type: none"> <li>Системот SensiCare System може да го приспособува времетраењето на програмата според типот и количината на алишта за перење. Видете во „SensiCare System детекција на тежина“ во поглавјето „Секојдневна употреба“.</li> </ul>
Резултатите од перењето не се задоволителни.	<ul style="list-style-type: none"> <li>Зголемете ја количината на детергентот или користете различен детергент.</li> <li>Користете специјални производи за отстранување на тврдокорните дамки пред да ги исперете алиштата.</li> <li>Проверете дали сте ја поставиле правилната температура.</li> <li>Намалете го полнењето со алишта.</li> </ul>
Премногу пена во барабанот за време на циклусот на перење.	<ul style="list-style-type: none"> <li>Намалете ја количината на детергент или бројот на таблети или детергенти за една доза.</li> </ul>
По циклусот на перење, има остатоци од детергент во фиоката за детергент.	<ul style="list-style-type: none"> <li>Проверете дали капакот е во правилна положба (ГОРЕ за прашкаст детергент – ДОЛУ за течен детергент).</li> <li>Проверете дали сте го користеле дозерот за детергент според показателите наведени во ова упатство за употреба.</li> </ul>
По циклусот на перење, има остатоци од детергент во фиоката за детергент.	<ul style="list-style-type: none"> <li>Проверете дали сте го користеле дозерот за детергент според показателите наведени во ова упатство за употреба.</li> <li>Осигурете се да користите свежи таблети или детергенти за една доза. Чувајте ги во нивната кутија и затворете ги по употреба, според препораките на производителот. Директната изложеност на средината може да ги измени нивните карактеристики и однесување во преградата Pods®, особено во комбинација со одредени опции (на пример, Delay Start).</li> </ul>

По проверката, вклучете го апаратот. Програмата продолжува од точката на прекин.

Ако повторно се појави проблемот, контактирајте со овластен сервисен центар.

Потребните податоци за сервисниот центар се на плочката со спецификации.

## 15.2 Итно отворање на вратата

Во случај на прекин на електричната енергија или прекинување на работата на апаратот вратата останува заклучена. Програмата за перење продолжува со повторното вклучување на електричната енергија. Ако вратата остане заклучена во случај на дефект, можно е да ја отворите со помош на функцијата за итно отклучување.

Пред отворање на вратата:

### ВНИМАНИЕ!

**Ризик од изгореници! Проверете дали температурата на водата е многу висока и дали алиштата се жешки. Ако е потребно, почекајте да се изладат.**

### ВНИМАНИЕ!

**Ризик од повреда! Проверете дали барабанот врти. Ако е потребно, почекајте барабанот да престане да се врти.**



Осигурете се дека нивото на водата во барабанот не е многу високо. Ако е потребно, продолжете со итно цедење (видете во «Итно цедење» во поглавјето «Нега и чистење»).

За да ја отворите вратата, постапете на следниов начин:

1. Притиснете на копчето On/Off  за да го исклучите апаратот.
2. Извадете го приклучокот за струја од штекерот.
3. Отворете го капакот на филтерот.
4. Повлечете го чкрапецот за отклучување во итна состојба надолу еднаш. Повлечете го уште еднаш надолу, држете го затегнето и во

меѓувреме, отворете ја вратата на апаратот.

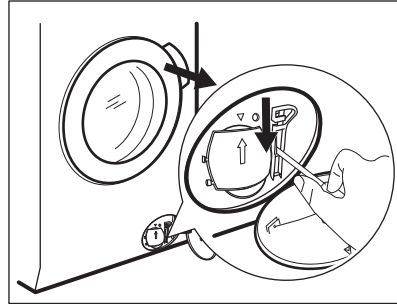

5. Извадете ги алиштата и потоа затворете ја вратата на апаратот.
6. Затворете го капакот на филтерот.

## 16. ПОТРОШУВАЧКИ ВРЕДНОСТИ

### 16.1 Коментар



На QR-кодот на енергетската етикета која е доставена со апаратот има интернет-врска која води до информациите поврзани со перформансите на апаратот во базата на податоци на ЕУ EPREL (Европска база на податоци за регистрација на производи со енергетска етикета). Чувајте ја енергетската етикета како прирачник заедно со корисничкото упатство и сите други документи испорачани со овој апарат. Истите информации може да се најдат и во EPREL (Европска база на податоци за регистрација на производи со енергетска етикета) на врска <https://eprel.ec.europa.eu> и името на моделот и бројот на производот што ќе ги најдете на плочката со спецификации на апаратот.



Вредностите и времетраењето на програмата може да се разликуваат во зависност од различни услови (на пр. собна температура, температурата на водата и притисокот, големината на полнење и видот на алиштата, напонот на напојување) и исто така ако ја промените стандардната поставка на програмата.

### 16.2 Според Прописот на Европската Комисија ЕУ 2019/2023

Есо 40-60 програма	кг.	kWh	Литри	чч:мм	% 1)	°C	врт/ мин <sup>2</sup> )
Цело полнење	11.0	0.700	76.0	03:59	53.00	29.0	1400

Есо 40-60 програма	кг.	kWh	Литри	чч:мм	% 1)	°C	врт/мин <sup>2</sup> )
Половина полнење	5.5	0.495	54.0	02:59	53.00	28.0	1400
Четвртина полнење	3.0	0.295	36.0	02:59	54.00	26.0	1400

1) Преостаната влага на крајот на фазата на центрифуга. Колку е поголема брзината на центрифугата, толку е поголема бучавата, а помала е преостанатата влага.

2) Максимална брзина на центрифугата.

### Потрошувачка на енергија во различни режими

Исклучено (W)	Во состојба на мирување (W)	Одложено активирање (W)	Вмрежена состојба на мирување (W)
0.50	0.50	4.00	2.00 <sup>1)</sup>

Времето до Исклучено/Режим на мирување е максимум 15 минути.

1) Потрошувачката на енергија на поврзаната функција е приближно 17,5 kWh годишно. За да ја исклучите оваа функција, погледнете го поглавјето „Wi-Fi - Поставка на поврзување“.

## 16.3 Чести програми



Овие вредности се само индикативни.

Програма	кг.	kWh	Литри	чч:мм	% 1)	°C	врт/мин <sup>2</sup> )
Cottons <sup>3)</sup> 90 °C	11.0	3.300	100.0	04:10	52.00	85.0	1400
Cottons 60 °C	11.0	2.300	100.0	04:00	52.00	55.0	1400
Cottons <sup>4)</sup> 20 °C	11.0	0.450	100.0	03:10	52.00	20.0	1400
Synthetics 40 °C	5.0	0.950	65.0	02:45	35.00	40.0	1200
Delicates <sup>5)</sup> 30 °C	2.0	0.350	55.0	01:05	35.00	30.0	1200

Програма	кг.	kWh	Литри	чч:мм	% 1)	°C	врт/ мин <sup>2</sup> )
Wool 30 °C	3.0	0.500	80.0	01:15	30.00	30.0	1200

- 1) Преостаната влага на крајот на фазата на центрифуга. Колку е поголема брзината на центрифугата, толку е поголема бучавата, а помала е преостанатата влага.
- 2) Максимална брзина на центрифугата.
- 3) Погодно е за миеење на тешко валкани алишта.
- 4) Соодветно за перење лесно извалкани памучни, синтетички и мешани ткаенини.
- 5) Исто така работи како брз циклус на перење за лесно извалкани алишта.









## 17. КРАТОК ВОДИЧ

### 17.1 SmartSelect



SmartSelect  ве води да заштедите енергија, време и вода.  
Скенирајте го QR-кодот за да дознаете повеќе.

### Секојдневна употреба



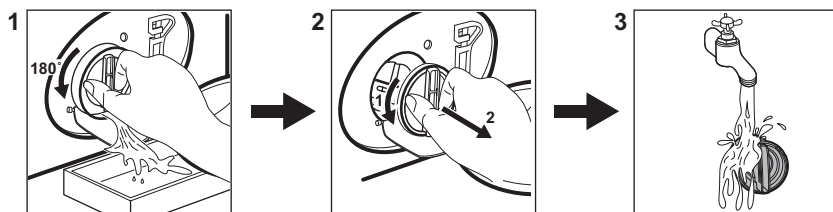

- Ставете го приклучокот за струја во штекерот.
  - Отворете ја славината за вода.
  - Притиснете го копчето **On/Off**  за да го вклучите апаратот.
  - Свртете го програматорот за да ја поставите саканата програма.
  - Поставете ги посакуваните опции со допирање на соодветните копчиња.
-  Дозволете функцијата SmartSelect  да ве води да заштедите енергија и вода. Опциите Extra Light  и Light  може да се користат најмногу. Користете го Steam Refresh , за да избегнете перење и освежете ја облеката само со пареа.
- Ставете ги алиштата во барабанот, едно по друго без да го надминитее предложеното максимално полнење. Затворете ја вратата и проверете дали има алишта меѓу заштитната гума и вратата.
  - Ставете го детергентот и другите средства во соодветната преграда на дозерот за детергент. Ако користите таблети, ве молиме вклучете ја опцијата Pods®
  - За активирање на програмата, притиснете го копчето **Start / Pause** .
  - Апаратот се вклучува.
  - На крајот од програмата, извадете ги алиштата.
  - Притиснете го копчето **On/Off**  за да го исклучите апаратот.

## 17.2 Чистење на одводниот филтер со пумпа



Чистете го филтерот редовно, особено, ако алармот **E20** се појави на екранот.

## 17.3 Програми

Програми	Полнење	Опис на производот
UltraQuick 49min	8.0 кг.	Памучни и синтетички алишта. Оваа програма дава добри резултати при перењето во краток временски период.
Cottons	11.0 кг.	Програма за бели и обоени памучни ткаенини. Идеален за нормално и многу извалкани алишта.
Synthetics	5.0 кг.	Синтетички алишта или алишта од мешани ткаенини.
Delicates	2.0 кг.	Нежни ткаенини какви што се акрил, вискоза, полиестер.
Wool  	3.0 кг.	Волна што се пере во машина и волна што се пере на рака и чувствителни алишта.
Spin/Drain	11.0 кг.	Сите ткаенини, освен волнени и многу чувствителни ткаенини. Програма за центрифуга и цедење на вода.
Rinse	11.0 кг.	Сите ткаенини, освен волнени и многу чувствителни ткаенини. Програма за плакнење и центрифуга.
Hygiene  	11.0 кг.	Бели памучни алишта. Оваа програма отстранува повеќе од 99,99% од бактериите и вирусите <sup>1)</sup>
Jeans	4.0 кг.	Алишта од деним и трико.
Sportswear	5.0 кг.	Мешана спортска облека.
Rapid 20min	3.0 кг.	Памучни и синтетички алишта што се малку извалкани или носени само еднаш.
Eco 40-60	11.0 кг.	Бели и шарени памучни алишта. Нормално валкани алишта.

<sup>1)</sup> Тестирано за *Staphylococcus aureus*, *Enterococcus faecium*, *Candida albicans*, *Pseudomonas aeruginosa* и MS2 Bacteriophage во надворешен тест извршен од Swissatest Testmaterialien AG во 2021 година (тест-извештај бр. 202120117).

Полнењето на апаратот до **максималниот капацитет наведен за секоја програма**

**помага да се намали потрошувачката на енергија и вода.**

## Погодни детергенти за програмите за перење

Програма	Универзален прашок <sup>1)</sup>	Универзална течност	Течност за обоени	Нежни волнени	Специјален
Cottons	▲	▲	▲	--	--
Synthetics	▲	▲	▲	--	--
Delicates	--	--	--	▲	▲
Wool	--	--	--	▲	▲
Hygiene	▲	▲	--	--	▲
Jeans	--	--	▲	▲	▲
Sportswear	--	▲	▲	--	▲
Rapid 20min	--	▲	▲	--	--
Eco 40-60	▲	▲	▲	--	--

<sup>1)</sup> На температури повисоки од 60°C, се препорачува употреба на детергент во прашок.

▲ = Препорачани

-- = Непрепорачани

### 17.4 Вид на детергент и количина.

- Користете само детергенти и други третмани што се специјално направени за машини за перење. Прво, следете ги овие генерички правила:
  - детергенти во прав (и таблети и детергенти со една доза) за сите видови ткаенини, со исклучок на чувствителни. Подобро е да користите прашоци за перење кои содржат средство за белење на бели алишта и стерилизација,
  - течни детергенти (и детергенти со една доза), подобро за програми за перење на ниски температури (до 60 °C) за сите видови ткаенини или специјални само за волна.
- Не мешајте различни видови детергенти.
- Користете помалку детергент ако:
  - перете помало полнење,
  - алиштата се малку валкани,
  - има големи количини на пена за време на миењето.

### Недоволна количина на детергент може да предизвика:

- лоши резултати на перење,
- полнењето со алишта станува сиво,
- валкани алишта,

- мувла во апаратот.

### Поголема количина на детергент може да предизвика:

- сапуница,
- намален резултат од перењето,
- нерамномерно плакнење,
- поголемо влијание врз околината.

### 17.5 Распоред за периодично чистење

#### Периодичното чистење помага во продолжување на животот на вашиот апарат.

После секој циклус, вратата и дозерот за детергент држете ги малку отворени за да добиете циркулација на воздухот и за да се исуши влагата во апаратот.

Ако апаратот не се користи долго време: затворете ја славината за вода и исклучете го апаратот.

#### Индикативен распоред за периодично чистење:

Отстранување на бигор	Двапати годишно
Перење за одржување	Еднаш месечно
Чистење на лентата на вратата	Еднаш на два месеци
Чистење на барабанот	Еднаш на два месеци

Чистење на дозерот за детергент	Еднаш на два месеци
Чистење на филтерот за цедење на пумпата	Двапати годишно
Чистење на доводното црево и филтерот на вентилот	Двапати годишно

Редовно проверувајте дали има бигор нафатено на барабанот. Ви препорачуваме повремено да пуштите циклус со празен барабан и производ за отстранување на бигор.

**Вадење на надворешни предмети**

**i**  
 Проверете дали џеповите се празни и сите лабави елементи се заврзани пред да пуштите циклус.

Отстранете ги сите надворешни предмети (како што се метални клипови, копчиња, монети, итн.) што може да ги најдете во заптивката на вратата, филтрите и барабанот. Ако е потребно, контактирајте со Овластен сервисен центар.

**Заптивка за вратата**

Овој апарат е дизајниран со **самочистечки систем на цедење**, дозволувајќи лесни влакненца што паѓаат од облеката да се исцедат со водата. Редовно проверувајте ја заптивката и доколку е потребно чистете ја како што е опишано на следниот дијаграм. Монетите, копчињата, другите мали предмети можат да се обноват на крајот на циклусот.

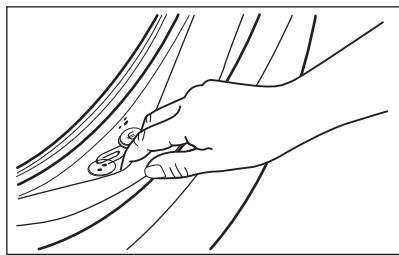

Ако е потребно исчистете го, со помош на средство за чистење со амонијак без да ја изгребите површината на печатот.

Ако е потребно, извадете ги влакненцата и предметите од отворот на филтерот.

**17.6 Wi-Fi мрежно поврзување**

**Вклучување Wi-Fi**

**i**  
 Како фабрички стандардно, функцијата Wi-Fi е исклучена.

За да го поврзете апаратот на Wi-Fi мрежа, допрете го и држете го копчето Remote start 5 секунди. Ова дејство ќе ја отвори пристапната точка (оди во режим AP). Доколку не е претходно обезбедено, ќе започне процесот на обезбедување.

Кога пристапната точка е отворена, ако има обезбедено нови податоци за најавување на мрежата, таа ќе ги замени сите мрежни податоци претходно зачувани. Ако не, ќе продолжи да се поврзува со претходно зачуваната мрежа.

За време на оваа фаза, екранот прикажува само икона за Wi-Fi и порака „on“ додека сите други показатели на контролната табла се исклучени. Иконата за Wi-Fi ќе почне да трепка.

Кога пристапната точка е отворена, на екранот ќе се прикаже „AP“.

Иконата за Wi-Fi продолжува да трепка додека не се поврзе на домашната мрежа.

Откако обезбедувањето ќе заврши успешно, ќе се репродуцира звук и иконата Wi-Fi постојано свети.

**i**  
 За време на вклучувањето на Wi-Fi и пристапната точка, со притискање на кое било софтверско копче ќе се репродуцира звукот за грешка.

Откако ќе се поврзете, допирање на копчето Remote start Вклучено ќе им овозможи на корисниците да можат да започнуваат циклуси од далечина на App.

**Автоматско поврзување со регистрираната мрежа**

Откако апаратот ќе биде успешно поставен и регистриран на домашната мрежа, секогаш кога ќе се вклучи, ќе се обиде автоматски да се поврзе на мрежата. Нема да има звук кога поврзувањето со Wi-Fi е успешно.

### **Поврзување на друга мрежа (повторно отворање пристапна точка)**

Секогаш кога корисникот ќе го допре и задржи копчето Remote start  за 5 секунди, пристапната точка ќе биде отворена и емитувана. Новите податоци за најавување на мрежата примени во овој момент ќе ги презапишат претходно зачуваните податоци, а апаратот потоа се поврзува на новата Wi-Fi мрежа.

### **Исклучување на Wi-Fi**

Ако корисникот одлучи повеќе да не го поврзува апаратот на Wi-Fi, може да го допре и држи копчето Remote start  10 секунди и апаратот ќе се ресетира и ќе се исклучи.

Екранот се прикажува само — — — 5 секунди додека сите други показатели на контролната плоча се исклучени.

По ресетирањето, екранот се враќа во почетната состојба, со исклучена икона  за Wi-Fi.

## **18. ГРИЖА ЗА ОКОЛИНАТА**

Рециклирајте ги материјалите со симболот . Ставете ја амбалажата во соодветни контејнери за да ја рециклирате. Помогнете во заштитата на животната средина и човековото здравје и рециклирајте го отпадот од електрични и електронски апарати. Не фрлајте ги

апаратите озанчени со симболот  во отпадот од домаќинството. Вратете го производот во вашиот локален капацитет за рециклирање или контактирајте ја вашата општинска канцеларија.

## Добро дошли у Electrolux! Хвала што сте изабрали наш уређај.



У тежњи да постигнемо еколошку одрживост, смањујемо количину папира и пружамо комплетна корисничка упутства у електронском облику. Комплетно корисничко упутство можете погледати на [electrolux.com/manuals](http://electrolux.com/manuals)



Погледајте савете за коришћење, брошуре и информације за решавање проблема, сервисирање и поправку на [electrolux.com/support](http://electrolux.com/support)



Купите прибор, потрошни материјал и оригиналне резервне делове за свој уређај на [electrolux.com/shop](http://electrolux.com/shop)

Задржано право измена.

## САДРЖАЈ

1. БЕЗБЕДНОСНЕ ИНФОРМАЦИЈЕ.....	149
2. БЕЗБЕДНОСНА УПУТСТВА.....	151
3. ОПИС ПРОИЗВОДА .....	153
4. ТЕХНИЧКЕ ИНФОРМАЦИЈЕ .....	155
5. МОНТАЖА .....	155
6. КОНТРОЛНА ТАБЛА И SMARTSELECT.....	159
7. БИРАЧИ ПРОГРАМА И ДУГМАД .....	161
8. ПОДЕШАВАЊА .....	165
9. ПРЕ ПРВЕ УПОТРЕБЕ.....	166
10. ПРОГРАМИ .....	166
11.  ПОДЕШАВАЊИМА WI-FI БЕЖИЧНЕ ВЕЗЕ.....	171
12. СВАКОДНЕВНА УПОТРЕБА .....	173
13. НАПОМЕНЕ И САВЕТИ .....	178
14. НЕГА И ЧИШЋЕЊЕ .....	181
15. РЕШАВАЊЕ ПРОБЛЕМА .....	187
16. ВРЕДНОСТИ ПОТРОШЊЕ.....	192
17. <b>БРЗИ ВОДИЧ</b> .....	194
18. ЕКОЛОШКА ПИТАЊА.....	198

## 1. БЕЗБЕДНОСНЕ ИНФОРМАЦИЈЕ



Пре него што започнете са инсталацијом и коришћењем овог уређаја, пажљиво прочитајте приложено упутство.

Произвођач није одговоран за било какве повреде или штету које су резултат неисправне инсталације или употребе. Чувајте упутство за употребу на безбедном и приступачном месту за будуће коришћење.

## 1.1 Безбедност деце и осетљивих особа

- Овај уређај могу да користе деца старија од 8 година и особе са смањеним физичким, чулним или менталним способностима, као особе којима недостају искуство и знање, уколико им се обезбеди надзор или им се дају упутства у вези са употребом уређаја на безбедан начин и уколико схватају могуће опасности.
- Децу узраста између 3 и 8 година старости, као и особе са веома тешким и сложеним инвалидитетом, треба држати даље од уређаја, осим ако су под сталним надзором.
- Децу млађу од 3 године треба удаљити од уређаја уколико нису под непрекидним надзором.
- Децу треба контролисати како се не би играла са уређајем.
- Држите сву амбалажу даље од деце и одложите је на одговарајући начин.
- Детерџенте држите ван домашаја деце.
- Децу и кућне љубимце држите подаље од уређаја док су његова врата отворена.
- Ако овај апарат има уређај за безбедност деце, треба га активирати.
- Деца не смеју да обављају чишћење и корисничко одржавање уређаја без надзора.

## 1.2 Опште мере безбедности

- Овај апарат је само за прање веша домаћег типа који се може прати машински.
- Овај уређај је намењен за употребу у једном домаћинству у затвореним просторима.
- Уређај се може користити у канцеларијама, хотелским собама, пансионима, сеоским туристичким домаћинствима и сличним објектима за смештај где употреба не превазилази (просечан) ниво потрошње по домаћинству.
- Немојте да мењате спецификацију овог уређаја.

- Уређај може да прими највише 11.0 kg веша. Не прекорачујте максималну количину веша за сваки програм (погледајте одељак „Програми”).
- Радни притисак воде на месту где вода улази из излазног прикључка мора бити између 0,5 бара (0,05 МПа) и 10 бара (1,0 МПа).
- Отвори за вентилацију у постољу не смеју бити заклоњени тепихом, простирком или било каквом подном облогом.
- Уређај треба да се повеже на довод воде помоћу новог комплета приложених црева или другог новог комплета црева испорученог од стране овлашћеног сервисног центра.
- Старо црево се не сме поново користити.
- Уколико је кабл за напајање оштећен, њега мора да замени произвођач, одговарајући овлашћени сервисни центар или лица сличне квалификације, како би се избегла електрична опасност.
- Пре било каквог поступка одржавања уређаја, искључите га и извадите утикач кабла за напајање из зидне утичнице.
- Не чистите уређај распршивачима воде нити паром под високим притиском.
- Уређај очистите влажном крпом. Користите искључиво неутралне детерџенте. Немојте користити абразивне производе, абразивне јастучиће за чишћење, раствараче или металне предмете.

## 2. БЕЗБЕДНОСНА УПУТСТВА

### 2.1 Инсталирање



Инсталација мора да се обави у складу са важећим националним прописима.

- Уклоните комплетну амбалажу и завртње за транспорт укључујући

гумени затварач са пластичним одстојником.

- Држите транзитне завртње на безбедном месту. Ако ће уређај у будућности бити премештан, завртњи морају бити монтирани да би се блокирао бубањ и тако спречила унутрашња оштећења.
- Увек водите рачуна приликом померања уређаја зато што је тежак.

Увек користите заштитне рукавице и затворену обућу.

- Придржавајте се упутстава за монтаже које сте добили уз уређај.
- Немојте да инсталирате или користите оштећен уређај.
- Немојте да инсталирате или користите уређај тамо где температура може да буде нижа од 0 °C или где је изложен временским условима.
- Област пода на којој ће уређај бити монтиран мора бити равна, стабилна, отпорна на топлоту и чиста.
- Уверите се да постоји циркулација ваздуха између уређаја и пода.
- Када се уређај постави у стални положај, уз помоћ либеле проверите да ли је правилно нивелисан. Ако није, подесите ножице док се не изневелише.
- Немојте да инсталирате уређај директно изнад одвода на поду.
- Не прскајте воду по уређају и не излажите га прекомерној влажности.
- Уређај немојте инсталирати на месту на коме врата уређаја не могу до краја да се отворе.
- Немојте да стављате затворену посуду за прикупљање воде која можда цури испод уређаја. Обратите се Овлашћеном сервисном центру како бисте проверили који прибор може да се користи.

## 2.2 Прикључење на електричну мрежу

### УПОЗОРЕЊЕ!

Ризик од пожара и струјног удара.

- УПОЗОРЕЊЕ: Овај уређај је предвиђен за монтажу/прикључивање на проводник земљења зграде.
- Увек користите прописно уграђену утичницу са заштитом од струјног удара.
- Уверите се да су параметри на плочици са техничким карактеристикама компатибилни са одговарајућим параметрима електричне мреже за напајање.
- Немојте да користите адаптере са више утичница и продужне каблове.

- Проверите да нисте оштетили главно напајање и кабл за напајање. Уколико струјни кабл треба да се замени, то треба да обави наш овлашћени сервисни центар.
- Прикључите главни кабл за напајање на зидну утичницу тек на крају инсталације. Водите рачуна да постоји приступ мрежном утикачу након инсталације.
- Немојте додиривати кабл за напајање нити мрежни утикач влажним рукама.
- Не вуците кабл за напајање како бисте искључили уређај. Кабл искључите тако што ћете извући утикач из утичнице.

## 2.3 Прикључивање воде

- Температура улазне воде не сме прећи 25°C.
- Немојте оштетити црева за воду.
- Пре прикључења на нове цеви или на цеви које нису коришћене дуже време, или тамо где је вршена поправка или су монтирани нови уређаји (водомери итд.), пустите воду да тече док не буде чиста и бистра.
- Проверите да ли постоји видљиво цурење воде током и након прве употребе уређаја.
- Немојте да користите продужно црево уколико је доводно црево прекратко. Обратите се овлашћеном сервисном центру да бисте заменили доводно црево.
- Приликом отпакивања уређаја, могуће је да потекне вода из одводног црева. Ово може да се деси због тестирања уређаја водом у фабрици.
- Испусно црево можете продужити до највише 400 cm. За друго испусно црево и наставак обратите се овлашћеном сервисном центру.
- Водите рачуна да постоји приступ славини након инсталације.

## 2.4 Употреба

### УПОЗОРЕЊЕ!

Постоји ризик од струјног удара, пожара, опекотина или оштећења уређаја.

- Поштујте упутства о безбедности са паковања детерџента.
- Запаљиве материје или предмете натопљене запаљивим материјама немојте стављати унутар и поред уређаја или на њега.
- Не перите тканине које су јако запрљане уљем, масноћом или масним супстанцама. То може оштетити гумене делове уређаја. Такве тканине прво оперите ручно па их тек онда убаците у машину.
- Немојте користити парфеме и мирисе за веш како не би дошло до оштећења пластичних и гумених делова уређаја.
- Немојте додиривати стакло на вратима док је програм у току. Стакло може бити вруће.
- Проверите да ли сте извадили све металне предмете из веша.

## 2.5 Сервисирање

- Ради оправке уређаја обратите се овлашћеном сервисном центру. Користите само оригиналне резервне делове.
- Имајте на уму да самостална или нестручна поправка може угрозити безбедност и поништити гаранцију.
- Следећи резервни делови доступни су барем 10 година након укидања модела: мотор и четкице мотора; мењач између мотора и бубња; пумпе; амортизери и опруге; бубањ, носач бубња и његови куглични лежајеви; грејачи и грејни елементи, укључујући и топлотне пумпе; цеви и сродна опрема, као што су црева, вентили, филтери и блокаде; штампана кола; електронски дисплеји; пресостати, термостати и сензори; софтвер и фирмвер, укључујући и софтвер за ресетовање;

- врата, шарке и заптивке врата; остали заптивачи; склоп браве за врата; пластични додаци, као што су дозатори детерџента. Трајање тог периода може бити дуже у вашој земљи. За више информација посетите наш веб-сајт.
- Имајте на уму да су неки од ових резервних делова доступни само стручним сервисима и да не одговарају сви резервни делови свим моделима.
- Када се ради о сијалицама унутар производа и резервних делова, сијалице које се продају засебно: Ове сијалице су намењене да издрже екстремне физичке услове у кућним апаратима, као што су температура, вибрације, влага, или су намењене да сигнализирају информације о радном стању уређаја. Нису предвиђене за употребу у другим уређајима и нису погодне за осветљавање просторија у домаћинству.

## 2.6 Одлагање

### УПОЗОРЕЊЕ!

Опасност од повређивања или гушења.

- Искључијте уређај из електричног напајања и са довода за воду.
- Исеците мрежни електрични кабл на месту које је близу уређаја и одложите га.
- Уклоните ручицу од врата да бисте спречили да се деца или кућни љубимци заглаве у бубњу.
- Одложите апарат у складу са важећим прописима за одлагање отпада од електричних и електронских уређаја (WEEE).

## 3. ОПИС ПРОИЗВОДА

### 3.1 Специјалне функције

Ваша нова машина за прање веша испуњава све модерне захтеве за ефикасно прање веша уз ниску потрошњу воде, енергије и детерџента уз одговарајућу негу тканина.

- **Вај-фај веза и Даљински старт** вам омогућавају стартовање циклуса, интеракцију са уређајем и проверу статуса циклуса прања на даљинском управљачу.
- **SteamCare Систем**, захваљујући програмима **Steam Cashmere** и **Steam**

**Refresh** нуди савршено решење за освежавање чак и најосетљивије одеће без прања. Користите нежан парфем који је ексклузивно развила компанија **Electrolux** да бисте појачали пријатан осећај „управо опране“ одеће приликом уклањања мириса и набора.

- **Технологија UltraCare** је пројектована да заштити влакна тканине захваљујући различитим фазама претходног мешања које растварају прво детерџент, а затим омекшивач тканина у води пре него што се пренесу до веша. Тако се стиже до сваког влакна које се уједно и негује.
- **Фиока UniversalDose** са одељком за сваку врсту детерџента, укључујући и одељак за Pods®, садржи систем који може оптимално да распршује и меша детерџент, као и да раствара остатке детерџента након сваког циклуса.

- Третирање **паром** је брз и једноставан начин да освежите одећу. Нежни програми са паром могу да смање непријатне мирисе и наборе на сувим тканинама тако да је потребно мање пеглања.

**Опција Steam Easy Iron** завршава сваки циклус фазом пажљивог испуштања паре која опушта влакна и смањује гужвање тканине. Пеглање ће бити лакше!

- Опција **SensiCare System** детектује количину веша дефинишући трајање програма у року од 30 секунди. Програм прања је у складу са количином веша и типом тканина тако да се не потроши више времена, енергије и воде него што је потребно.

### 3.2 Приказ уређаја

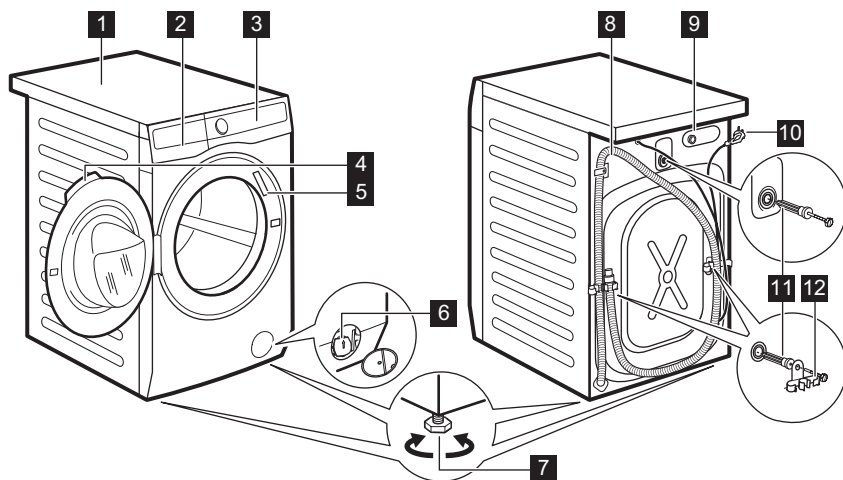

- 1** Радна површина
- 2** Дозатор детерџента
- 3** Командна табла
- 4** Ручица на вратима
- 5** Плочница са техничким карактеристикама
- 6** Филтер одводне пумпе

- 7** Ногице за нивелисање уређаја
- 8** Одводно црево
- 9** Прикључак црева за довод воде
- 10** Струјни кабл
- 11** Завртњи за транспорт
- 12** Подупирачи за црево

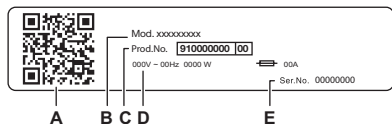

#### Подаци са плочице са техничким карактеристикама:

- A. QR код
- B. Назив модела
- C. Број производа
- D. Електричне карактеристике
- E. Серијски број

Скенирајте **QR код** помоћу камере да бисте преузели нашу апликацију из продавнице на свом паметном уређају и следите потребне кораке. Региструјте производ и искористите га на најбољи начин.

- Приступите детаљима о вашем уређају, документацији и чланцима о томе како да користите најбоље функције (Корисничко упутство је такође доступно на [electrolux.com/manuals](http://electrolux.com/manuals) )
- Добијајте савете о коришћењу, решавању проблема, информације о сервису и поправци (такође доступно на [electrolux.com/support](http://electrolux.com/support) )
- Купите прибор, потрошну робу и оригиналне резервне делове за ваш уређај (такође доступно на [electrolux.com/shop](http://electrolux.com/shop) )

## 4. ТЕХНИЧКЕ ИНФОРМАЦИЈЕ

Димензије	Ширина/висина/укупна дубина	59.7 cm/84.7 cm/63.6 cm
Прикључење на електричну мрежу	Напон Укупна снага Осигурач Фреквенција	230 V 2100 W 10 A 50 Hz
Заштитни омотач пружа заштиту од продирања чврстих честица и влаге, изузев на местима на којима опрема под ниским напонам нема заштиту од влаге		IPX4
Притисак довода воде	Минимум Максимум	0,5 бара (0,05 МПа) 10 бара (1,0 МПа)
Довод воде <sup>1)</sup>		Хладна вода
Максимална количина веша	Памук	11.0 kg

<sup>1)</sup> Повежите црево за довод воде са славинам за воду која има навој димензија 3/4" .

## 5. МОНТАЖА

### УПОЗОРЕЊЕ!

Погледајте поглавља о безбедности.

### 5.1 Распакивање

1. Отворите врата. Извадите све предмете из бубња.

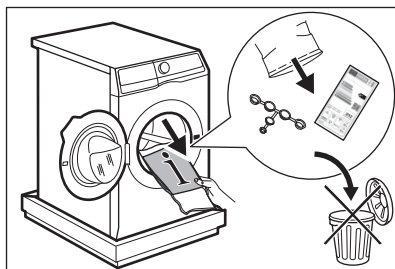



Прибор који се испоручује уз уређај може се разликовати у зависности од модела.

2. Поставите паковање на под иза уређаја и пажљиво га положите на задњу страну. Уклоните заштиту са доње стране уређаја.

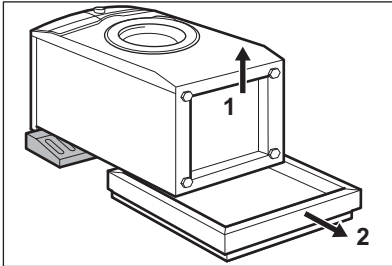

### ⚠ ОПРЕЗ

Не постављајте машину за веш на предњу страну.

3. Вратите уређај натраг у усправан положај. Уклоните кабл за напајање и црево за одвод воде са држача за црево.

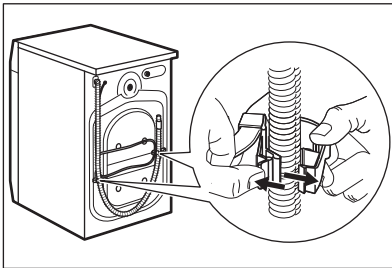

Могуће је да потекне вода из одводног црева. Ово се дешава зато што је веш машина тестирана у фабрици.

4. Уклоните три транспортна завртња и извадите пластичне одбојнике.

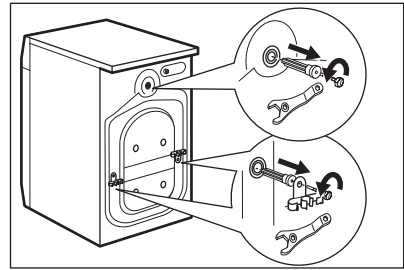

Препоручујемо да сачувате паковање и завртње за транспорт када дође тренутак да померите уређај.

5. Ставите пластичне затвараче, који се налазе у торбици са корисничким упутством, у рупе.

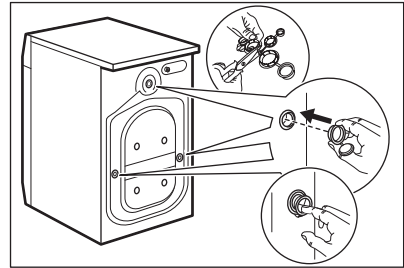

## 5.2 Информације у вези са инсталацијом

### Постављање и нивелисање

Правилно подесите уређај како бисте спречили вибрације, буку и померање апарата током рада.

1. Инсталирајте уређај на равnoj тврдој подлози. Уређај мора да буде нивелисан и стабилан. Постарајте се да уређај не додирује зид или друге јединице и да испод уређаја има циркулације ваздуха.
2. Олабавите или дотегните ножице да бисте подесили ниво. Све ножице морају чврсто да се ослањају на под.

### ⚠ УПОЗОРЕЊЕ!

Немојте стављати картон, дрво или сличне материјале испод ножица уређаја да бисте подесили ниво.

## Доводно црево

### ОПРЕЗ

Уверите се да нема оштећења на цревима и да нема цурења на спојницама. Немојте да користите продужно црево уколико је доводно црево прекратко. Обратите се овлашћеном сервисном центру ради информација о замени доводног црева.

1. Повежите доводно црево за воду на задњу страну уређаја, уколико је потребно. Обично је већ инсталирано у фабрици.

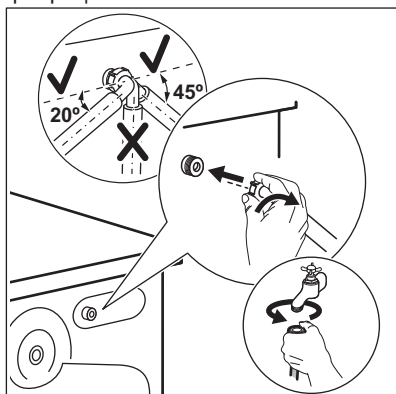

2. Поставите га налево или надесно у зависности од положаја славине за воду. Уверите се да доводно црево није у вертикалном положају.
3. Ако је потребно, олабавите прстенасти навртањ да бисте поставили црево у одговарајући положај.
4. Неки модел може да садржи црево за довод са уређајем за заустављање

воде. Он спречава било какво цурење из црева услед природног старења. Сектор у оквиру приказује ову грешку А. Ако до тога дође, затворите славину за воду и обратите се овлашћеном сервисном центру за информације за замену црева.

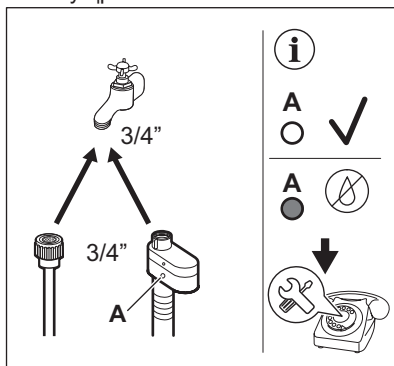

5. Повежите други крај доводног црева за хладну воду на славину за хладну воду са навојем од 3/4".

### УПОЗОРЕЊЕ!

Температура улазне воде не сме прећи 25°C.

### Одвођење воде

Одводно црево треба да остане на висини не мањој од 60 cm и не већој од 100 cm.

### i

Одводно црево можете продужити до највише 400 cm. За куповину другог одводног црева и наставка обратите се овлашћеном сервисном центру.

Могуће је повезати одводно црево на различите начине:

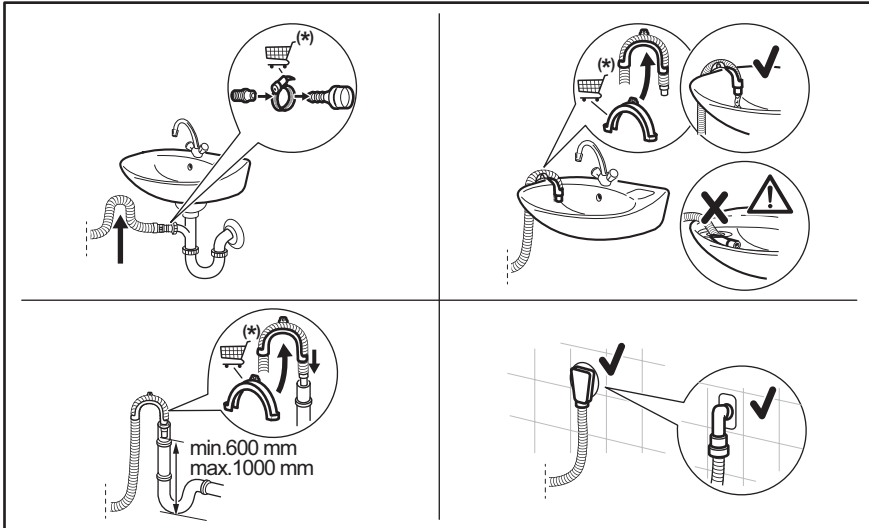

\* Подлоге промени резервних делова без најаве.

Проверите да ли је одводно црево формирало лук да бисте спречили заостале честице да доспеју из судопере у уређај.

Повежите одводно црево са сливником и затегните га помоћу стеге. Проверите да ли је одводно црево формирало лук да бисте спречили заостале честице да доспеју из судопере у уређај.

Поставите црево директно у уграђену одводну цев у зиду просторије и затегните га помоћу стеге.

Без пластичне вођице за црево, за сливник испод судопере - Ставите одводно црево у сливник и причврстите га помоћу стеге.

Одводно црево може да се савије у облику латиничног слова У и постави око пластичне вођице. На ивици судопере - причврстите вођицу за славину или за зид.



Постарајте се пластичне вођице не могу да се померају када уређај избацује воду и да крај одводног црева није потопљен у воду. Прљава вода би могла да се врати у уређај. Купите прибор од овлашћеног добављача.

За статичну цев са вентилационим отвором – убаците одводно црево директно у одводну цев или статичну цев



Крај одводног црева мора у сваком тренутку мора да буде проветрен, т.ј. унутрашњи пречник одводне цеви (мин. 38 mm – мин. 1,5") мора да буде већи од спољног пречника одводног црева.

### 5.3 Монтирање уређаја на дрвеном поду

Ако машину монтирате на дрвеном поду, обавезно користите подметаче како би

уређај боље приањао и чврсто стајао на поду.

Пажљиво прочитајте упутства која сте добили уз додатну опрему.

## 5.4 Прикључење на електричну мрежу

На крају монтаже прикључите главни кабл за напајање у зидну утичницу.

Плоча са техничким карактеристикама и поглавље „Технички подаци” наводе потребне електричне карактеристике. Проверите да ли су компатибилне са мрежним напајањем.

Проверите да ли ваша кућна електроинсталација може да издржи максимално потребно оптерећење, узимајући у обзир и све друге уређаје који могу бити у употреби.

## Прикључите уређај на уземљену утичницу.

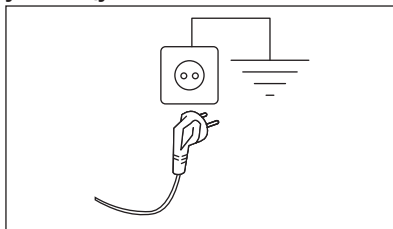

Кабл за напајање мора бити лако доступан након монтаже уређаја.

Обратите се нашем овлашћеном сервисном центру за било какве електричне радове потребне за монтажу овог уређаја.

Произвођач не прихвата никакву одговорност за оштећења или повреде настале услед непоштовања горенаведених мера предострожности.

## 6. КОНТРОЛНА ТАБЛА И SMARTSELECT

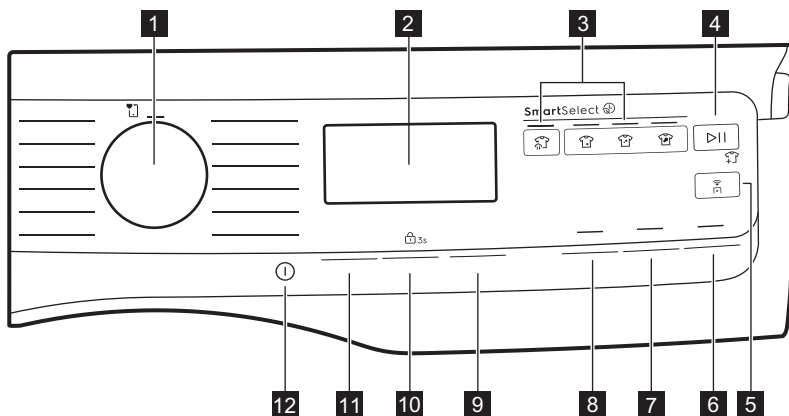

### 6.1 Опис командне табле





**1** Бирач програма

**2** Дисплеј









**3** Сензорски тастер SmartSelect:

- Сензорски тастер Steam Refresh 
- Сензорски тастер Extra Light 

- Сензорски тастер Light 
- Сензорски тастер Normal 

**4** Сензорски тастер Start / Pause 

**5** Сензорски тастер Remote start 

- 6 Сензорски тастер Pods®
- 7 Сензорски тастер Steam Easy Iron 
- 8 Сензорски тастер Prewash 
- 9 Сензорски тастери плус (+) и минус (-) су повезани са Finish In 
- 10 Сензорски тастер Spin  и опција Child Lock  3s
- 11 Сензорски тастер Temperature  и трајна опција Extra Rinse 
- 12 Сензорски тастер On/Off 

## 6.2 SmartSelect

SmartSelect је нова и јединствена функција која омогућава кориснику да изабере исправна подешавања прања на основу нивоа запрљања тканина, водећи рачуна о одевним предметима и побољшавајући корисничко искуство.

**Температура прања се прилагођава сваком SmartSelect нивоу према**

## 6.4 Дисплеј

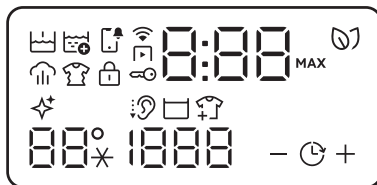

	Индикатор Prewash.		Индикатор SmartLeaf пружа повратне информације о потрошњи енергије.
	Индикатор Extra Rinse.		Индикатор чишћења бубња. Ово је препорука да се обави циклус за чишћење бубња. Погледајте одељак „Чишћење бубња“ и поглављу „Нега и чишћење“.
	Индикатор обавештења.		Индикатор омекшивача.
	Индикатор Remote start.		Индикатор Silent.

**изабраном циклусу како би се осигурале најбоље перформансе, без потребе за ручном променом температуре.**







За више детаља погледајте одељак SmartSelect у поглављу „Бирачи програма и дугме“.

## 6.3 SmartLeaf feedback

Повратне информације за SmartLeaf показују колико је програм енергетски ефикасан на основу потрошње енергије.

Постоје три различита нивоа повратних информација за SmartLeaf означених иконом листа:

1. Ниједан осветљени лист означава просечан ниво потрошње.
2. Икона једног листа  означава добар ниво потрошње.
3. Икона два листа  означава најбољи ниво потрошње.

	Индикатор Wi-Fi везе.		Индикатор задржавања испирања.
	Индикатор Steam.		Индикатор додавања веша.
	Индикатор Anti-crease.		Температура просторије:  Индикатор температуре.  Индикатор хладне воде.
	Индикатор Child Lock.		Зона центрифуге: Индикатор брзине центрифуге  Индикатор програма без центрифуге. Фаза центрифуге је искључена.
	Индикатор за закључана врата.		Индикатор Finish In.
	Дигитални индикатор може да прикаже: <ul style="list-style-type: none"> <li>• Трајање програма (нпр. :40, фаза прања).</li> <li>• Време одлагања (нпр. ).</li> <li>• Крај циклуса ().</li> <li>• Код упозорења (нпр. ).</li> <li>• Индикатор грешке ().</li> </ul>		Индикатор максималне количине веша (погледајте одељак „Детекција унетог веша SensiCare System“).

## 7. БИРАЧИ ПРОГРАМА И ДУГМАД

### 7.1 Увод



Опције/функције нису доступне са свим програмима прања. Проверите компатибилност између опција/функција и програма прања у „Табели програма“. Једна опција/функција може да искључује другу, у том случају уређај вам неће омогућити да подесите некомпатибилне опције/функције.

### 7.2 On/Off

Притисните и на кратко задржите ово дугме неколико секунди да бисте активирали или деактивирали уређај. Наменски цингл се емитује приликом укључивања или искључивања уређаја, светла и дисплеј се укључују и лампица дугмета Start / Pause пулсира.



**Подразумевани изабрани програм, када је машина укључена, увек је програм Есо 40-60, као и након активирања из режима приправности.**

### 7.3 Бирач програма

Окретањем бирача програма могуће је изабрати жељени програм.

### 7.4 SmartSelect

#### Прање

Ова нова функција је креирана тако да усмерава корисника да штеди енергију, време и воду, чиме се побољшава нега тканина и искуство потрошача.

За сваки циклус прања могуће је имати различита трајања и потрошњу, на основу нивоа задржања веша.



За сваки програм уређај предлаже подразумевани ниво запрљања са одређеном температуром. Ако температуру промените ручно, ниво запрљања може да се промени.

Постоје четири могуће опције:

#### 1. **Steam Refresh**

Са овим нивоом SmartSelect корисник бира програм Steam Refresh. Може да смањи наборе и благо непријатне мирисе и освежиће одећу којој није потребно прање. Вишеструко додиривање иконе омогућава вам да управљате са три различита трајања циклуса.

#### 2. **Extra Light**

Ова опција се препоручује за веома благо запрљану одећу, без видљивих флека. Предложена температура је 20 °C.

#### 3. **Light**

Ова опција је идеална за свакодневну благо запрљану одећу, са малим флекама, на пример од зноја. Предложена температура је 30 °C. Ниво благог запрљања је онај који се највише користи у подразумеваном подешавању.

#### 4. **Normal**

Ова опција се препоручује за уобичајено/веома запрљану одећу, на пример са флекама од хране или блата.

Да бисте активирали једну од ових опција, окрените бирач да бисте изабрали жељени програм. Светло иконе подразумеваног нивоа запрљања је укључено.

Да бисте га променили, додирните повезану икону.



Да бисте активирали једну од ових опција, окрените бирач да бисте изабрали жељени програм. Светло иконе подразумеваног нивоа запрљања је укључено.

Да бисте га променили, додирните повезану икону.

Сваки ниво SmartSelect  може да измени температуру, брзину центрифуге и трајање програма изабраног циклуса.



Ако одређени ниво запрљања није доступан, притиском на њега генерисаће се грешка, двоструки бип и симбол који трепери двапут.

## 7.5 Temperature

Када изаберете програм прања, уређај аутоматски предлаже подразумевану температуру.

Узастопно притискајте ово дугме док се на дисплеју не појави жељена температура.



Додиривање на нивоу SmartSelect може да промени изабрану температуру. Ниво SmartSelect би могао аутоматски да се промени, у складу са изабраном температуром.

Када се на дисплеју појаве индикатори \_ \_ \*, уређај не греје воду.

## 7.6 Spin

Када подесите програм, уређај аутоматски бира подразумевану брзину центрифуге.

Узастопно додирујте ово дугме да бисте:

- **Промените брзину центрифуге.** На дисплеју се приказује искључиво брзина центрифуге која је доступна за подешени програм.
- Подесите опцију **No Spin** \_ \_ -. Изаберите ову опцију да бисте деактивирали све фазе центрифуге. Уређај извршава само фазу испуштања

воде за изабрани програм прања. Ова опција је намењена веома осетљивим тканинама. Фаза испирања користи више воде за неке програме прања.

- Активирајте опцију **Rinse and hold** . Последња центрифуга се не извршава. Машина не испушта воду од последњег испирања да би се спречило гужвање веша. Програм прања се завршава са водом у бубњу.

На дисплеју је приказан индикатор . Врата остају забрављена, а бубањ се редовно окреће да би се смањило гужвање. Морате да испустите воду да бисте откључали врата.

Ако додирнете дугме Start / Pause , уређај извршава фазу центрифуге и испушта воду.



Уређај аутоматски испушта воду након приближно 18 сати.

- Активирајте опцију **Silent** . Прелазна и коначна фаза центрифуге се потискују и програм се завршава са водом у бубњу. Ово помаже да се смањи гужвање.

На дисплеју се приказује индикатор . Врата остају блокирана. Бубањ се нормално окреће да би се умањило гужвање. Морате да испустите воду да бисте откључали врата.

Пошто је програм врло тих, погодан је за употребу у ноћним сатима када је на снази јефтенија тарифа за електричну енергију. У неким програмима испирања се обављају са више воде.

Ако додирнете дугме Start / Pause , уређај извршава само фазу испуштања воде.





Уређај аутоматски испушта воду након приближно 18 сати.

## 7.7 Finish In → |



Подесите ову опцију као последњу после избора програма и других опција, у супротном може бити отказана ако промените неко подешавање.

Ова опција омогућава избор времена у оквиру којег програм треба да се прекине.

Ово дугме → |  омогућава активирање опције Finish In  +, а помоћу сензорске дугмади **плус (+ повећава)** и **минус (- смањује)** могуће је одабрати време у оквиру којег програм треба да се прекине. Крај програма може да се одложи за један час сваки пут кад додирнете дугме +, до максимално 24 сата. Време опције „Завршетак за“ може да се уклони притискањем дугмета - до 0.

Дисплеј приказује нормално трајање програма алтернативно са подешеним временом за завршавање програма (изражено у часовима 0 ч). Минимално време које може да се изабере одговара заокруженом сату максималног трајања програма (нпр. ако циклуса траје 3:15 часова, минимално изабрано време ће износити 4 ч).

Након почетка програма, врата су закључана и уређај покреће фазу SensiCare. Када се процена количине веша заврши, цифра времена одбројава у корацима од једног часа и у корацима од 1 минута током последњег часа.

## 7.8 Prewash

Помоћу ове опције програму прања можете да додате фазу претпрања.

Одговарајући индикатор изнад сензорског дугмета светли.

Користите ову опцију да бисте додали фазу претпрања на 30 °C пре фазе прања.

Ова опција се препоручује за јако запрљан веш, нарочито ако на њему има песка, прашине, блата и других чврстих честица.



Ова опција може да продужи трајање програма.

## 7.9 Steam Easy Iron

Ова опција додаје фазу паре иза које следи кратка фаза против гужвања на крају програма прања.





Фаза паре може да помогне да се смањи гужвање тканине и олакшава пеглање.

Одговарајући индикатор изнад сензорског дугмета светли.

Индикатор  светли током фазе третирања паром.



Ова опција може да продужи трајање програма.

Када се програм заустави, на дисплеју се приказује , индикатор  се искључује, а индикатор  и LED лампица Start / Pause  светле. Бубањ се окреће уједначено око 30 минута како би сачувао корист од паре. Додиривањем било ког дугмета прекида се кретање којим се спречава гужвање и откључавају се врата, а уређај поново предлаже претходно подешени програм. Да би ова опција исправно функционисала када се изабере, препоручује се мала количина веша.

За прекид фазе спречавања гужвања можете урадити и следеће:

- Притисните дугме On/Off  и држите га неколико секунди да бисте активирали, односно деактивирали уређај.
- Окрените бирач програма у неки други положај.

## 7.10 Pods®

Додирните ово дугме да бисте активирали или деактивирали опцију Pods®.

Након активирања пали се одговарајући индикатор.

Пратите произвођачке препоруке за дозирање и чување кесица.



Ставите највише две таблете или појединачне кесице у одељак Pods® у дозатору детерџента.

Ова опција остаје активна током наредних циклуса све док се не искључи и ако може да се изабере са подешеним програмом.

## 7.11 Трајно Extra Rinse

Помоћу ове опције можете стално имати додатно испирање, кад год подесите неки нов програм.

Користите ову опцију за особе алергичне на детерџенте и у областима где је вода мека.

Да бисте **активирали/деактивирали** ову опцију  3s, држите сензорско дугме Temperature  притиснуто 3 секунде док се индикатор  на дисплеју не укључи/искључи.

Кад је активиран, уређај задржава избор ове опције као подразумеване након што га искључите или промените/ресетујете програм.



Ова опција продужава трајање програма.

## 7.12 Remote start

Брзи додир овог дугмета  активира функцију „Даљински старт” која вам омогућава да покренете, паузирате и зауставите уређај на даљину.

Активирањем функције Remote start закључавају се врата и машина прелази у статус приправности.

Да бисте изашли из овог стања, поново додирните дугме и искључите га.

## 7.13 Start / Pause

Додирните дугме Start / Pause  да бисте покренули или паузирали уређај или прекинули програм који се извршава.



Икона  означава да можете да паузирате циклус и додате или уклоните одећу. За више детаља прочитајте одељак „Отварање врата – додавање одеће”.

## 8. ПОДЕШАВАЊА



### 8.1 Увод



Када притискате комбинацију тастера, **не нагињите** прсте надоле. Сензори тастера који се налазе испод дугмади су осетљиви и могу да ометају ваш избор.

### 8.2 Блокада за безбедност деце

Помоћу ове опције можете спречити да се деца играју са командном таблом.

Да бисте **активирали/деактивирали** ову опцију  3s, држите дугме Spin  притиснуто 3 секунде док се индикатор  **не укључи/искључи** на дисплеју.

Кад је активиран, уређај задржава избор ове опције као подразумеване након што га искључите или промените/ресетујете програм. Ако притиснете било које дугме, индикатор  трепери како би показао да су дугмад онемогућена.

Функција „Блокада за безбедност деце“ можда неће бити доступна неколико секунди након укључивања уређаја.

### 8.3 Звучни сигнали

Овај уређај има различите звучне сигнале који се активирају када:

- Укључите уређај (посебан кратак звук).
- Искључите уређај (посебан кратак звук).
- Додирете дугмад (клик).
- Направите погрешан избор (3 кратка звука).
- По завршетку програма (звучне секвенце у трајању око 2 минута).

- Дође до квара уређаја (кратке звучне секвенце у трајању око 5 минута).



Да бисте **деактивирали/активирали** звучне сигнале када се програм заврши, истовремено додирните и држите дугмад Prewash и Steam Easy Iron на приближно 2 секунде. Дисплеј приказује bOn/bOF .



Ако деактивирате звучне сигнале, они ће наставити да раде уколико дође до квара на уређају. Када се деактивира, не репродукује се само џингл за крај циклуса.

### 8.4 Бројач радних сати

Могуће је приказати у сатима укупно време рада уређаја почев од првог укључивања. Ова вредност показује време рада циклуса (не обухвата паузе и време одложеног старта). Да би се појавила на дисплеју, пратите следеће кораке:



1. Укључите уређај притиском на дугме On/Off .
2. Притисните и држите дугмад  и  на неколико секунди.
3. Након 3 секунде на дисплеју се приказује укупан број сати рада уређаја: нпр. за 1276 сати, дисплеј приказује текст Hr на 2 секунде, затим „12” (хиљаде и стотине) на 2 секунде и на крају „76” (десетице и јединице).
4. Притисните било које дугме да бисте изашли из овог режима.



Ако овај поступак не ради (због истека времена или погрешне комбинације тастера), искључите уређај и поновите поступак из почетка.

## 8.5 Подразумеване фабричке вредности

Ова функција омогућава враћање на фабричка подешавања. Да бисте **активирали** ову опцију, обавите следеће:



1. Укључите уређај притиском на дугме On/Off .
2. Притисните и држите дугмад  и  на неколико секунди.
3. Дисплеј ће приказати — — — на око 5 секунди.

## 9. ПРЕ ПРВЕ УПОТРЕБЕ



Током монтаже или пре прве употребе можда ћете уочити мало воде у уређају. Ово је вода која је преостала у уређају након целокупне провере функционалности уређаја која је спроведена у фабрици како би се обезбедило да уређај који се испоручује купцима буде у савреном радном стању, па стога то није разлог за забринутост.

1. Уверите се да су сви завртњи за пренос уклоњени из уређаја.

2. Уверите се да је електрична енергија доступна и да је славина одвртнута.
3. Сипајте 2 литра воде у одељак за детерџент са ознаком . Овим се активира систем за одвод.
4. Сипајте малу количину детерџента у одељак са ознаком .
5. Подесите и започните програм за памук при највишој температури без веша у бубњу. Ово уклања сву могућу прљавштину из бубња.

## 10. ПРОГРАМИ

### 10.1 Апликација и додатни скривени програми

Наша апликација вам обезбеђује **велики избор додатних скривених програма**. Повежите уређај са Апликацијом и моћи ћете да одаберете програм који највише одговара вашим потребама.







Називи програма су подложни променама у зависности од тржишних захтева без претходне најаве. У апликацији можете да пронађете комплетан опис сваког програма.

Outdoor	Curtains	Linen
Duvet	Pillow	1 Item Fast
Training Gear	Towels	Steam Cashmere
Down Jackets	Pet Hair	Steam Refresh
Soccer/Rugby	Steam Easy Iron	Business Shirts
Skiing Gear	Anti-Allergy Vapour	Machine Clean
Running Shoes	Baby	Silk
Bedlinen XL		

## 10.2 Графикон програма

### Програми прања

Програм	Опис програма
<b>Програми прања</b>	
UltraQuick 49min	<p><b>Памук и мешавина синтетике.</b> Идеално за брзо свакодневно прање, за бољу негу одеће и добро чишћење већ од 30 °C.</p> <div style="border: 1px solid black; padding: 5px; margin-top: 10px;"> <p> Стандардно трајање програма је развијено на количини веша од 5 kg. Ако перете мању или већу количину веша, време прања се аутоматски смањује или повећава.</p> </div>
Cottons	<b>Бели памук и обојени памук.</b> Нормално и веома запрљан веш.
Synthetics	<b>Синтетика или материјали различитог састава.</b> Нормално запрљан веш.
Delicates	<b>Осетљиве тканине као што су акрил, вискоза и тканине од мешовитих материјала које захтевају нежније прање.</b> Нормалан степен запрљаности.
Wool  	<b>Вунена одећа која се пере у машини, вунена одећа која се пере ручно и остале тканине са симболом „ручно прање“.</b> <sup>1)</sup>
Spin/Drain	<b>Све тканине, изузев вунених и веома осетљивих тканина.</b> За центрифугирање веша и испуштање воде из бубња.
Rinse	<b>Све тканине, изузев вунених и веома осетљивих тканина.</b> Програм за испирање и центрифугирање веша. Фабрички подешена брзина центрифуге је она која се користи за програме за памук. Смањите брзину центрифуге тако да одговара врсти веша. Ако је неопходно, подесите опцију Extra Rinse за додатна испирања. При ниској брзини центрифуге уређај врши нежно испирање и скраћује центрифугирање.
Hygiene  	<b>Сертифициван од стране компаније Swissatest,</b> програм комбинује циклус прања и паре и уклања више од 99,99% бактерија и вируса* на температурама изнад 60 °C. <sup>2)</sup> Полен и алергени се такође смањују за хигијенски чисту одећу после сваког прања.
Jeans	<b>Нормално запрљана тексас одећа.</b> Овај програм обавља фазу пажљивог испирања, намењену стварима од тексаса, чиме се смањује губитак боје и уклања преостали прах за прање са тканина.
Sportswear	<b>Спортска одећа, синтетичка влакна као што су полиестер, полиестер/еластин мешавине, полиамид.</b> Погодно је за уклањање зноја и телесних прљавштина са техничке спортске одеће.





Програм	Опис програма
Rapid 20min	<b>Памучне и синтетичке тканине</b> са благим степеном задржаности или носене само једном.
Есо 40-60	<b>Циклус ниске енергије за памучне предмете који се перу на 40 °C или 60 °C.</b> Ниједна опција не може да се активира. Смањује температуру и продужава време како би се дошло до добрих резултата прања. <sup>3)</sup>

1) Током овог циклуса бубањ се споро окреће како би се осигурало нежно прање. Може изгледати као да се бубањ не окреће или да се не окреће правилно, али је то нормална појава код овог програма.

2) Испитан је за *Staphylococcus aureus*, *Enterococcus faecium*, *Candida albicans*, *Pseudomonas aeruginosa* и бактериофаг MS2 независним тестом који је спровела компанија Swisstest Testmaterialien AG током 2021. године (Извештај о испитивању бр. 202120117).

3) Према Уредби 2019/2023 Комисије ЕУ, овај програм на 40 °C може заједно у истом циклусу да пере нормално задржан памучни веш декларисан за прање на 40 °C или 60 °C. За достигнуте температуре унутар веша, трајање програма и друге податке, погледајте поглавље „Вредности потрошње“.

### Температура програма, максимална брзина центрифуге и максимална количина веша

Програм	Подразумевана температура Распон температуре	Референтна брзина центрифуге Опсег брзине центрифуге	Максимална количина веша за прање
UltraQuick 49min	30 °C 60–30 °C	1400 o/min 1400 o/min - 400 o/min	8.0 kg
Cottons	40°C 90°C – Хладно	1400 o/min 1400 o/min - 400 o/min	11.0 kg
Synthetics	30°C 60°C – Хладно	1200 o/min 1200 o/min - 400 o/min	5.0 kg
Delicates	30°C 40°C – Хладно	800 o/min 1200 o/min - 400 o/min	2.0 kg
Wool  	40°C 40°C – Хладно	1200 o/min 1200 o/min - 400 o/min	3.0 kg
Spin/Drain	-	1400 o/min 1400 o/min - 400 o/min	11.0 kg
Rinse	-	1400 o/min 1400 o/min - 400 o/min	11.0 kg
Hygiene  	60°C	1400 o/min 1400 o/min - 400 o/min	11.0 kg
Jeans	30°C 40°C – Хладно	800 o/min 1200 o/min - 400 o/min	4.0 kg
Sportswear	30°C 60°C – Хладно	1200 o/min 1200–400 o/min	5.0 kg
Rapid 20min	20 °C 20 °C – Хладно	1200 o/min 1400 o/min - 400 o/min	3.0 kg
Есо 40-60	1)	1400 o/min 1400 o/min - 400 o/min	11.0 kg

1) Приликом коришћења овог програма, температура није видљива на дисплеју и аутоматски се подешава.

## Компатибилност програмских опција



Опције не могу да се изаберу са свим програмима прања, одређена опција може да искључи другу. У овом случају, уређај вам не дозвољава да заједно подесите некомпатибилне жељене опције.

Водите рачуна да екран и софтверски тастери буду увек чисти и суви.

	UltraQuick 49min	Cottons	Synthetics	Delicates	Wool	Spin/Drain	Rinse	Hygiene	Jeans	Sportswear	Rapid 20min	Eco 40-60
Spin	■	■	■	■	■	■	■	■	■	■	■	■
Задржавање испирања	■	■	■	■	■		■	■	■	■		■
Тихо		■	■	■					■	■		
Без центрифуге						■	■					
Finish In	■	■	■	■	■	■	■	■	■	■	■	■
Prewash		■	■							■		
Steam Easy Iron <sup>2)</sup>	■	■	■					■	■	■		
Extra Rinse	■	■	■	■			■	■	■	■		
PODS®	■	■	■	■				■	■	■	■	■

1) Ако подесите опције „Без центрифуге”, уређај само испушта воду.

2) Ова опција није доступна на температури нижој од 40 °С.

## Одговарајући детерџенти за програме прања

Програм	Универзални прахак <sup>1)</sup>	Течност за све тканине	Течност за обојене тканине	Осетљива вуна	Посебан
Cottons	▲	▲	▲	--	--
Synthetics	▲	▲	▲	--	--
Delicates	--	--	--	▲	▲
Wool	--	--	--	▲	▲
Hygiene	▲	▲	--	--	▲
Jeans	--	--	▲	▲	▲
Sportswear	--	▲	▲	--	▲
Rapid 20min	--	▲	▲	--	--
Eco 40-60	▲	▲	▲	--	--

1) На температури вишој од 60 °C препоручује се употреба детерџента у прашку.

▲ = Препоручује се

-- = Није препоручено

### 10.3 Програми Steam

Програми Steam се могу користити за смањење набора и непријатних мириса на одећи (као што су памук, синтетика, мешовите тканине, укључујући и осетљиве) коју само треба освежити, за кратко време, избегавајући прање.

Влакна тканине су опуштена и након тога пеглање не захтева нимало напора. Када се циклус заврши, брзо извадите веш из буњња.

**НЕ** подешавајте овај програм са следећим типовима веша:

- Тканинама које нису погодне за сушење у машини за сушење.
- Предмети са етикетом „Само хемијско чишћење“.



Не користите детерџент!

Програми Steam не уклањају нарочито интензиван непријатан мирис и не изводе никакав хигијенски циклус. После третмана паром веш може да буде влажан. Окачите веш на неколико минута.

### Мирис (Electrolux Steam Fragrance)

Electrolux Steam Fragrance омогућава вам да освежите чак и своју осетљиву одећу, уклањајући наборе и додајући свежину нежним мирисом који је посебно развила компанија **Electrolux**. Освежавањем одеће паром, уместо комплетним циклусима прања, дуже ћете одржати изглед и осећај нове одеће. Мирис можете безбедно користити чак и са програмима Кашмир и Пара - ако су доступни - за осетљиве тканине као што су кашмир и вуна. Приликом третирања мањег оптерећења смањите дозу мириса и трајање циклуса: за само петнаест минута, ваша одећа ће повратити тај осећај „управо опраног“.

Пажљиво прочитајте упутства која сте добили уз мирис.

### НЕМОЈТЕ:

- Машински сушити одећу третирану мирисом. Мирис ће испарити.
- Користити мирис у сврхе другачије од оних које су овде описане.
- Користити мирис на новим предметима. Нови предмети могу да садрже остатке једињења завршне обраде која нису компатибилна са мирисом.



Мирис је доступан у **Electrolux** веб продавници или код овлашћеног продавца.

## 10.4 Омиљени програм

Овај положаји бирача је доступан након што се уређај повеже на Вај-фај.

Омиљени програм може да се подеси и сачува путем апликације само бирањем са листе доступних програма.

Када се омиљени програм подеси, можете да га изаберете путем апликације или тако што ћете бирач програма окренути у релевантни положај: одговарајуће лампице ће засијати и информације на екрану ће се ажурирати у складу са тим.



Омиљени програм се може отказати помоћу повезане команде апликације или притискањем фабрички подразумеване комбинације тастера.

## 10.5 Woolmark Premium Wool Care – Зелено



Циклус прање вуне у овој машини тестирала је и одобрила компанија The Woolmark Company за прање одевних предмета који садрже вуну означених етикетом „ручно прање“ уколико се производи перу према упутствима на етикету одевних предмета и онима које је издао произвођач ове машине за прање рубља. M2304

## 11. ПОДЕШАВАЊИМА WI-FI БЕЖИЧНЕ ВЕЗЕ

У овом поглављу описано је како можете да повежете паметни уређај са Wi-Fi мрежом и са мобилним уређајима.

Ова функција вам омогућава да добијате обавештења, као и да контролишете и надгледате апарат преко мобилних уређаја.

Вај-фај функционалност је искључена као подразумевано фабричко подешавање.

Да бисте повезали уређај и уживали у целокупном спектру функција и услуга које су вам потребне:

- Бежична мрежа код куће са омогућеном интернет везом.
- Мобилни уређај повезан на бежичну мрежу.

### Параметри Wi-Fi модула

Фреквенција	2,412–2,472 GHz за европско тржиште
Протокол	IEEE 802.11b/g/n
Максимална снага	<20 dBm
Шифровање	WPA, WPA2, WPA3

## 11.1 QR код на плочици са техничким карактеристикама

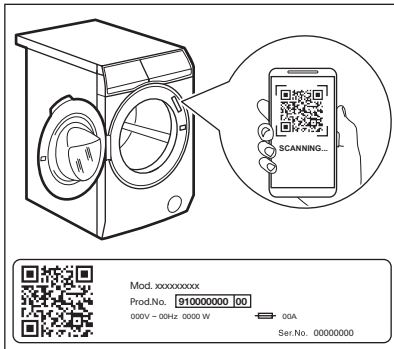

**QR код може да се користити на два начина:**

- Скенирајте QR код помоћу уграђене апликације камере да бисте преузели нашу апликацију из продавнице апликација на паметном уређају и следите потребне кораке.
- Управљање паметног уређаја са уређајем ради поједностављивања процеса. Скенирајте QR код помоћу уграђеног скенера QR кодова у нашој апликацији.

## 11.2 Инсталирање и конфигурирање Апликација



Апликација вам омогућава да помоћу мобилног уређаја управљате процесом прања веша.

Садржи велики број програма, корисних функција и података о производу савршено прилагођених уређају.

То је персонализована нега рубља – и то помоћу вашег мобилног уређаја.

Приликом повезивања уређаја са апликацијом, будите у његовој близини са својим мобилним уређајем.

Уверите се да је мобилни уређај повезан са бежичном мрежом.

1. Идите у продавницу App Store на паметном уређају или скенирајте QR код (погледајте одељак „QR код на

плочици са техничким карактеристикама”).

2. Преузмите и инсталирајте нашу апликацију.
3. Покрените апликацију. Изаберите државу и језик и пријавите се са својом адресом е-поште и лозинком. Ако немате налог, направите га тако што ћете пратити упутства у Апликација.
4. За регистровање и конфигурирање уређаја, пратите упутства у апликацији.

## 11.3 Веза са Вај-фај мрежом



### Укључивање Вај-фај мреже



Као подразумевано фабричко подешавање, функција Вај-фај је искључена.

Да бисте повезали уређај са Вај-фај мрежом, додирните и задржите сензорско дугме Remote start  на 5 секунди. Ова радња ће отворити приступну тачку (одлази у режим AP). Ако претходно није обезбеђена, започеће процес обезбеђивања.

Када је приступна тачка отворена и ако су обезбеђени нови пријавни подаци за мрежу, она ће заменити претходно сачуване пријавне податке за мрежу. Ако то није случај, она ће наставити да се повезује са претходно сачуваном мрежом.

Током ове фазе, дисплеј приказује само икону за Вај-фај  и поруку „on” док су сви остали индикатори на командној табли искључени. Икона за Вај-фај  ће почети да трепери.

Када је приступна тачка отворена, дисплеј ће приказивати „AP”.

Икона за Вај-фај  наставља да трепери све док се не изврши повезивање са кућном мрежом.

Када се обезбеђивање успешно заврши, репродукује се звук и икона за Вај-фај  константно светли.



Током времена када се Вај-фај и приступна тачка укључују, притискањем било које сензорске дугме репродукује се цингл грешке.

Када се изврши повезивање, додиривање сензорског дугмета Remote start  ради укључивања омогућиће корисницима да даљински покрену циклусе у App.

#### Аутоматско повезивање са регистрованом мрежом

Када се уређај успешно подеси и региструје на кућну мрежу, сваки пут када се укључи, покушаће аутоматски да се повеже са мрежом. Када се Вај-фај веза успешно успостави, неће бити никаквог звука.

#### Повезивање са другом мрежом (поновно отварање приступне тачке)

Сваки пут када корисник додирне и задржи сензорско дугме Remote start  на 5 секунди, приступна тачка ће се отворити и емитовати. Нови пријавни подаци за мрежу примљени у овом тренутку замениће претходно сачуване пријавне податке и уређај се затим повезује са новом Вај-фај мрежом.

#### Искључивање Вај-фај мреже

Ако корисник одлучи да више не повезује уређај са Вај-фај мрежом, може да додирне и задржи сензорско дугме Remote start  на 10 секунди и уређај ће се ресетовати и искључити.

Дисплеј приказује само — — — на 5 секунди док су сви остали индикатори на командној табли искључени.

Након ресетовања, дисплеј се враћа у почетно стање, док је икона за Вај-фај  искључена.

### 11.4 Ажурирање путем интернета

Апликација може да предложи ажурирање вашег уређаја.

Ако програм ради, апликација обавештава да ће се ажурирање покренути на крају програма.

Током ажурирања, уређај приказује  на дисплеју.

Током ажурирања, немојте да искључујете уређај или да га искључите из струје.

Уређај ће моћи поново да се користи по завршетку ажурирања, без икаквог обавештења о успешном ажурирању.

Ако дође до грешке, уређај на дисплеју приказује : само притисните било које дугме или окрените дугме за избор да бисте се вратили на нормалну употребу.

### 11.5 Увек укључен Вај-фај

Функција Увек укључен Вај-фај доступна је у апликацији.

Ова функција одржава уређај повезаним са мрежом чак и када је уређај искључен.

Индикатор  се наизменично укључује и искључује.

Уређај је могуће укључити притиском на дугме On/Off  или путем апликације.



Функција Увек укључен Вај-фај може да утиче на потрошњу енергије.

## 12. СВАКОДНЕВНА УПОТРЕБА

### УПОЗОРЕЊЕ!

Погледајте поглавља о безбедности.

### 12.1 Активирање уређаја

1. Утакните мрежни утикач у зидну утичницу.

2. Одвртните славину за воду.
3. Притисните дугме On/Off  на неколико секунди да бисте активирали уређај.  
Чује се кратак звук.

## 12.2 Убацавање веша

- Отворите врата уређаја.
  - Протресите веш пре него што га ставите у уређај.
  - Ставите веш у бубањ, комад по комад.
- Водите рачуна да не ставите превише веша у бубањ.
- Добро затворите врата.

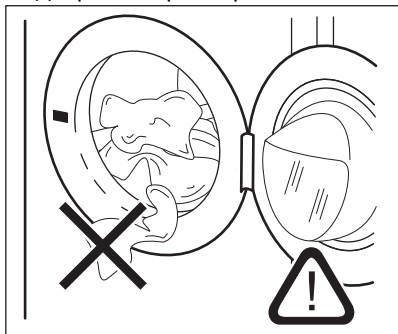



### ⚠ ОПРЕЗ

- Водите рачуна да се веш не заглави између заптивача и врата. Постоји ризик од цурења воде или оштећења веша.

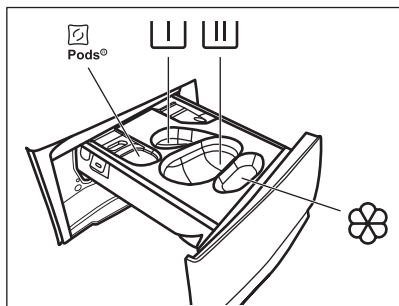

- Прање тканина јако запрљаних уљем и са масним флекама или коришћење парфема може да изазове оштећење гумених делова уређаја.

## 12.3 Додавање детерџента и адитива



 – Одељак за кесице са детерџентом (до 2 ком.). Кад користите таблете детерџента, уверите се да је опција Pods® активирана.

 – Одељак за фазу претпрања у програму намакања (само детерџент у виду прашка).

 – Одељак за у фази прања (само детерџент у виду прашка). Ако користите течни детерџент, не заборавите да убаците посуду за течни детерџент у одељак .



Ако користите течни детерџент, не заборавите да убаците посуду за течни детерџент .



Уверите се да је опција Pods® деактивирана кад користите овај одељак.



– Одељак за омекшивач тканина и друга течна средства за третирање (регенератор тканина, штирак).

**MAX** – Увек пратите упутства која се налазе на паковању детерџента, али препоручујемо да не прекорачите максимални назначени ниво (**MAX**). Ова количина ће, међутим, гарантовати најбоље резултате прања.





Након циклуса прања, ако је потребно, уклоните све остатке детерџента из дозатора.

Поступите на следећи начин

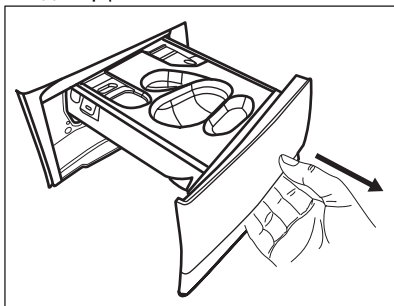
1. Отворите поклопац дозатора детерџента.



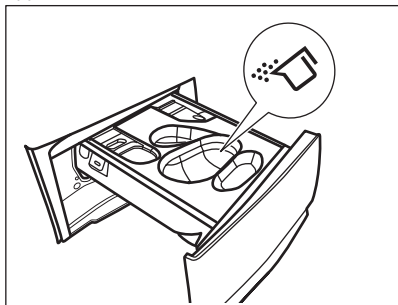

2. Ако је подешена фаза претпрања, сипајте прашак у одељак .
3. За главно прање изаберите одговарајући одељак у зависности од врсте детерџента:

a) Сипајте **прашкasti детерџент** у одељак .

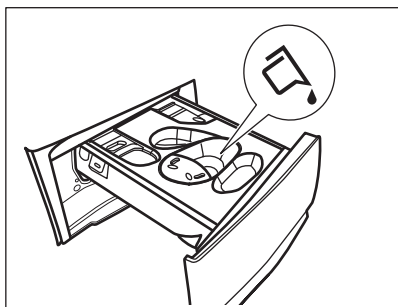
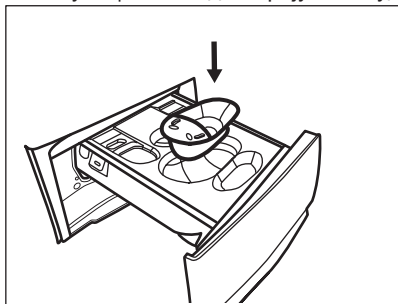

b) Сипајте **течни детерџент** у исти одељак након убацивања одговарајуће посуде .



c) Ставите **таблете** у одељак . Уверите се да је опција Pods® активирана.

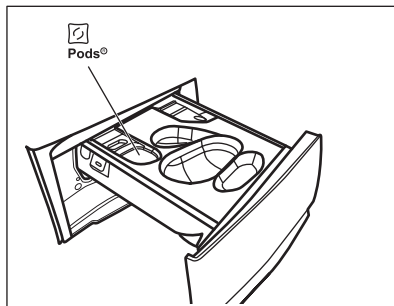

4. Сипајте омекшивач тканина у одељак .
5. Затворите дозатор детерџента.

## 12.4 Подешавање програма



**Програм Есо 40-60 је подразумевани предложени програм када је уређај укључен, онај на који се односе информације са енергетске ознаке.**

1. Окрените бирач програма да бисте изабрали жељени програм прања. Приказује се индикатор одговарајућег програма. Програм Steam Refresh може да се изабере у области SmartSelect.

Индикатор дугмета Start / Pause  трепће.

Дисплеј приказује индикативно трајање програма, максималну декларисану количину веша за подешени програм (само током неколико секунди), подразумевану температуру, подразумевану брзину центрифуге и индикаторе фаза програма (када су доступни).

2. Користите функцију SmartSelect да бисте променили степен запрљаности. Уређај аутоматски препоручује најнижу температуру и оптималну комбинацију подешавања како би се у најкраћем року постигао прави резултат. Програм „Освежавање паром” може да се изабере у области SmartSelect
3. Да бисте променили температуру и/или брзину центрифуге, додирните одговарајућу дугмад.
4. Ако желите, подесите једну или више опција додирујући одговарајућу

дугмад. У складу са тим се укључују се одговарајући индикатори на дисплеју и мењају се приказане информације.



У случају да избор **није могућ** чује се звучни сигнал.

## 12.5 Покретање програма

Додирните сензорско дугме Start / Pause да бисте покренули програм.

Одговарајући индикатор опције престаје да трепери и остаје укључен.

Програм се покреће, а врата се закључавају. На дисплеју се приказује индикатор .



Одводна пумпа може кратко да ради пре него што се уређај напуни водом.

## 12.6 Покретање програма помоћу Finish In

1. Додирнујте ово више пута док се на дисплеју не прикаже жељено време у оквиру ког програм треба да се заврши. Индикатор почиње да светли.
2. Додирните сензорско дугме Start / Pause .

Бубањ почиње да се окреће да би извршио процену SensiCare, ако је предвиђена изабраним програмом.

3. Уређај започиње одбројавање до краја програма и програм ће почети у правом тренутку за завршетак у време које је подешено помоћу ове опције.

Да бисте променили или отказали ову опцију:

1. Искључите уређај помоћу дугмета On/Off .
2. Поново укључите уређај.
3. Поново подесите програм.

## 12.7 Детекција количине веша SensiCare System



Трајање програма на дисплеју се односи на **средњу/велику количину веша**.

Након што додирнете сензорско дугме

Start / Pause искључује се индикатор максималне декларисане количине веша и SensiCare System почиње детекцију унете количине веша:

1. Уређај детектује количину веша у првих 30 секунди. Током ове фазе репродукује се једноставна анимација помоћу цртица. Ако се открије преоптерећење, информације о преоптерећењу ће се приказивати 30 секунди пре него што дисплеј оде на претходни приказ.
2. Током ове фазе бубањ се накратко окреће.
3. У складу са тим, трајање програма може да се прилагоди, тј. продужи или скрати. Након следећих 30 секунди, почиње пуњење водом.

На крају фазе детекције уноса, **у случају да је бубањ препуњен**, индикатор **MAX** трепери на дисплеју:

У овом случају је у првих 30 секунди могуће паузирати уређај и извадити вишак веша.

Након што извадите вишак веша, додирните сензорско дугме Start / Pause да бисте поново покренули програм. Фаза SensiCare може се поновити највише три пута (видети тачку 1).

**Важно!** Ако се количина веша не смањи, програм прања се покреће без обзира на преоптерећење. У том случају није могуће гарантовати најбоље резултате прања.



Око 20 минута након покретања програма, трајање програма може поново да се прилагоди у зависности од количине воде коју су упиле тканине.



SensiCare System није доступан код свих програма, као што су: Wool, Rinse и програми са кратким трајањем.

## 12.8 Прекидање програма и мењање опција

Када је програм покренут, можете да промените **само неке** опције:

1. Додирните сензорско дугме Start / Pause▷||.

Одговарајући индикатор трепће.

2. Промените опције. Информације на дисплеју се мењају у складу са тим променама.

3. Поново додирните сензорско дугме Start / Pause▷||.

Програм прања се наставља.

## 12.9 Отказивање текућег програма

1. Притисните дугме On/OffⓁ да бисте отказали програм и деактивирали уређај.
2. Поново притисните дугме On/OffⓁ да бисте активирали уређај.

Сада можете да подесите нови програм прања.



Ако је већ обављена фаза SensiCare и већ је започело пуњење водом, нови програм започиње **без понављања фазе SensiCare**. Вода и детерџент се не испуштају како би се избегло узалудно трошење. Дисплеј приказује максимално трајање програма, ажурирајући га око 20 минута након започињања новог програма.

## 12.10 Отварање врата – додавање одевних предмета

Ако је икона  укључена, увек можете да отворите врата.

Током трајања програма или током одложеног старта врата уређаја су

закључана. На дисплеју се приказује индикатор .



Ако су температура и ниво воде у бубњу превисоки и/или се бубањ још увек окреће, не треба да отварате врата.

Да бисте додали или уклонили одевне предмете:

1. Додирните сензорско дугме Start / Pause▷||.

На дисплеју се искључује одговарајући индикатор за закључана врата .

2. Отворите врата уређаја. Уколико је неопходно, додајте или извадите одевне предмете. Затворите врата и додирните сензорско дугме Start / Pause▷||.

Програм или одложени старт се наставља.

## 12.11 Крај програма

Када се програм заврши, уређај се аутоматски искључује. Оглашавају се звучни сигнали (уколико су активни).

Дисплеј приказује .

Искључује се индикатор сензорског дугмета Start / Pause▷||.

Врата се откључавају и искључује се индикатор .

1. Притисните дугме On/OffⓁ да бисте деактивирали уређај.

Пет минута након завршетка програма, функција за уштеду електричне енергије аутоматски искључује уређај.









Када поново активирате уређај, он предлаже Есо 40-60 као подразумевани програм. Окрените бирач програма да бисте подесили нови циклус.

2. Извадите веш из уређаја.
3. Проверите да ли је бубањ празан.
4. Врата и дозатор детерџента држите отворене да бисте спречили појаву буђи и непријатних мириса.



## 12.12 Испуштање воде након краја циклуса

Ако сте одабрали програм или опцију која не испушта воду осталу након задњег испирања, програм се завршава, али:

- На области за време приказано је  и дисплеј приказује да су врата закључана .
  - Индикатор сензорског дугмета Start / Pause  почиње да трепери.
  - Бубањ се још увек окреће у правилним интервалима да би спречио гужвање веша.
  - Врата остају блокирана.
  - Морате да испустите воду да бисте отворили врата.
1. Ако је потребно, додирните дугме Spin  да бисте смањили брзину центрифуге коју је предложио уређај.
  2. Притисните сензорско дугме Start / Pause : уређај испушта воду и покреће центрифугу.

Индикатор опције Задржавање испирања  или  нестаје.



Ако сте подесили Silent , а брзина центрифуге није промењена, када притиснете сензорско дугме Start / Pause , уређај само избацује воду.

3. Када се заврши програм и угаси се индикатор закључаних врата , можете да отворите врата.

4. Притисните дугме On/Off  на неколико секунди да бисте деактивирали уређај.

## 12.13 Функција приправности

Режим приправности аутоматски искључује уређај како би се смањила потрошња електричне енергије када:

- Не користите уређај током 5 минута када ниједан програм не ради.
- Притисните дугме On/Off  да бисте поново активирали уређај.
- Пет минута после завршетка програма прања.

Притисните дугме On/Off  да бисте поново активирали уређај.

Подразумевани изабрани програм, након поновног активирања уређаја из функције приправности је увек Eco 40-60.

Окрените бирач програма да бисте подесили нови циклус.



Укљико сте подесили програм или опцију која се завршава са водом која остаје у бубњу, режим приправности **не деактивира** уређај како би вас подсетио да испустите воду.



Ако је функција Увек укључен Вај-фај активна, само се индикатор  наизменично укључује и искључује.

## 13. НАПОМЕНЕ И САВЕТИ



### УПОЗОРЕЊЕ!

Погледајте поглавља о безбедности.

### 13.1 Количина веша

- Разделите веш на: бело, обојено, синтетика, осетљиво и вуна.
- Пратите упутстава за прање која се налазе на етикетама веша.

- Немојте да перете заједно бели веш и веш у боји.
- Не заборавите да се температура на етикети за начин одржавања односи на максималну температуру, а не на препоручену температуру.
- Проверите степен потребе за прањем, одећи ће можда бити потребно само освежење и Steam Refresh може да се користи уместо тога

- Неки обојени предмети могу да пунте боју при првом прању. Препоручујемо да их првих неколико пута перете одвојено.
- Окрените наопачке вишеслојне тканине, вуну и веш са штампаним илустрацијама.
- Унапред третирајте упорне флеке.
- Упорне флеке оперите посебним детерџентом.
- Будите пажљиви са завесама. Уклоните кукице и ставите завесе у торбу за прање или у јастучницу.
- Веома мала количина веша може да изазове проблеме са балансом током фазе центрифуге и тако доведе до прекомерних вибрација. Ако дође до тога:
  - а. прекините програм и отворите врата (погледајте у поглављу „Свакодневна употреба“);
  - б. ручно прерасподелите унети веш тако да буде равномерно распоређен по кориту машине;
  - в. притисните дугме Start / Pause. Фаза центрифуге се наставља.
- Закопчајте дугмад на јастучницама, затворите рајсфершлусе, копче и дрикере. Вежите појасеве, гајтане, пертле, траке и све друге лабаве елементе.
- Немојте да перете одећу без поруба или одећу са резовима. Користите врећу за прање када перете мале и/или осетљиве предмете (нпр. грудњаци са жицом, каишеви, чарапе, пертле, траке итд. ).

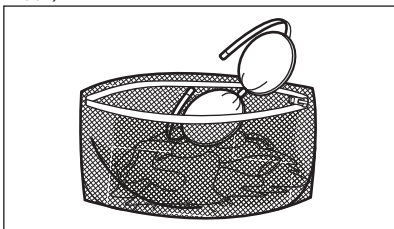

- Испразните џепове и размотајте веш.

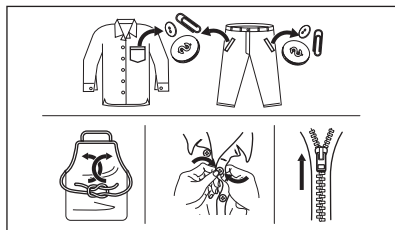

## 13.2 Упорне флеке

За неке флеке, вода и детерџент нису довољни.

Препоручујемо вам да третирате ове флеке пре него што ставите веш у уређај.

Доступна су посебна средства за уклањање флека. Користите посебна средства за уклањање флека која се могу применити на тип флека, као и на тканину.

Не прскајте средство за уклањање флека на одећу у близини уређаја јер има корозивно дејство на пластичне делове.



## 13.3 Врста и количина детерџента

Избор детерџента и употреба одговарајућих количина не утиче само на учинак прања, већ и помаже да се смањи количина отпадних материја и заштити животна средина:

- Користите искључиво детерџенте и друге третмане који су направљени посебно за машину за прање веша. Прво, пратите ова општа правила:
  - детерџенти у прашку (као и таблете и појединачне кесице) за све врсте тканина, осим осетљивих. Радије користите прашкасте детерџенте који садрже избелјивач за бели веш и дезинфекцију веша,
  - течни детерџенти (као и појединачне кесице), по могућству

они за прање свих врста материјала на нижим температурама (до 60 °C), или специјални детерџенти за прање вуне.

- Избор и количина детерџента зависе од врсте тканина (осетљиве, вунене, памук итд.), боје одеће, количине веша, степена задржаности, температуре прања, времена и тврдоће коришћене воде.
- Пратите упутства која се налазе на паковању детерџената или других третмана и не прекорачујте наведени максимални ниво (**MAX**).
- Не мешајте различите врсте детерџената.
- Користите мање детерџента ако:
  - перете мање количине,
  - трајање програма је скраћено помоћу дугмета Управљање временом.
  - веш је мање задржан,
  - ствара се велика количина пене током прања.

#### **Недовољна количина детерџента може проузроковати:**





- незадовољавајуће резултате прања,
- да веш постане сив,
- да одећа буде масна,
- бућ у уређају.

#### **Прекомерна количина детерџента може проузроковати:**

- пењење,
- смањен ефекат прања,
- недовољно испирање,
- већи утицај на животну средину.

### **13.4 Савети за штедњу**



Нека вас функција SmartSelect  усмерава како да уштедите енергију, време и воду. Опције Extra Light  и Light  могу да се користе већину времена. Користите Steam Refresh , да бисте избегли прање и освежили одећу само паром.

За бољи резултат препоручујемо да се придржавате ових савета:

- **Нормално задржан веш** може се прати **без претпрања** како би се уштедели детерџент, вода и време
- Пуњење уређаја до **максималног капацитета наведеног за сваки програм помаже у смањењу потрошње енергије и воде.**
- Уз одговарајући припремни третман, могу се уклонити мрље и ограничена задржаност, а тада веш може да се пере на нижој температури.
- Уколико имате сушилицу предлаже се да користите **максималну могућу брзину центрифуге** за изабрани програм прања ради уштеде енергије током сушења.
- По могућству, користите кратке циклусе на нижим температурама.

### **13.5 Тврдоћа воде**

Уколико је вода коју користите тврда или умерено тврда, препоручујемо да користите омекшивач воде за машину за прање веша.

У подручјима где је вода мека није неопходно користити омекшивач воде.

Да бисте открили каква је тврдоћа воде у вашем подручју, обратите се локалној надлежној служби водовода.

Користите одговарајућу количину омекшивача воде. Пратите упутства која се налазе на паковању производа.

## 14. НЕГА И ЧИШЋЕЊЕ

### УПОЗОРЕЊЕ!

Погледајте поглавља о безбедности.

### 14.1 Распоред периодичног чишћења

**Периодично чишћење помаже да се продужи радни век вашег уређаја.**

Након сваког циклуса, увек оставите врата машине за прање веша и фиоке за детерџент мало отворене како би ваздух слободно циркулисао и исушио влагу заосталу унутар уређаја.

Ако се уређај неће користити дуже време: затворите довод воде и искључите уређај из струје.

**Оријентациони план периодичног чишћења:**

Уклањање каменца	Двапут годишње
Одржавање прањем	Једном месечно
Очистите заптивку врата	Свака два месеца
Очистите бубањ	Свака два месеца
Очистите дозатор детерџента	Свака два месеца
Очистите филтер пумпе за одвод воде	Двапут годишње
Очистите доводно црево и филтер вентила	Двапут годишње

### 14.2 Уклањање ситних предмета



Уверите се да су џепови празни и да су сви лабави елементи везани пре покретања циклуса. Погледајте одељак „Количина веша” у поглављу „Напомене и савети”.

Уклоните све стране предмете (као што су металне копче, дугмад, новчићи итд.) који могу да упадну у заптивку на вратима, филтере и бубањ. Погледајте одељке „Заптивка за врата са двоусним џепом”,

„Чишћење бубња”, „Чишћење одводне пумпе” и „Чишћење доводног црева и филтера вентила”. Уколико је потребно, обратите се овлашћеном сервисном центру.

### 14.3 Спољашње чишћење

Уређај чистите искључиво благим сапуном и топлом водом. У потпуности осушите све површине.

Не користите јастучиће за рибање и било какав абразивни материјал.

### ОПРЕЗ

Немојте да користите алкохол, растварач или хемијске производе.

### ОПРЕЗ

Немојте да чистите металне површине детерџентом на бази хлора.

### 14.4 Уклањање каменца



Уколико је вода у вашем подручју тврда или умерено тврда, препоручујемо вам да користите омекшивач воде за машину за прање веша (повремено уклањање каменца).

Редовно контролишите бубањ да бисте спречили стварање каменца.



Увек пратите упутства која се налазе на паковању производа.

### 14.5 Одржавање прањем

Поновљена и продужена употреба програма на ниским температурама и кратких програма може да доведе до стварања наслага детерџента, талога честица, стварања бактерија и формирања биолошких наслага унутар бубња и корита уређаја. Ово може да створи врло непријатне мирисе и буђ.

Да бисте елиминисали ове наслаге и одржавали хигијену у унутрашњости уређаја, обављајте поступак одржавања прањем најмање једном месечно:

1. Извадите сав веш из бубња.
2. Покрените програм за прање памука на највишој температури уз употребу мале количине прашкастог детерџента, ако је доступан, покрените програм Machine Clean.

## 14.6 Заптивка на вратима

Овај уређај је пројектован тако да има **самочистећи систем одвода** који омогућава да лагане длачице од тканина које отпадне са одеће буду избачене са водом. Редовно проверавајте тунел гуму на вратима и, ако је потребно, очистите је као што је описано на следећој слици. Новчиће, дугмад и друге ситне предмете можете извадити на крају циклуса.

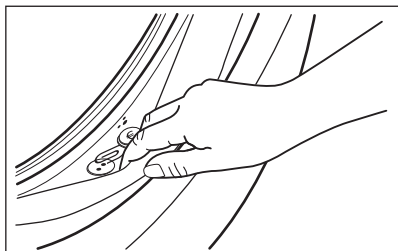

По потреби очистите средством за чишћење на бази амонијака и не гребите површину заптивача.



Увек поштујте упутства која се налазе на паковању производа.

## 14.7 Чишћење бубња

Редовно контролишите бубањ да бисте спречили стварање нежељеног талога.

Наслаге рђе у бубњу могу се јавити услед рђања страног тела приликом прања или од воде из чесме која садржи гвожђе

Очистите бубањ специјалним средствима за нерђајући челик.



Увек пратите упутства која се налазе на паковању производа.

Немојте чистити бубањ киселинским производима за уклањање каменца, производима за чишћење који садрже хлор, нити гвозденом или челичном вуном.

За темељно чишћење:

1. Очистите бубањ специјалним средствима за нерђајући челик.



Увек пратите упутства која се налазе на паковању производа.

2. Извадите сав веш из бубња.
3. Покрените кратки програм за памук на високој температури са празним бубњем и малом количином прашка, или, ако је доступно, покрените програм Machine Clean. Ако ваш уређај може да се повеже на Вај-фај, посебан програм Machine Clean такође може да се преузме преко апликације.
4. Ручно додајте малу количину прашкастог детерџента или одређеног производа у празан бубањ, како би се испрали остаци од ранијих прања.



Повремено, на крају циклуса, дисплеј може да прикаже икону : ово је препорука да се обави циклус „чишћења бубња”. Када се обави чишћење бубња, порука нестаје.

## 14.8 Чишћење дозатора детерџента

Да бисте спречили стварање наслага осушеног детерџента, угрушака омекшивача и формирање буји у дозатору детерџента, на свака два месеца пратите следећи поступак чишћења као што је описано на следећим сликама:

1. Отворите поклопац дозатора детерџента. Притисните бравицу на доле као што је приказано на слици и извуците фиоку.

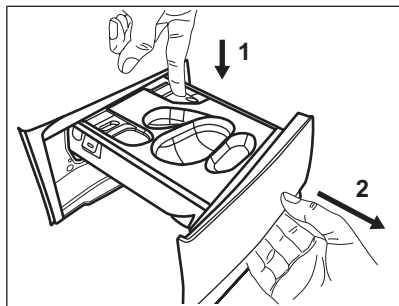

2. Уклоните посуду за течни детерџент, ако је стављена.

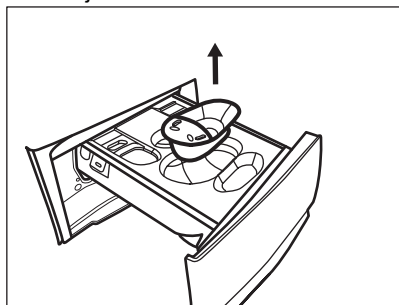

3. Подигните горњи поклопац одељака да бисте га уклонили.

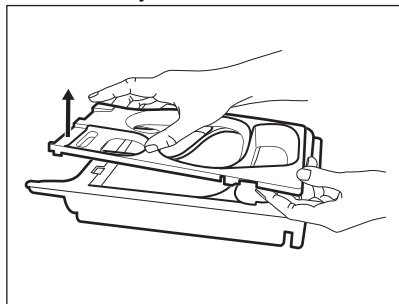

4. Оперите дозатор детерџента и све уметке под млазом воде.

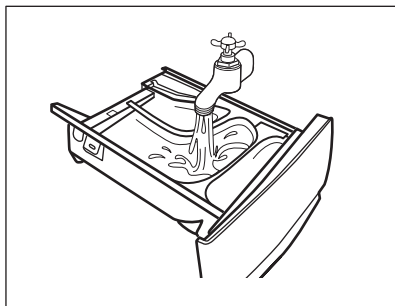

5. Проверите да ли је из горњег и доњег дела лежишта уклоњен сав преостали детерџент. Помоћу мале четке очистите лежиште.

**⚠ ОПРЕЗ**

**Не користите грубе или металне четке или сунђере.**

Проверите да ли је из горњег и доњег дела лежишта уклоњен сав преостали детерџент. Помоћу мале четке очистите лежиште.

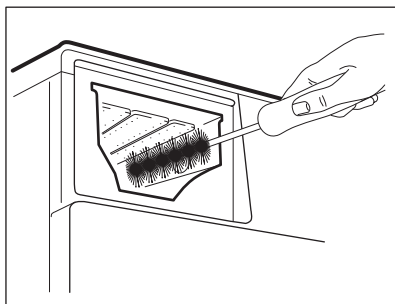

6. Окрените распршивач наопако и отворите доњи поклопац као што је назначено на слици: прво повуците бочне језичке ка споља, а затим уклоните доњи поклопац.

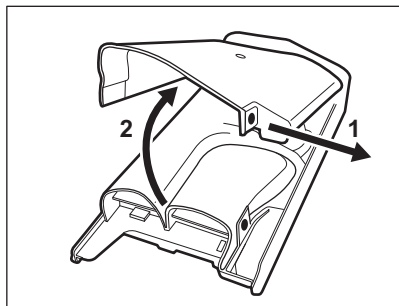

7. Уверите се да је сав остатак детерџента уклоњен из транспортера. Користите само меке влажне крпе.
8. Вратите доњи поклопац у његов положај тако што ћете поравнати његове отворе са кукама фиоке као што је приказано на слици. Затворите га док се не зачује клик.

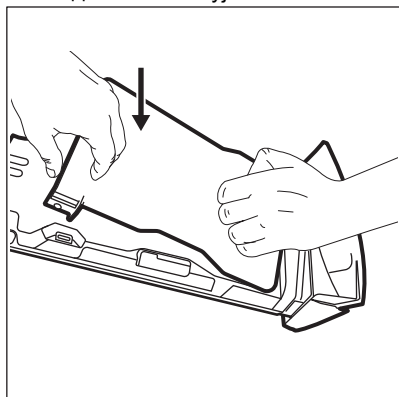

**⚠ ОПРЕЗ**

Притисните доњи поклопац као што је приказано на слици. Проверите да ли је правилно затворен.

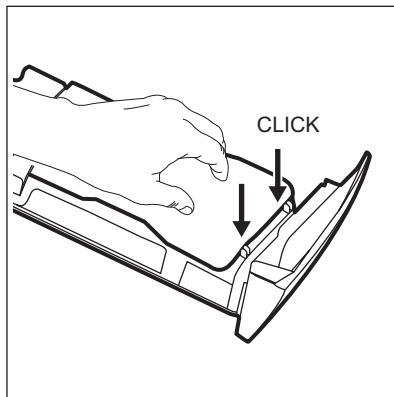

9. Поново монтирајте фиоку на следећи начин:
  - a. Ставите доњи поклопац и притисните док се на зачује „клик”.
  - b. Ставите горњи поклопац и притисните док се на зачује „клик”.
  - c. Ако је неопходно, убаците посуду за течни детерџент.
10. Убаците дозатор детерџента у вођице и затворите. Покрените програм испирања без веша у бубњу.

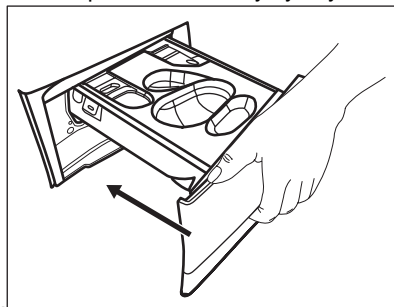

### 14.9 Чишћење филтера одводне пумпе

**⚠ УПОЗОРЕЊЕ!**

Ископчајте мрежни утикач из мрежне утичнице.



Редовно проверавајте филтер одводне пумпе и видите да ли је чист.

Очистите филтер одводне пумпе ако је:

- Уређај не испушта воду.
- Бубањ се не окреће.
- Уређај производи чудан звук због тога што је пумпа за одвод блокирана.
- На дисплеју се приказује шифра аларма **E20**.

**⚠ УПОЗОРЕЊЕ!**

- Немојте уклањати филтер док је уређај активан.
- Немојте да чистите пумпу ако је вода у уређају врућа. Сачекајте да се вода охлади.

Пратите поступак описан на следећим сликама да бисте очистили филтер пумпе:

1. Отворите поклопац пумпе.

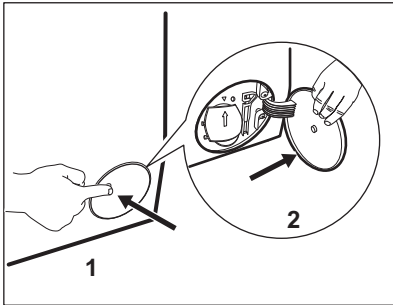

2. Поставите одговарајућу посуду испод приступа одводној пумпи да бисте сакупили воду која истиче.
3. Отворите претинац надоле. Увек држите крпу у близини како бисте обрисали воду која се евентуално проспе док скидате филтер.

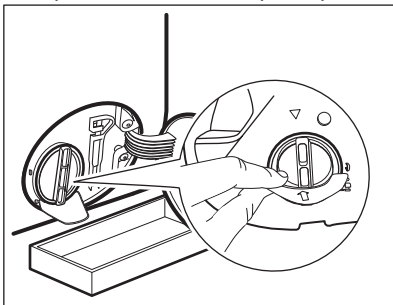

4. Окрените филтер за 180 степени, у смеру супротном од смера кретања казаљки на сату, да бисте га отворили

али не и извадили. Пустите да вода истече.

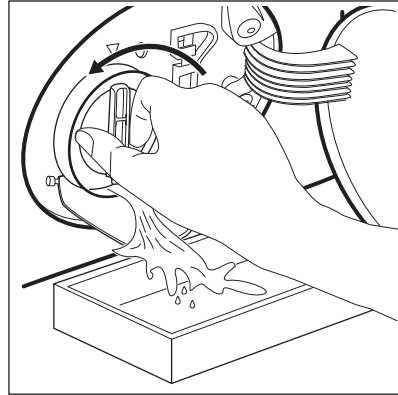

5. Када је чинија пуна воде, заврните поново филтер и испразните посуду.
6. Понављајте кораке 4 и 5 док вода не престане да истиче.
7. Окрените филтер супротно од казаљке на сату како бисте га скинули.

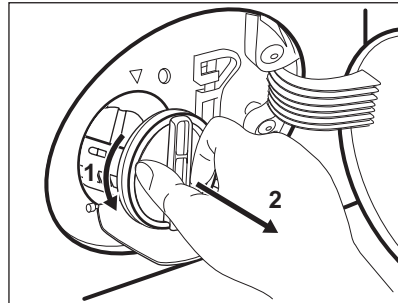

8. Ако је потребно, уклоните честице и предмете из лежишта филтера.
9. Водите рачуна о томе да пропелер пумпе може да се окреће. Уколико се не окреће, контактирајте овлашћени сервисни центар.

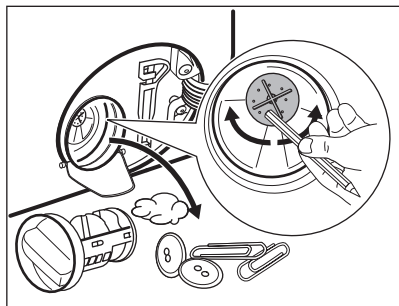

**10. Очистите филтер под млазом воде.**

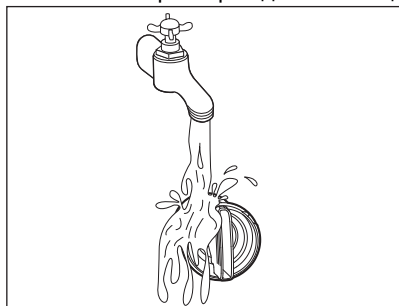

**11. Ставите филтер назад у специјалне вођице окрећући га у смеру кретања казаљки на сату. Проверите да ли сте исправно затегли филтер да бисте спречили цурења.**

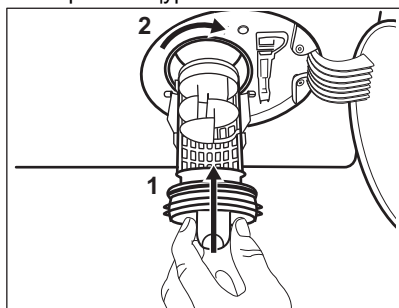

**12. Затворите поклопац пумпе.**

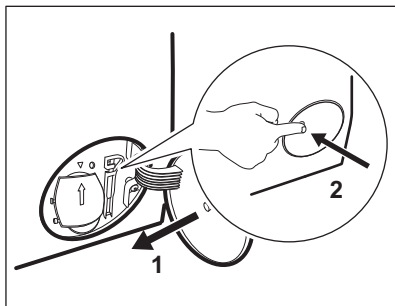

Када испустите воду у складу са процедуром за хитне случајеве, морате поново да активирате систем за одвод:

- a. Сипајте 2 литра воде у преграду за главно прање на дозатору за детерџент.
- b. Покрените програм за испуштање воде.

#### **14.10 Чишћење доводног црева и филтера вентила**

Препоручујемо да два пута годишње очистите и филтер доводног црева и филтер вентила како бисте уклонили наслаге које су се сакупиле током времена. Пратите поступак описан на следећим сликама да бисте очистили филтере:

1. Уклоните доводно црево са славине и очистите филтер.

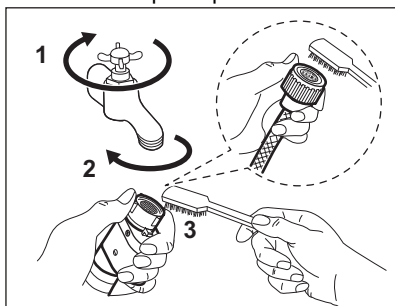

2. Уклоните доводно црево са уређаја тако што ћете олабавити прстенасти навртањ.

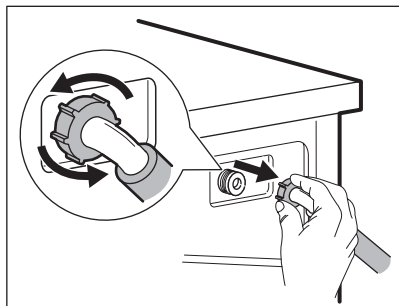

3. Четкицом за зубе очистите филтер вентила са задње стране уређаја.

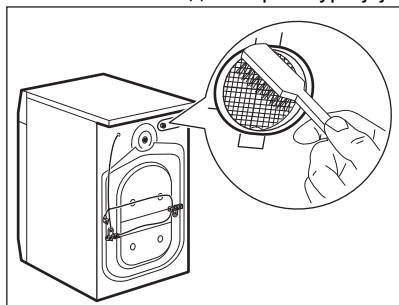

4. Када поново повезујете црево на задњу страну уређаја, окрените га налево или надесно (не у вертикални положај) у зависности од положаја славине за воду.

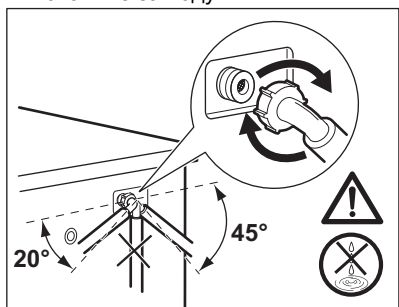

## 14.11 Хитно испуштање воде

Ако уређај не може да испушта воду, обавите исти поступак описан у одељку „Чишћење одводне пумпе“. Ако је потребно, очистите пумпу.

Када испустите воду у складу са процедуром за хитне случајеве, морате поново да активирате систем за одвод:

1. Сипајте два литра воде у преграду за главно прање на дозатору за детерџент.
2. Покрените програм за испуштање воде.

## 14.12 Мере опреза против замрзавања

Уколико је уређај инсталиран у просторији где температуре могу да достигну вредност од 0°C или падну испод, уклоните преосталу воду из доводног црева и одводне пумпе.

1. Искључите кабл за напајање из зидне утичнице.
2. Заврните славину за воду.
3. Ставите два краја доводног црева у посуду и пустите да вода истече из црева.
4. Испразните одводну пумпу. Прочитајте упутства за хитно испуштање воде.
5. Када се пумпа за одвод испразни, поново монтирајте доводно црево.

### ⚠ УПОЗОРЕЊЕ!

Уверите се да је температура виша од 0°C пре поновне употребе уређаја. Произвођач није одговоран за оштећења која настану услед ниских температура.

## 15. РЕШАВАЊЕ ПРОБЛЕМА

### ⚠ УПОЗОРЕЊЕ!

Погледајте поглавља о безбедности.

## 15.1 Шифре аларма и могући кварови

Уређај неће да се покрене или се зауставља у току рада. Прво покушајте да пронађете решење проблема (погледајте табеле).

### УПОЗОРЕЊЕ!

Искључите уређај са напајања електричном енергијом пре почетка било какве провере.

Код неких проблема, на дисплеју се приказује шифра аларма, а дугме Start / Pause  може да трепће непрекидно:



Ако је уређај препуњен, извадите одређену количину веша из бубња и/или истовремено држите притиснута врата док додирујете дугме Start / Pause све док индикатор  не престане да трепери (погледајте слику испод).

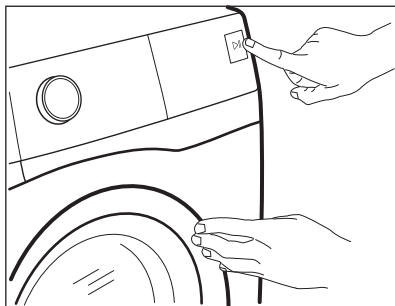

Проблем	Могуће решење
<b>E 10</b> Уређај се не пуни водом како треба.	<ul style="list-style-type: none"><li>• Уверите се да је славина отворена.</li><li>• Уверите се да притисак воде није пренизак. За ову информације се обратите локалној надлежној служби водовода.</li><li>• Проверите да славина за воду није запушена.</li><li>• Уверите се да доводно црево није увијено, оштећено или савијено.</li><li>• Уверите се да је доводно црево за воду правилно повезано.</li><li>• Уверите се да филтер на доводном цреву и филтер на вентилу нису запушени. Погледајте одељак „Нега и чишћење“.</li></ul>

## E20

Уређај не одводи воду.

- Проверите да славина на судопери није запушена.
- Уверите се да одводно црево није увијено или савијено.
- Проверите да филтер за одвод воде није запушен. По потреби, очистите филтер. Погледајте одељак „Нега и чишћење“.
- Проверите да ли је одводно црево правилно прикључено.
- Подесите програм за испуштање воде, уколико сте претходно подесили програм који нема опцију испуштања воде. Уколико програм за испуштање воде није доступан на бирачу програма, можете га подесити помоћу апликације.
- Подесите програм за испуштање воде уколико сте претходно подесили опцију која се завршава са водом у кориту.

## E40

Врата уређаја су отворена или нису затворена како треба.

- Проверите да ли су врата уређаја правилно затворена.

## E91

Интерна грешка. Нема комуникације између електронских елемената уређаја.

- Програм није завршен како треба или се уређај прерано зауставио. Искључите и поново укључите уређај.
- Ако се шифра аларма поново појави, обратите се овлашћеном сервисном центру.

Уколико се на екрану појаве друге шифре аларма, искључите и поново укључите уређај. Уколико се проблем настави, контактирајте овлашћени сервисни центар.

У случају других проблема са уређајем, погледајте табелу у наставку да бисте пронашли могућа решења.

Проблем	Могуће решење
Програм се не покреће.	<ul style="list-style-type: none"><li>• Проверите да ли је утикач прикључен у зидну утичницу.</li><li>• Проверите да ли су врата уређаја затворена.</li><li>• Проверите да ли у кутији са осигурачима има оштећених осигурача.</li><li>• Уверите се да сте додирнули Start / Pause </li><li>• Ако је подешен одложени старт, откажите одлагање или сачекајте да се заврши одбројавање.</li><li>• Деактивирајте функцију блокаде за безбедност деце ако је укључена.</li><li>• Проверите положај командног дугмета на изабраном програму.</li></ul>
Уређај се испуни водом и одмах крене да је испушта.	<ul style="list-style-type: none"><li>• Проверите да ли се одводно црево налази у добром положају. Црево је можда постављено исувише ниско. Погледајте одељак „Упутство за инсталацију“.</li></ul>
Центрифуга не ради или циклус прања траје дуже него обично.	<ul style="list-style-type: none"><li>• Изаберите програм центрифуге. Уколико програм за испуштање воде није доступан на бирачу програма, можете га подесити помоћу апликације.</li><li>• Проверите да филтер за одвод воде није запушен. По потреби, очистите филтер. Погледајте одељак „Нега и чишћење“.</li><li>• Ручно распоредите веш у машини, а затим поново укључите центрифугу. До оваквог квара може доћи због проблема са равнотежом.</li></ul>

Проблем	Могуће решење
На поду се појавила вода.	<ul style="list-style-type: none"> <li>Проверите се да ли су спојнице на цревима за воду чврсто притегнуте и да на њима нема цурења.</li> <li>Уверите се да на доводном и одводном цреву за воду нема оштећења.</li> <li>Водите рачуна да користите одговарајућу врсту и количину детерџента.</li> </ul>
Не можете да отворите врата уређаја.	<ul style="list-style-type: none"> <li>Уверите се да није изабран програм прања који се завршава са водом у кориту машине.</li> <li>Проверите да ли је машина завршила са прањем.</li> <li>Ако још има воде у бубњу, подесите програм за испуштање воде или укључите центрифугу. Уколико центрифуга и програм за испуштање воде нису доступни на бирачу програма, можете их подесити помоћу апликације.</li> <li>Проверите да ли струја долази до уређаја.</li> <li>Овај проблем може бити проузрокован кваром уређаја. Обратите се овлашћеном сервисном центру. Уколико морате да отворите врата, пажљиво прочитајте „Хитно отварање врата“.</li> <li>Уверите се да уређај Remote start није активиран. Деактивирајте га.</li> </ul>
На дисплеју се не приказује бежични индикатор  .	<ul style="list-style-type: none"> <li>Проверите бежични сигнал.</li> <li>Уверите се да је бежична веза укључена. Погледајте одељак „Конфигурирање бежичне везе за машину за прање веша“ у поглављу „Wi-Fi – Подешавање бежичне везе“.</li> <li>Проверите кућну мрежу и рутер.</li> <li>Рестартујте рутер.</li> <li>Обратите се вашем добављачу бежичних услуга уколико се проблеми са бежичном мрежом наставе.</li> </ul>
Апликација не може да се повеже са уређајем.	<ul style="list-style-type: none"> <li>Проверите бежични сигнал.</li> <li>Проверите да ли је ваш паметни уређај повезан са бежичном мрежом.</li> <li>Проверите кућну мрежу и рутер.</li> <li>Рестартујте рутер.</li> <li>Обратите се вашем добављачу бежичних услуга уколико имате проблема са бежичном мрежом.</li> <li>Овај апарат, паметан уређај или оба треба поново конфигурирати јер је инсталиран нови рутер или је конфигурација рутера промењена.</li> </ul>
Апликација често не може да се повеже са уређајем.	<ul style="list-style-type: none"> <li>Уверите се да бежични сигнал стиже до апарата. Покушајте да померите кућни рутер што је могуће ближе уређају или размотрите куповину појачивача бежичног сигнала.</li> <li>Уверите се да микроталасна рерна не омета бежични сигнал. Искључите микроталасну рерну. Избегавајте истовремено коришћење микроталасне рерне и даљинског управљача.</li> </ul>
Дисплеј приказује  . Сва дугмад су неактивна, осим On/Off  .	<ul style="list-style-type: none"> <li>Уређај преузима доступна ажурирања. Сачекајте да се заврши процес ажурирања. Ако деактивирате уређај током ажурирања, оно ће се наставити када поново активирате уређај.</li> </ul>

Проблем	Могуће решење
Уређај производи необичан звук и вибрира.	<ul style="list-style-type: none"> <li>Проверите да ли је уређај нивелисан. Погледајте одељак „Упутство за инсталацију“.</li> <li>Проверите да ли су уклоњени сви делови амбалаже и/или транспортни завртњи. Погледајте одељак „Упутство за инсталацију“.</li> <li>Убаците још веша у машину. Машина можда није довољно напуњена.</li> </ul>
Трајање програма се повећава или смањује током извршења.	<ul style="list-style-type: none"> <li>Функција SensiCare System може да прилагоди трајање програма према типу и количини веша. Погледајте одељак „Детекција унетог веша SensiCare System“ у поглављу „Свакодневна употреба“.</li> </ul>
Резултати прања нису задовољавајући.	<ul style="list-style-type: none"> <li>Повећајте количину детерџента или користите неки други.</li> <li>Употребите специјална средства за скидање упорних флека пре прања веша.</li> <li>Проверите да ли сте подесили одговарајућу температуру.</li> <li>Смањите количину веша.</li> </ul>
Има превише пене у бубњу током циклуса прања.	<ul style="list-style-type: none"> <li>Смањите количину детерџента или број таблета или појединачних кесица.</li> </ul>
Након циклуса прања, има остатака детерџента у фиоци дозатора.	<ul style="list-style-type: none"> <li>Проверите да ли је клапна у исправном положају (UP (горе) за прашак – DOWN ( доле) за течни детерџент).</li> <li>Проверите да ли користите дозатор детерџента према наводима у овом приручнику.</li> </ul>
Након циклуса прања, има остатака детерџента у фиоци дозатора.	<ul style="list-style-type: none"> <li>Проверите да ли користите дозатор детерџента према наводима у овом приручнику.</li> <li>Уверите се да користите свеже таблете или појединачне кесице. Након употребе, ставите их и затворите у њихову кутију у складу са препорукама произвођача.</li> </ul> <p>Директно излагање средини може изменити њихове карактеристике и понашање у одељку Pods®, нарочито у комбинацији са појединим опцијама (нпр. Delay Start).</p>

Након провере, активирајте уређај. Програм се наставља од оног места на којем је прекинут.

Уколико се проблем поново јави, контактирајте овлашћени сервисни центар.

Подаци потребни сервисном центру налазе се на плочици са техничким карактеристикама.

## 15.2 Хитно отварање врата

У случају нестанка струје или квара приликом рада, врата уређаја остају блокирана. Када се струја врати, програм прања се наставља. Ако врата остану блокирана због квара, можете их отворити помоћу функције за откључавање у хитним случајевима.

Пре него што отворите врата:

### ОПРЕЗ

**Опасност од опекотина! Водите рачуна да температура воде не буде висока и да веш није врео. Ако је неопходно, сачекајте да се веш охлади.**

### **⚠ ОПРЕЗ**

**Опасност од повређивања! Уверите се да се бубањ не окреће. Ако је неопходно, сачекајте да бубањ престане да се окреће.**

### **i**

**Водите рачуна да ниво воде унутар бубња није превисок. Ако је неопходно, наставите поступак испуштања воде у хитном случају (погледајте „Хитно испуштање воде“ у поглављу „Нега и чишћење“).**

Да бисте отворили врата, поступите на следећи начин:

1. Притисните дугме On/Off  да бисте искључили уређај.
2. Ископчајте мрежни утикач из мрежне утичнице.

3. Отворите клапну филтера.
4. Повуците окидач за откључавање у хитним случајевима једном надоле. Поново га повуците, држите га напетим и, у међувремену, отворите врата уређаја.

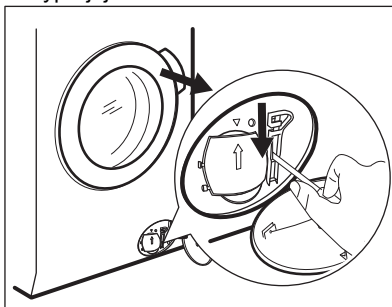

5. Извадите веш и затворите врата уређаја.
6. Затворите клапну филтера.

## **16. ВРЕДНОСТИ ПОТРОШЊЕ**

### **16.1 Коментар**

### **i**

QR код на енергетској налепници која се испоручује са уређајем наводи веб везу ка информацијама везаним за учинак уређаја у бази података EU EPREL. Сачувајте енергетску налепницу за будуће потребе заједно са упутством за употребу и свим осталим документима који се испоручују са овим уређајем.

Информације наведене у EPREL-у могуће је пронаћи и помоћу везе <https://eprel.ec.europa.eu> и назива модела и броја производа који су наведени на плочици са техничким карактеристикама уређаја.

### **i**

Вредности и трајање програма зависе од различитих услова (нпр. температура просторије, температура и притисак воде, количина и врста веша, напон), као и ако промените подразумевану вредност неког програма.

## 16.2 Према Уредби Комисије ЕУ 2019/2023

Програм Есо 40-60	kg	kWh	Литара	hh:mm (час:минут)	% 1)	°C	o/min <sup>2</sup> )
Цела количина	11.0	0.700	76.0	03:59	53.00	29.0	1400
Пола количине	5.5	0.495	54.0	02:59	53.00	28.0	1400
Четвртина количине	3.0	0.295	36.0	02:59	54.00	26.0	1400

1) Преостала влажност на крају фазе центрифугирања. Што је већа брзина центрифугирања, већа је бука и мања је преостала влажност.

2) Максимална брзина центрифуге.

### Потрошња енергије у различитим режимима

Искључено (W)	У приправности (W)	Одложени старт (W)	У приправно- сти са мре- жом (W)
0.50	0.50	4.00	2.00 <sup>1)</sup>

Време до искључивања/приправности је највише 15 минута.

1) Потрошња енергије повезаних функција износи око 17,5 kWh годишње. Да бисте искључили ову функцију, погледајте одељак „Вај-фај – Конфигурација бежичне везе”.

## 16.3 Уобичајени програми



Ове вредности су само оријентационе.

Програм	kg	kWh	Литара	hh:mm (час:минут)	% 1)	°C	o/min <sup>2</sup> )
Cottons <sup>3)</sup> 90 °C	11.0	3.300	100.0	04:10	52.00	85.0	1400
Cottons 60 °C	11.0	2.300	100.0	04:00	52.00	55.0	1400
Cottons <sup>4)</sup> 20 °C	11.0	0.450	100.0	03:10	52.00	20.0	1400
Synthetics 40 °C	5.0	0.950	65.0	02:45	35.00	40.0	1200
Delicates <sup>5)</sup> 30 °C	2.0	0.350	55.0	01:05	35.00	30.0	1200

Програм	kg	kWh	Литара	hh:mm (час:ми- нут)	% 1)	°C	o/min <sup>2</sup> )
Wool 30 °C	3.0	0.500	80.0	01:15	30.00	30.0	1200

- 1) Преостала влажност на крају фазе центрифугирања. Што је већа брзина центрифугирања, већа је бука и мања је преостала влажност.
- 2) Максимална брзина центрифуге.
- 3) Погодно за прање јако запрљаних тканина.
- 4) Погодно за прање слабо запрљаних памучних тканина, синтетике и мешаних материјала.
- 5) Има учинак као брзи циклус прања за слабо запрљан веш.









## 17. БРЗИ ВОДИЧ

### 17.1 SmartSelect



SmartSelect  пружа вам смернице за уштеду енергије, времена и воде.  
Скенирајте QR код и сазнајте више.

### Свакодневна употреба



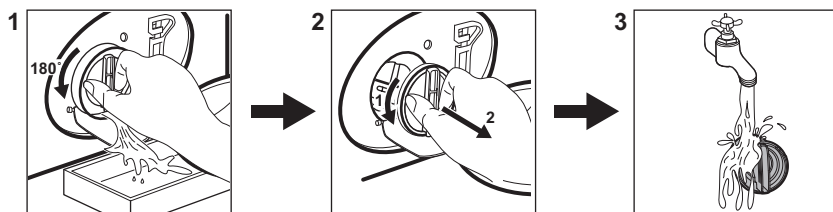

- Утакните мрежни утикач у зидну утичницу.
  - Одвртите славину за воду.
  - Притисните дугме **On/Off**  да бисте укључили уређај.
  - Окрените бирач програма да бисте подесили жељени програм.
  - Подесите жељене опције тако што ћете додирнути одговарајућу сензорску дугмад.
-  Нека вас функција SmartSelect  усмерава како да уштедите енергију и воду. Опције Extra Light  и Light  могу да се користе већину времена. Користите Steam Refresh , да бисте избегли прање и освежили одећу само паром.
- Ставите веш у бубањ, један по један комад, тако да не прекорачите максималну препоручену количину. Затворите врата и водите рачуна да се веш не закачи између заптивке и врата.
  - Сипајте детерџент и друга средства за третирање у одговарајућу преграду дозатора детерџента. Уколико користите таблете, активирајте опцију Pods®
  - Да бисте покренули програм, додирните дугме **Start / Pause** .
  - Уређај почиње да ради.
  - По завршетку програма извадите веш.
  - Притисните дугме **On/Off**  да бисте искључили уређај.

## 17.2 Чишћење филтера одводне пумпе



Редовно чистите филтер а нарочито ако се на дисплеју појави шифра аларма **E20**.

## 17.3 Програми

Програми	Количина веша	Опис производа
UltraQuick 49min	8.0 kg	Памучни и синтетички веш. Овај програм осигурава добар учинак прања за кратко време.
Cottons	11.0 kg	Беле и обојене памучне тканине. Идеално за нормално и веома запрљан веш.
Synthetics	5.0 kg	Синтетика или материјали различитог састава.
Delicates	2.0 kg	Осетљиве тканине као што су акрил, вискоза и полиестер.
Wool  	3.0 kg	Вунена одећа која се пере у машини, вунена одећа која се пере ручно и осетљив веш.
Spin/Drain	11.0 kg	Све тканине, изузев вунених и веома осетљивих тканина. Програм за центрифугирање и испуштање воде.
Rinse	11.0 kg	Све тканине, изузев вунених и веома осетљивих тканина. Програм за испирање и центрифугирање.
Hygiene  	11.0 kg	Ствари од белог памука. Овај програм уклања више од 99,99% бактерија и вируса <sup>1)</sup>
Jeans	4.0 kg	Ствари од тексаса и жерсеја.
Sportswear	5.0 kg	Мешовита спортска одећа.
Rapid 20min	3.0 kg	Памучне и синтетичке тканине са благим степеном запрљаности или ношене само једном.
Eco 40-60	11.0 kg	Бели и обојени памук. Нормално запрљана одећа.

<sup>1)</sup> Испитан је за *Staphylococcus aureus*, *Enterococcus faecium*, *Candida albicans*, *Pseudomonas aeruginosa* и бактериофаг MS2 независним тестом који је спровела компанија Swissstest Testmaterialien AG током 2021. године (Извештај о испитивању бр. 202120117).

Пуњење уређаја до **максималног** капацитета наведеног за сваки програм

**помаже у смањењу потрошње енергије и воде.**

## Одговарајући детерџенти за програме прања

Програм	Универзални прахак <sup>1)</sup>	Течност за све тканине	Течност за обојене тканине	Осетљива вуна	Посебан
Cottons	▲	▲	▲	--	--
Synthetics	▲	▲	▲	--	--
Delicates	--	--	--	▲	▲
Wool	--	--	--	▲	▲
Hygiene	▲	▲	--	--	▲
Jeans	--	--	▲	▲	▲
Sportswear	--	▲	▲	--	▲
Rapid 20min	--	▲	▲	--	--
Eco 40-60	▲	▲	▲	--	--

1) На температури вишој од 60 °C препоручује се употреба детерџента у прашку.

▲ = Препоручује се

-- = Није препоручено

### 17.4 Врста и количина детерџента.

- Користите искључиво детерџенте и друге третмане који су направљени посебно за машину за прање веша. Прво, пратите ова општа правила:
  - детерџенти у прашку (као и таблете и појединачне кесице) за све врсте тканина, осим осетљивих. Радије користите прашкасте детерџенте који садрже избелјивач за бели веш и дезинфекцију веша,
  - течни детерџенти (као и појединачне кесице), по могућству детерџенти за прање свих врста тканина на нижим температурама (макс. 60°C) или специјални детерџенти за прање вуне.
- Не мешајте различите врсте детерџената.
- Користите мање детерџента ако:
  - перете мање количине,
  - веш је мање запрљан,
  - ствара се велика количина пене током прања.

### Недовољна количина детерџента може проузроковати:

- незадовољавајуће резултате прања,
- да веш постане сив,
- да одећа буде масна,

- буђ у уређају.

### Прекомерна количина детерџента може проузроковати:

- пењење,
- смањен ефекат прања,
- недовољно испирање,
- већи утицај на животну средину.

### 17.5 Распоред периодичног чишћења

#### Периодично чишћење помаже да се продужи радни век вашег уређаја.

Након сваког циклуса, увек оставите врата машине за прање веша и фиоке за детерџент мало отворене како би ваздух слободно циркулисао и исушио влагу заосталу унутар уређаја.

Ако се уређај неће користити дуже време: затворите довод воде и искључите уређај из струје.

#### Оријентациони план периодичног чишћења:

Уклањање каменца	Двапут годишње
Одржавање прањем	Једном месечно
Очистите заптивку врата	Свака два месеца
Очистите бубањ	Свака два месеца

Очистите дозатор де-терџента	Свака два месеца
------------------------------	------------------

Очистите филтер пумпе за одвод воде	Двапут годишње
-------------------------------------	----------------

Очистите доводно цре-во и филтер вентила	Двапут годишње
--	----------------

Редовно контролишите бубањ да бисте спречили стварање каменца. Препоручујемо да повремено покренете циклус са празним бубњем и производом за уклањање каменца.

### Уклањање ситних предмета



Уверите се да су џепови празни и да су сви лабави елементи везани пре покретања циклуса.

Уклоните све стране предмете (као што су металне копче, дугмад, новчићи итд.) који могу да упадну у заптивку на вратима, филтере и бубањ. Уколико је потребно, обратите се овлашћеном сервисном центру.

### Заптивка на вратима

Овај уређај је пројектован тако да има **самочистећи систем одвода** који омогућава да лагане длачице од тканина које отпадне са одеће буду избачене са водом. Редовно проверавајте тунел гуму на вратима и, ако је потребно, очистите је као што је описано на следећој слици. Новчиће, дугмад и друге ситне предмете можете извадити на крају циклуса.

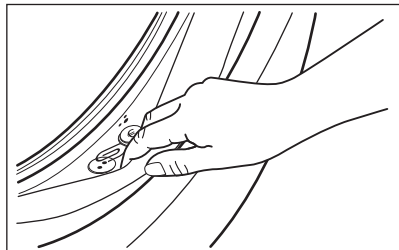

По потреби очистите средством за чишћење на бази амонијака и не гребите површину заптивача.

Ако је потребно, уклоните честице и предмете из лежишта филтера.

## 17.6 Веза са Вај-фај мрежом

### Укључивање Вај-фај мреже



Као подразумевано фабричко подешавање, функција Вај-фај је искључена.

Да бисте повезали уређај са Вај-фај мрежом, додирните и задржите сензорско дугме Remote start на 5 секунди. Ова радња ће отворити приступну тачку (одлази у режим AP). Ако претходно није обезбеђена, започеће процес обезбеђивања.

Када је приступна тачка отворена и ако су обезбеђени нови пријавни подаци за мрежу, она ће заменити претходно сачуване пријавне податке за мрежу. Ако то није случај, она ће наставити да се повезује са претходно сачуваном мрежом.

Током ове фазе, дисплеј приказује само икону за Вај-фај и поруку „on” док су сви остали индикатори на командној табли искључени. Икона за Вај-фај ће почети да трепери.

Када је приступна тачка отворена, дисплеј ће приказивати „AP”.

Икона за Вај-фај наставља да трепери све док се не изврши повезивање са кућном мрежом.

Када се обезбеђивање успешно заврши, репродукује се звук и икона за Вај-фај константно светли.



Током времена када се Вај-фај и приступна тачка укључују, притискањем било које сензорске дугмади репродукује се џингл грешке.

Када се изврши повезивање, додиривање сензорског дугмета Remote start ради укључивања омогућиће корисницима да даљински покрену циклусе у App.

### Аутоматско повезивање са регистрованом мрежом

Када се уређај успешно подеси и региструје на кућну мрежу, сваки пут када се укључи, покушаће аутоматски да се повеже са мрежом. Када се Вај-фај веза успешно успостави, неће бити никаквог звука.

### **Повезивање са другом мрежом (поновно отварање приступне тачке)**

Сваки пут када корисник додирне и задржи сензорско дугме Remote start  на 5 секунди, приступна тачка ће се отворити и емитовати. Нови пријавни подаци за мрежу примљени у овом тренутку замениће претходно сачуване пријавне податке и уређај се затим повезује са новом Вај-фај мрежом.

### **Искључивање Вај-фај мреже**

Ако корисник одлучи да више не повезује уређај са Вај-фај мрежом, може да додирне и задржи сензорско дугме Remote start  на 10 секунди и уређај ће се ресетовати и искључити.

Дисплеј приказује само — — на 5 секунди док су сви остали индикатори на командној табли искључени.

Након ресетовања, дисплеј се враћа у почетно стање, док је икона за Вај-фај  искључена.

## **18. ЕКОЛОШКА ПИТАЊА**

Рециклирајте материјале са симболом . Паковање одложите у одговарајуће контејнере ради рециклирања. Помозите у заштити животне средине и људског здравља као и у рециклирању отпадног материјала од електронских и електричних

уређаја. Уређаје обележене симболом  немојте бацати заједно са смећем. Производ вратите у локални центар за рециклирање или се обратите општинској канцеларији.

# Pozdravljeni pri podjetju Electrolux! Zahvaljujemo se vam, da ste izbrali našo napravo.



Ker želimo biti trajnostni, zmanjšujemo uporabo papirja in zagotavljamo navodila za uporabo v spletu. Dostopite do svojih celotnih navodil za uporabo na [electrolux.com/manuals](http://electrolux.com/manuals)



Pridobite nasvete glede uporabe, brošure, odpravljanje težav, servisne informacije in informacije glede popravil na [electrolux.com/support](http://electrolux.com/support)



Kupite dodatno opremo, potrošno blago in originalne nadomestne dele za vašo napravo pri [electrolux.com/shop](http://electrolux.com/shop)

Pridržujemo si pravico do sprememb.

## KAZALO

1. VARNOSTNE INFORMACIJE .....	199
2. VARNOSTNA NAVODILA.....	201
3. OPIS IZDELKA .....	203
4. TEHNIČNI PODATKI .....	205
5. NAMESTITEV .....	205
6. UPRAVLJALNA PLOŠČA IN SMARTSELECT.....	209
7. VRTLJIV GUMB IN TIPKE .....	211
8. NASTAVITVE .....	214
9. PRED PRVO UPORABO.....	215
10. PROGRAMI .....	215
11.  WI-FI – NASTAVITEV POVEZLJIVOSTI.....	220
12. DNEVNA UPORABA .....	222
13. NAMIGI IN NASVETI .....	227
14. SKRB IN ČIŠČENJE .....	229
15. ODPRAVLJANJE TEŽAV .....	235
16. VREDNOSTI PORABE.....	239
17. <b>HITRI VODNIK</b> .....	241
18. SKRB ZA OKOLJE.....	245

## 1. VARNOSTNE INFORMACIJE



Pred začetkom nameščanja in uporabo te naprave natančno preberite priložena navodila.

Proizvajalec ni odgovoren za poškodbe ali škodo, nastalo zaradi nepravilne namestitve ali uporabe. Navodila vedno shranite na varnem in dostopnem mestu za poznejšo uporabo.

## 1.1 Varnost otrok in ranljivih oseb

- To napravo lahko otroci od osmega leta naprej ter osebe z zmanjšanimi telesnimi, čutnimi ali razumskimi sposobnostmi ali s pomanjkanjem izkušenj ter znanja uporabljajo le pod nadzorom ali če so dobile ustrezna navodila glede varne uporabe naprave in če se zavedajo nevarnosti, ki obstajajo.
- Otroci med tretjim in osmim letom starosti ter invalidi se napravi ne smejo približevati, če niso pod stalnim nadzorom.
- Otroci, mlajši od treh let, se ne smejo približevati napravi, če niso pod stalnim nadzorom.
- Otroci morajo biti pod nadzorom, da se z napravo ne igrajo.
- Vso embalažo hranite zunaj dosega otrok in jo ustrezno zavržite.
- Pralna sredstva hranite zunaj dosega otrok.
- Ko so vrata naprave odprta, poskrbite, da so otroci in hišni ljubljenci dovolj oddaljeni od naprave.
- Če je naprava opremljena z zaščito za otroke, mora biti zaščita vklopljena.
- Otroci ne smejo izvajati čiščenja in uporabniškega vzdrževanja naprave, če ni zagotovljen nadzor.

## 1.2 Splošna varnost

- Ta naprava je namenjena samo za pranje gospodinjskega perila, ki je primerno samo za strojno pranje.
- Ta naprava je namenjena zgolj uporabi v gospodinjstvu v notranjem okolju.
- Ta naprava se lahko uporablja v pisarnah, hotelskih sobah, sobah motelov, kjer nudijo prenočišča z zajtrkom, kmečkih turizmih in drugih podobnih nastanitvenih objektih, kjer takšna uporaba ne presega (povprečnih) ravni domače uporabe.
- Ne spreminjajte specifikacij te naprave.
- Največja količina perila v napravi je 11.0 kg. Ne prekoračite največje količine perila pri posameznem programu (oglejte si poglavje »Programi«).

- Delovni tlak vode na vhodnem mestu vode od priključka za odvod mora biti med 0,5 bara (0,05 MPa) in 10 bari (1,0 MPa).
- Prezračevalnih odprtih na dnu ne sme ovirati preproga, predpražnik ali katera koli druga talna obloga.
- Napravo je treba priključiti na vodovodni sistem z novim priloženim kompletom cevi ali drugimi kompleti cevi, ki jih priskrbi pooblaščen servisni center.
- Za ta namen ne uporabite starih, že uporabljenih kompletov cevi.
- Če je napajalni kabel poškodovan, ga mora zamenjati proizvajalec, pooblaščen servisni center ali druga strokovno usposobljena oseba, da se izognete nevarnosti električnega udara.
- Pred vsakršnim vzdrževanjem izklopite napravo in iztaknite vtič iz vtičnice.
- Za čiščenje naprave ne uporabljajte visokotlačnega vodnega pršca in/ali pare.
- Očistite napravo z vlažno krpo. Uporabljajte samo nevtralna čistilna sredstva. Za čiščenje ne uporabljajte abrazivnih čistil, grobih gobic, topil ali kovinskih predmetov.

## 2. VARNOSTNA NAVODILA

### 2.1 Namestitev



Namestitev mora biti izpeljana v skladu z ustreznimi državnimi predpisi.

- Odstranite vso embalažo in transportne vijake, vključno z gumijasto pušo s plastičnim distančnikom.
- Transportne vijake hranite na varnem. Če boste napravo v prihodnje premikali, jih morate ponovno namestiti, da zaklenete boben in preprečite poškodbe notranjosti.
- Pri premikanju naprave bodite pazljivi, ker je težka. Vedno uporabljajte zaščitne rokavice in priloženo obutev.
- Upoštevajte navodila za namestitev, priložena napravi.
- Ne nameščajte ali uporabljajte poškodovane naprave.
- Naprave ne nameščajte ali uporabljajte na mestu, kjer lahko temperatura pade pod 0 °C ali kjer je izpostavljena vremenskim vplivom.
- Tla, kjer bo stala naprava, morajo biti ravna, stabilna, odporna na toploto in čista.
- Poskrbite za kroženje zraka med napravo in tlemi.
- Ko je naprava na mestu, kjer bo trajno delovala, z vodno tehtnico preverite, ali je pravilno poravnana. V nasprotnem primeru ustrezno nastavite noge.
- Naprave ne nameščajte neposredno čez talni odtok.

- Ne pršite vode po napravi in ne izpostavljajte je prekomerni vlagi.
- Naprave ne postavljajte na mesto, kjer njenih vrat ne morete povsem odpreti.
- Pod napravo ne postavljajte zaprte posode za zbiranje morebitne iztekajoče vode. V pooblaščenem servisnem centru preverite, katere pripomočke lahko uporabite.

## 2.2 Električne povezave



### UPOZORNENIE!

Nevarnost požara in električnega udara.

- **OPOZORILO:** Ta naprava je namenjena namestitvi / priključitvi na ozemljitveni priključek v zgradbi.
- Vedno uporabite pravilno nameščeno varnostno vtičnico.
- Preverite, ali so parametri s ploščice za tehnične navedbe združljivi z električno napetostjo omrežja.
- Ne uporabljajte razdelilnikov in podaljškov.
- Pazite, da ne poškodujete vtiča in kabla. Če je treba kabel zamenjati, mora to storiti osebje pooblaščenega servisnega centra.
- Vtič vtaknite v vtičnico šele ob koncu nameščanja. Poskrbite, da bo vtič dosegljiv tudi po namestitvi.
- Priključnega kabla ali vtiča se ne dotikajte z mokrimi rokami.
- Ne vlecite za električni priključni kabel, če želite izključiti napravo. Vedno povlecite za vtič.

## 2.3 Priključitev cevi za vodo

- Dovodna voda ne sme preseči temperature 25 °C.
- Ne poškodujte cevi za vodo.
- Pred priključitvijo na nove cevi, cevi, ki že dolgo niso bile v uporabi, tam, kjer so bila izvedena popravila ali nameščene nove naprave (vodni števcji itd.), naj voda teče toliko časa, da bo čista in prozorna.
- Med in po prvi uporabi naprave se prepričajte, da ni prisotnih vidnih iztekanj vode.
- Če je cev za dovod vode prekratki, ne uporabite cevnega podaljška. Za zamenjavo cevi se obrnite na pooblaščen servisni center.

- Med odstranjevanjem embalaže lahko vidite iztekanje vode iz cevi za odvod vode. To je zaradi tovarniških testiranj naprav za vodo.
- Cev za odvod vode lahko podaljšate do največ 400 cm. Za drugo cev za odvod vode in podaljšek se obrnite na pooblaščen servisni center.
- Poskrbite, da bo pipa dosegljiva tudi po namestitvi.

## 2.4 Uporaba



### UPOZORNENIE!

Nevarnost telesnih poškodb, električnega udara, požara, opeklin ali poškodb naprave.

- Upoštevajte varnostna navodila z embalaže pomivalnega sredstva.
- Ne postavljajte vnetljivih izdelkov ali predmetov, ki so prepojeni z vnetljivimi izdelki, v napravo, blizu nje ali nanjo.
- Ne perite perila, močno umazanega od olja, maščobe ali druge mastne snovi. Lahko poškoduje gumijaste dele naprave. Takšno perilo operite ročno, preden ga daste v aparat.
- Ne uporabljajte dišav za perilo, da preprečite nevarnost poškodb plastičnih in gumijastih delov naprave.
- Med izvajanjem programa se ne dotikajte stekla vrat. Steklo se lahko močno segreje.
- S perila odstranite vse kovinske predmete.

## 2.5 Servis

- Za popravilo naprave se obrnite na pooblaščen servisni center. Uporabite samo originalne rezervne dele.
- Samopopravila ali nestrokovna popravila lahko vplivajo na varnost, zaradi česar lahko preneha veljati garancija.
- Naslednji rezervni deli so na voljo še vsaj 10 let po prekinitvi izdelave modela: motor in krtačke za motor, transmisijska gred med motorjem in bobnom, črpalke, blažilniki udarcev in vzmeti, pralni boben, tri-kraki nosilec bobna in ustrezni kroglični ležaji, grelci in grelni elementi, vključno s toplotnimi črpalkami, cevovodi in ustrezno opremo, vključno z gibkimi cevmi, ventili, filtri in elementi za preprečevanje uhajanja

vode, ploščami tiskanega vezja, elektronskimi prikazovalniki, tlačnimi stikali, termostati in senzorji, programsko opremo in sistemski programom, vključno s programsko opremo za ponastavitev, vrati, tečajji in tesnili vrat, drugimi tesnili, sklopom za zaklepanje vrat, plastičnimi elementi, kot so razdeljevalniki pralnega sredstva. Trajanje je lahko daljše v vaši državi. Za dodatne informacije obiščite našo spletno stran.

- Nekateri od teh nadomestnih delov so na voljo samo usposobljenim serviserjem, vsi nadomestni deli pa niso primerni za vse modele.
- O žarnicah v izdelku in nadomestnih žarnicah, ki se prodajajo ločeno: Te žarnice so zasnovane za ekstremne pogoje v gospodinjskih aparatih, kot so izjemne temperature, vibracije in vlažnosti,

ali za sporočanje informacij o delovanju aparata. Niso namenjene za uporabo drugje in niso primerne za sobno razsvetljavo v gospodinjstvu

## 2.6 Odstranjevanje

### UPOZORNENIE!

Nevarnost poškodbe ali zadušitve.

- Napravo izključite iz napajanja in vodovodnega sistema.
- Odrežite električni priključni kabel tik ob napravi in napravo zavržite.
- Odstranite zaph in na ta način preprečite, da bi se otroci ali živali zaprli v boben.
- Napravo odstranite v skladu s krajevnimi zahtevami za odstranjevanje odpadne električne in elektronske opreme (OEEO).

## 3. OPIS IZDELKA

### 3.1 Posebne značilnosti

Vaš novi pralni stroj je izdelan v skladu z vsemi sodobnimi zahtevami za učinkovito pranje perila z nizko porabo vode, energije in pralnih sredstev ter skrbi za primerno nego perila.

- **Wi-Fi povezava in oddaljeni zagon** omogočata zagon programa ter s tem komunikacijo z napravo in preverjanje stanja programa pranja na daljinskem upravljalniku.
- **SteamCareSistem** zahvaljujoč novim **Para – kašmir** in **Parno osveževanje** programom nudi popolno rešitev za osvežitev celo najboljčutiljivejših oblačil brez pranja. Uporabite nežno dišavo, ki jo je ekskluzivno razvilo **Electrolux**, da fazi odstranjevanja neprijetnih vonjav in gub dodate prijeten občutek »ravnokar opranega« perila.
- **UltraCare Tehnologija** je bila zasnovana za zaščito vlaken tkanin, zahvaljujoč različnim fazam predhodnega mešanja, kjer se v vodi najprej raztopi pralno

sredstvo in nato mehčalec, preden se razporedita po perilu. Tako pralno sredstvo pride do vsakega vlakna in ga neguje.

- **UniversalDose Predal** s predelkom za vsako vrsto detergenta, vključno s predelkom za Pods®, opremljen s sistemom, ki omogoča optimalno širjenje in mešanje detergenta ter raztapljanje ostankov detergenta po vsakem ciklu.
- **Para** je hiter in preprost način za osveževanje oblačil. Nežni programi s paro lahko zmanjšajo neprijetne vonjave in pomečkanost pri suhih tkaninah, tako jih je treba manj likati.  
**Funkcija Para za enostavno likanje** konča vsak cikel z nežno paro, ki zmehča vlakna in zmanjša mečkanje tkanin. Likanje bo lažje!
- Tehnologija **SensiCare System** zazna količino perila in določi trajanje programa v 30 sekundah. Program pranja je prilagojen količini in vrsti perila brez večje porabe časa, energije in vode, kot je potrebno.

## 3.2 Pregled naprave

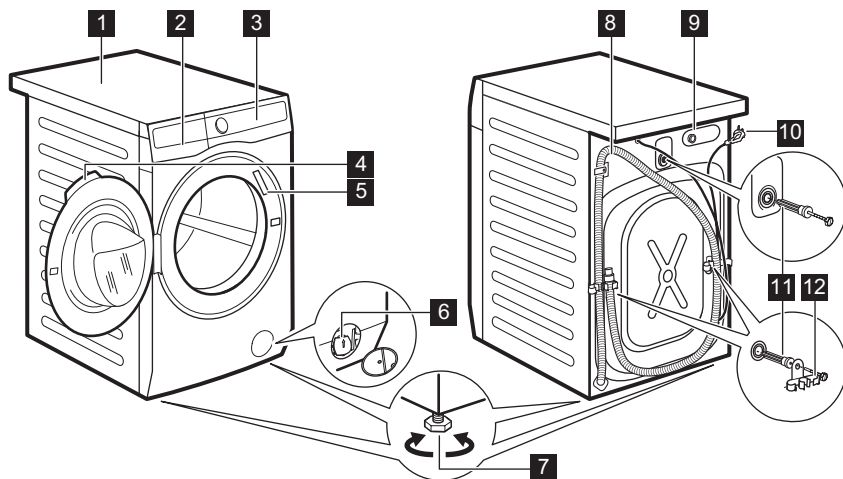

- 1 Delovna površina
- 2 Predal za pralno sredstvo
- 3 Upravljalna plošča
- 4 Ročaj vrat
- 5 Ploščica za tehnične navedbe
- 6 Filter odtočne črpalke
- 7 Nogi za izravnavo naprave

- 8 Cev za odvod vode
- 9 Prikluček cevi za dovod vode
- 10 Omrežni kabel
- 11 Tranportni vijaki
- 12 Nosilec cevi

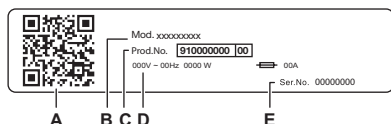

### Na ploščici za tehnične navedbe se nahaja:

- A. Koda QR
- B. Ime modela
- C. Številka izdelka
- D. Električna nazivna moč
- E. Serijska številka

Skenirajte **QR kodo** s kamero, da prenesete našo aplikacijo iz trgovine z aplikacijami v pametni napravi in sledite potrebnim korakom. Registrirajte svoj izdelek in ga kar najbolje izkoristite.

- Dostopajte do podrobnosti, dokumentacije in člankov o tem, kako uporabljati najboljše funkcije (uporabniški priročnik je na voljo tudi na [electrolux.com/manuals](http://electrolux.com/manuals))
- Prejmite nasvete za uporabo, odpravljanje težav, servisiranje in popravilo (na voljo tudi na [electrolux.com/support](http://electrolux.com/support))
- Kupite dodatno opremo, potrošni material in originalne nadomestne dele za vaš aparat (na voljo tudi na [electrolux.com/shop](http://electrolux.com/shop))

## 4. TEHNIČNI PODATKI

Dimenzija	Širina/višina/skupna globina	59.7 cm /84.7 cm /63.6 cm
Električne povezave	Napetost Skupna moč Varovalka Frekvenca	230 V 2100 W 10 A 50 Hz
Raven zaščite proti vdoru trdnih delcev in vlage, ki jo zagotavlja zaščitni pokrov, razen kjer nizkonapetostna oprema nima nobene zaščite proti vlagi		IPX4
Tlak v vodovodnem omrežju	Najnižji Najvišji	0,5 bara (0,05 MPa) 10 barov (1,0 MPa)
Dovod vode <sup>1)</sup>		Mrzla voda
Največja količina perila	Bombaž	11.0 kg

1) Cev za dovod vode priključite na pipo s 3/4" spojko.

## 5. NAMESTITEV

### ⚠ UPOZORNENIE!

Oglejte si poglavja o varnosti.

### 5.1 Odstranjevanje embalaže

1. Odprite vratca. Iz bobna odstranite vse predmete.

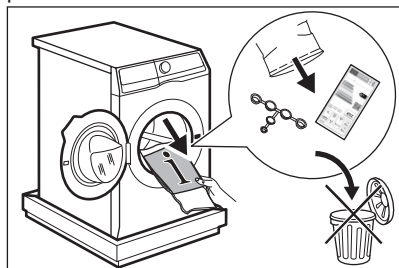

### i

Dodatna oprema, priložena napravi, se lahko razlikuje glede na model.

2. Embalažo položite na tla za napravo in napravo previdno nagnite na hrbtno stran. Odstranite zaščito z dna.

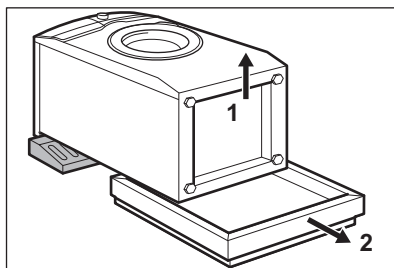

### ⚠ POZOR!

Pralnega stroja ne polagajte na sprednjo stran.

3. Napravo postavite v pokončni položaj. Iz držala za cev odstranite napajalni kabel in cev za odvod vode.

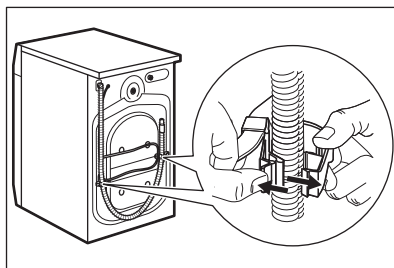



Lahko vidite iztekanje vode iz cevi za odvod vode. To je zato, ker je bil pralni stroj preizkušen v tovarni.

4. Odstranite tri transportne vijake in izvlecite plastične distančnike.

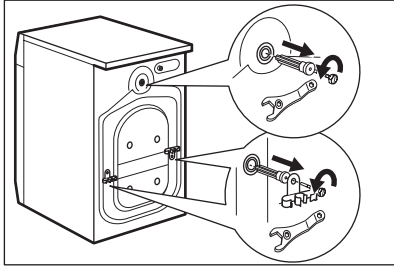

**Priporočamo, da embalažo in transportne vijake shranite za takrat, ko boste premikali napravo.**

5. V odprtine vstavite plastične čepe iz vrečke z navodili za uporabo.

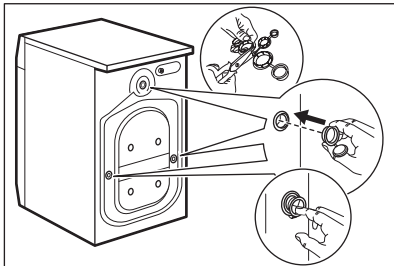

## 5.2 Informacije za namestitvev

### Postavitev in namestitev v vodoraven položaj

Napravo namestite pravilno, da med njenim delovanjem preprečite tresljaje, hrup in premikanje.

1. Napravo namestite na ravno trdno podlago. Naprava mora stati naravnost in stabilno. Naprava se ne sme dotikati stene ali drugih delov, pod napravo pa mora biti omogočeno kroženje zraka.
2. Odvijte ali privijte nogice, da izravnate napravo. Vse noge morajo biti trdno na tleh.

### UPOZORNENIE!

Za pravilno izravnavo naprave, ne polagajte kartona, lesa ali podobnih materialov pod nastavljljve nogice.

### Cev za dovod vode

#### POZOR!

Prepričajte se, da cevi niso poškodovane in da na priključkih ne prihaja do iztekanja. Ne smete uporabiti cevnega podaljška, če je priložena dovodna cev prekratka. Za informacije o zamenjavi cevi za dovod vode se obrnite na servisni center.

1. Cev za dovod vode priključite na hrbtno stran naprave, če je potrebno. Običajno je že nameščena v tovarni.

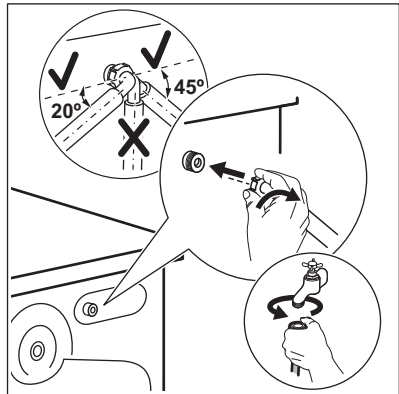

2. Usmerite jo v levo ali desno, odvisno od položaja pipe za vodo. Zagotovite, da dovodna cev ni nameščena navpično.
3. Po potrebi popustite matico, da jo namestite v pravi položaj.
4. Nekateri modeli lahko vsebujejo cev za dovod vode z napravo za zaporo vode. Preprečuje vsakršno iztekanje v cevi zaradi naravnega staranja. Sektor v oknu prikazuje to napako A. V tem primeru zaprite pipo in se obrnite na pooblaščen servisni center za informacije o zamenjavi cevi.

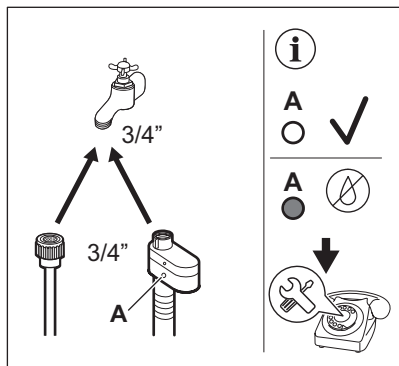

5. Drugi konec cevi za dovod HLADNE vode priključite na pipo za hladno vodo s 3/4-colsko spojko.

### ⚠ UPOZORNENIE!

Voda na dovodu ne sme preseči temperature 25 °C.

### Izčrpavanje vode

Odvodna cev je lahko najmanj 60 cm in največ 100 cm od tal.



Cev za odvod vode lahko podaljšate do največ 400 cm. Za nakup druge cevi za odvod vode in podaljška se obrnite na pooblaščen servisni center.

Cev za odvod vode je mogoče priključiti na različne načine:

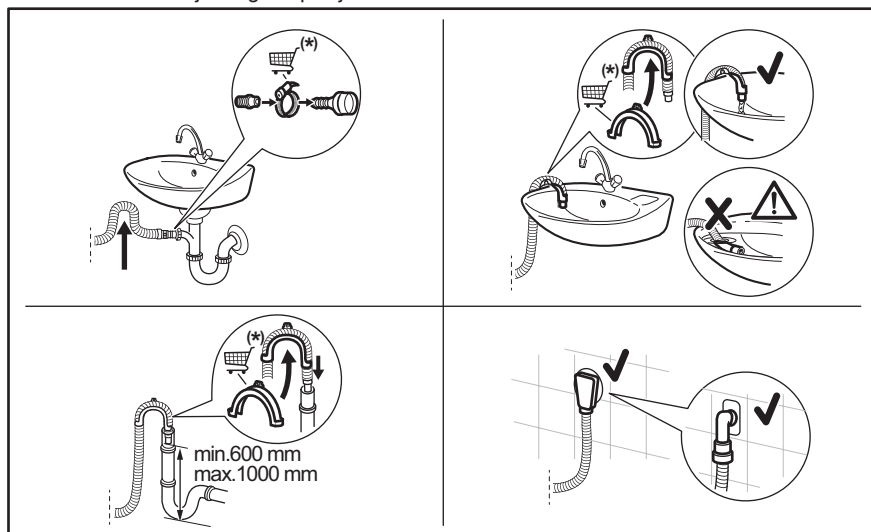

\* Nadomestni deli se lahko spremenijo brez predhodnega obvestila.

Poskrbite, da bo cev za odvod vode obrnjena navzgor, da umazanija iz umivalnika ne bi prišla v napravo.

Cev za odvod vode priključite na sifon in jo pritrdite z objemko. Poskrbite, da bo cev za odvod vode obrnjena navzgor, da umazanija iz umivalnika ne bi prišla v napravo.

Cev namestite neposredno v vgrajeno odtočno cev v steni in jo pritrdite z objemko.

Brez plastičnega vodila za cev na sifon - Cev za odvod vode namestite na sifon in jo pritrdite z objemko.

Cev za odvod vode lahko zvijete v obliko U in jo postavite okrog plastičnega vodila. Na rob umivalnika - Pritrdite vodilo na pipo ali steno.



Poskrbite, da se plastično vodilo ne bo moglo premikati, ko bo naprava izčrpavala vodo, in da konec cevi za odvod vode ne bo potopljen v vodo. Lahko pride do povratnega toka umazane vode v napravo. Kupite dodatno opremo pri pooblaščenem dobavitelju.

Na fiksno odvodno cev s prezračevalno odprtino - Cev za odvod vode vstavite neposredno v odtočno cev ali fiksno odvodno cev



Zagotovljeno mora biti odzračevanje konca cevi za odvod vode. Notranji premer odtočne cevi (najmanj 38 mm - min. 1.5") mora biti večji od zunanjega premera cevi za odvod vode.

### 5.3 Namestitev lesenih talnih oblog

Če napravo nameščate na leseno dno, uporabite pritrdilne plošče za pritrnitev nog.

Pazljivo preberite navodila, priložena dodatni opremi.

### 5.4 Električne povezave

Na koncu postopka nameščanja lahko vtaknete vtič v vtičnico.

Na ploščici za tehnične navedbe in v poglavju »Tehnični podatki« so navedene potrebne električne napetosti. Poskrbite, da bodo v skladu z napajanjem.

Prepričajte se, da vaša hišna električna napeljava zdrži največje zahtevane obremenitve, pri tem pa upoštevajte tudi druge morebitne priključene naprave.

#### Napravo priključite v ozemljeno vtičnico.

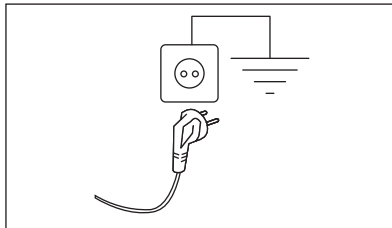

Napravo namestite tako, da je možen enostaven dostop do priključnega kabla.

Za vsa električna dela, potrebna za namestitev te naprave, se obrnite na pooblaščen servisni center.

Proizvajalec ne prevzema nobene odgovornosti za škodo ali telesne poškodbe zaradi neupoštevanja zgornjih varnostnih previdnostnih ukrepov.

## 6. UPRAVLJALNA PLOŠČA IN SMARTSELECT

### 6.1 Opis nadzorne plošče

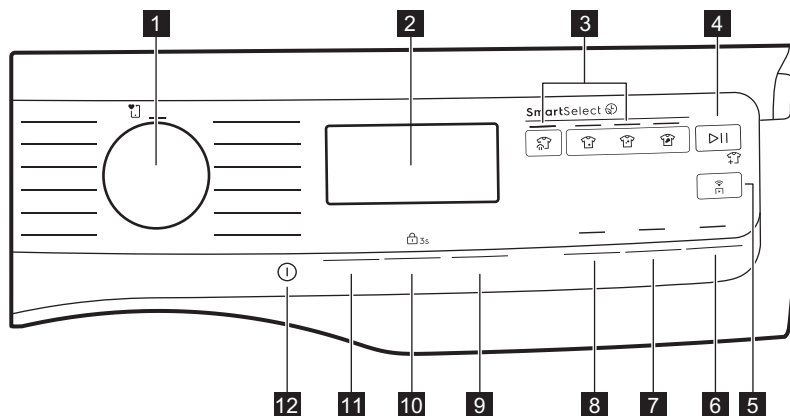

- 1 Vrtljiv gumb za izbiro programa
- 2 Prikazovalnik
- 3 SmartSelect gumb na dotik:
  - Parno osveževanje gumb na dotik
  - Zelo lahko gumb na dotik
  - Malo gumb na dotik
  - Običajno gumb na dotik
- 4 Start/Pavza gumb na dotik
- 5 Daljinsko upravljanje gumb na dotik
- 6 Pods® gumb na dotik
- 7 Para za enostavno likanje gumb na dotik
- 8 Predpranje gumb na dotik
- 9 Gumba Plus (+) in Minus (-) na dotik sta povezana z Zaključni ob
- 10 Ožemanje gumb na dotik in možnost Varovalo za otroke 3s
- 11 Temperatura gumb na dotik in trajna možnost Dodatno izpiranje
- 12 Vključeno/Izključeno gumb na dotik

### 6.2 SmartSelect

SmartSelect je nova in edinstvena funkcija, ki uporabniku omogoča, da izbere ustrezne nastavitve pranja glede na stopnjo umazanosti perila, poskrbi za oblačila in izboljša uporabniško izkušnjo.

**Temperatura pranja se prilagodi vsaki stopnji SmartSelect v skladu z izbranim programom za zagotovitev najboljšega delovanja, ne da bi bilo treba temperaturo spreminjati ročno.**



Za več podatkov si oglejte SmartSelect poglavje »Vrtljiv gumb in tipke«.

### 6.3 SmartLeaf feedback

SmartLeaf povratne informacije kažejo, kako energijsko učinkovit je program, ki temelji na porabi energije.









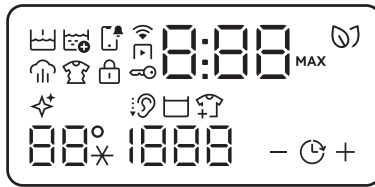











Ikona lista (zelena barva) prikazuje tri različne ravni SmartLeaf povratnih informacij:

1. Če list ne sveti, to pomeni povprečno raven porabe.
2. En list pomeni dobro raven porabe.

3. Ikona dveh listov  označuje optimalno raven porabe.

## 6.4 Prikazovalnik



	Indikator Predpranje.		Indikator SmartLeaf zagotavlja povratne informacije o porabi energije.
	Indikator Dodatno izpiranje.		Indikator čiščenja bobna. To je priporočilo za čiščenje bobna. Oglejte si odstavek »Čiščenje bobna« v poglavju »Vzdrževanje in čiščenje«.
	Indikator obvestila.		Indikator mehčalca.
	Indikator Daljinsko upravljanje.		Indikator Tihi program.
	Indikator povezave Wi-Fi.		Indikator Zadržano izpiranje.
	Indikator Para.		Indikator dodajanja oblačil.
	Indikator Brez mečkanja.		Področje za temperaturo:  Prikazovalnik temperature. -_* Indikator hladne vode.
	Indikator Varovalo za otroke.		Področje ožemanja: Prikazovalnik hitrosti ožemanja. - - - Indikator Brez ožemanja. Faza ožemanja je izklopljena.
	Indikator zaklenjenih vrat.		Indikator Zaključbi ob.
	Digitalni indikator lahko pokaže:		Prikazovalnik največje obremenitve (oglejte si poglavje »Zaznavanje SensiCare System količine perila «).
	<ul style="list-style-type: none"> <li>Trajanje programa (npr. 2:40, faza pranja).</li> <li>Čas zamika (npr. 2h).</li> <li>Konec programa (0:00).</li> <li>Opozorilna koda (npr. E20).</li> <li>Indikator napake (- - -).</li> </ul>		

## 7. VRTLJIV GUMB IN TIPKE

### 7.1 Uvod



Možnosti/funkcije niso na voljo pri vseh programih pranja. Preverite združljivost možnosti/funkcij s programi pranja v »Razpredelnici programov«. Možnost/funkcija lahko izključuje drugo, v tem primeru vam naprava ne dopušča nastaviti nezdružljivih možnosti/funkcij.

### 7.2 Vključeno/Izklopljeno

Za nekaj sekund pridržite to tipko, da vklopite ali izklopite napravo. Med vklopom ali izklopom naprave se oglasi poseben zvok, luči in prikazovalnik pa se vklopita, LED gumba Start/Pavza pa utripa.



**Privzeti izbrani program ob vklopu stroja je vedno Eco 40-60 program, tudi po izhodu iz stanja pripravljenosti.**

### 7.3 Vrtljiv gumb za izbiro programa

Z vrtenjem gumba za izbiro programa lahko izberete želeni program.

### 7.4 SmartSelect

#### Pranje

Ta nova funkcija je bila ustvarjena za usmeritev uporabnika k varčevanju z energijo, časom in vodo, kar izboljša nego tkanin in zadovoljstvo potrošnikov.

Za vsak program pranja lahko glede na stopnjo umazanosti perila nastavite različno trajanje in porabo.



Za vsak program naprava predlaga privzeto stopnjo umazanosti z določeno temperaturo. Če ročno spremenite temperaturo, se lahko stopnja umazanosti spremeni.

Obstajajo štiri možnosti:

#### 1. Parno osveževanje

Pri tej stopnji SmartSelect uporabnik izbere program Parno osveževanje. Lahko zmanjša pomečkanost in neprijetne vonjave ter osveži oblačila, ki jih ni treba prati. Z večkratnim dotikom ikone lahko upravljate tri različna trajanja programov.

#### 2. Zelo lahko

Ta funkcija je priporočljiva za zelo malo umazana oblačila brez vidnih madežev. Priporočena temperatura je 20 °C.

#### 3. Malo

Ta funkcija je idealna za vsakodnevna manj umazana oblačila z majhnimi madeži, na primer znoj. Priporočena temperatura je 30 °C.

Nizka stopnja umazanosti je stopnja, ki se najbolj uporablja pri privzeti nastavitvi.

#### 4. Običajno

Ta funkcija je priporočljiva za običajno/močno umazana oblačila, na primer ostanki hrane ali blato.

Za vklop ene izmed teh funkcij zavrtite gumb za izbiro zelenega programa. Sveti privzeta lučka ikone stopnje umazanosti.

Če jo želite spremeniti, tapnite na ustrezno ikono.



Za vklop ene izmed teh funkcij zavrtite gumb za izbiro zelenega programa. Sveti privzeta lučka ikone stopnje umazanosti. Če jo želite spremeniti, tapnite na ustrezno ikono.

Vsaka stopnja SmartSelect lahko spremeni temperaturo, število vrtljajev centrifuge in trajanje izbranega programa.



Če določena stopnja umazanosti ni na voljo, bo s pritiskom na tipko prišlo do napake, slišni bo dvojni pisk in simbol bo dvakrat utripil.

## 7.5 Temperatura

Ko izberete program pranja, naprava samodejno predlaga privzeto temperaturo.

Te tipke se dotikajte, dokler se na prikazovalniku ne prikaže zelena temperatura.





Če tapnete na stopnjo SmartSelect, lahko spremenite izbrano temperaturo. Stopnja SmartSelect se lahko samodejno spremeni glede na izbrano temperaturo.

Ko se na prikazovalniku prikažejo indikatorji --\*, naprava ne segreva vode.

## 7.6 Ožemanje

Ko nastavite program, naprava samodejno nastavi privzeto število vrtljajev pri ožemanju.

To tipko pritiskajte za:

- **Sprememba števila vrtljajev pri ožemanju.** Na prikazovalniku se prikaže le število vrtljajev centrifuge, ki je na voljo pri nastavljenem programu.
- Nastavite funkcijo **Brez ožemanja** -- --. To možnost nastavite za izklop vseh faz ožemanja. Naprava izvede samo fazo črpanja izbranega programa pranja. To možnost nastavite za zelo občutljive tkanine. Pri nekaterih programih pranja se za faze izpiranja porabi več vode.
- Vklp funkcije **Izpiranje brez črpanja** . Končno ožemanje se ne izvede. Voda zadnjega izpiranja se ne izčrpa, s čimer se prepreči mečkanje perila. Program pranja se konča z vodo v bobnu. Na prikazovalniku se prikaže indikator . Vrata ostanejo zaklenjena, boben pa se občasno obrne, da se zmanjša zmečkanost perila. Če želite odkleniti vrata, morate izčrpati vodo. Če se dotaknete gumba Start/Pavza , naprava izvede fazo ožemanja in izčrpa vodo.



Naprava samodejno izčrpa vodo po približno 18 urah.

- Vklp funkcije **Tihi program** . Vmesne faze in faza končnega ožemanja so ukinjene, program pa se konča z vodo v bobnu. To pomaga zmanjšati mečkanje.

Na prikazovalniku se prikaže indikator . Vrata ostanejo zaklenjena. Boben se občasno obrne, s čimer zmanjša zmečkanost perila. Če želite odkleniti vrata, morate izčrpati vodo. Ker je program zelo tih, je primeren za uporabo ponoči, ko je električna energija cenejša. Pri nekaterih programih se izpiranje izvaja z večjo količino vode.

Če se dotaknete tipke Start/Pavza , naprava izvede samo fazo črpanja.





Naprava samodejno izčrpa vodo po približno 18 urah.

## 7.7 Zaključni ob



To funkcijo nastavite kot zadnjo po izbiri programa in drugih funkcij, v nasprotnem primeru jo lahko prekličete, če spremenite nekatere nastavitve.

Ta funkcija omogoča izbiro časa zaključka programa.

Ta gumb  omogoča vklp možnosti Zaključni ob  + in s pomočjo gumbov na dotik **Plus (+ več)** in **Minus (- manj)** lahko izberete čas zaključka programa. Konec programa lahko zakasnite za 1 ura z vsakim pritiskom na gumb +, do največ 24 ur. Možnost zaključka lahko odstranite z gumbom - vse do 0.

Prikazovalnik namesto nastavljenega časa konca programa prikazuje običajno trajanje programa (izraženo v urah 0h). Najkrajši čas, ki ga lahko izberete, ustreza zaokroženi uri najdaljšega trajanja programa (npr. če traja program 3:15 ur, je najkrajši čas, ki ga lahko izberete, 4 ure).

Po zagonu programa so vrata zaklenjena, naprava pa zažene fazo SensiCare. Ko se preverjanje količine perila konča, se prične

odštevati čas v korakih po eno uro in po eno minuto v zadnji uri.

## 7.8 Predpranje

S to funkcijo lahko programu pranja dodate fazo predpranja.

Zasveti ustrezeni indikator nad tipko.

To funkcijo uporabite za dodajanje faze predpranja pri 30 °C pred pranjem.

Ta možnost je priporočljiva za močno umazano perilo, še posebej, če vsebuje pesek, prah, blato in druge trdne delce.



Funkcija lahko podaljša trajanje programa.

## 7.9 Para za enostavno likanje

Ta funkcija doda fazo s paro, kateri sledi kratka faza proti mečkanju na koncu programa pranja.





Faza s paro lahko pomaga zmanjšati mečkanje tkanin in olajša likanje.

Zasveti ustrezeni indikator nad tipko.

Indikator  sveti med fazo s paro.



Ta funkcija lahko podaljša trajanje programa.

Ko se program konča, se na prikazovalniku prikaže , indikator  ugasne, indikatorji  in Start/Pavza  pa svetijo. Boben se nežno premika približno 30 minut, da se ohrani korist pare. Z dotikom poljubne tipke se gibanje bobna za zaščito proti mečkanju ustavi in vrata se odklenejo, naprava ponovno predlaga predhodno nastavljeni program. Ko je izbrana ta možnost, je za pravilno delovanje priporočljivo manjše količine perila.

Za prekinitve faze za zaščito proti mečkanju perila lahko tudi:

- Nekaj sekund pritisnite tipko Vključeno/ Izklopljeno , da izklopite in vklopite napravo.

- Obrnite gumb za izbiro programa v drug položaj.

## 7.10 Pods®

Te tipke se dotaknite za vklop-izklop funkcije Pods®.

Ko je vklopljen, sveti ustrezeni indikator.

Upoštevajte priporočila proizvajalca za odmerjanje in shranjevanje kapsul.



V predelek Pods® v predalu za pralno sredstvo dajte največ dve tableti ali enoodmerno pralno sredstvo.

Funkcija ostane vklopljena tudi za naslednje programe, dokler je ne izklopite in če jo je mogoče izbrati z nastavljenim programom.

## 7.11 Trajno Dodatno izpiranje

S to možnostjo lahko trajno nastavite dodatno izpiranje, ko nastavite nov program.

Uporabite to možnost za osebe, ki so alergične na pralna sredstva, in na območjih z mehko vodo.

Za **vklop/izklop** te možnosti  3s tri sekunde držite pritisnjeno tipko Temperatura +, dokler na prikazovalniku ne zasveti/ugasne indikator .

Če je možnost vklopljena, se naprava privzeto nastavi na to možnost, ko napravo izklopite ali zamenjate/ponastavite program.



Ta možnost podaljša trajanje programa.

## 7.12 Daljinsko upravljanje

S hitrim dotikom tega gumba  vklopite funkcijo oddaljenega zagona, ki omogoča, da zaženete, prekinete in izklopite napravo na daljavo.

Z aktivacijo funkcije Daljinsko upravljanje boste zaklenili vrata in stroj bo preklopil v stanje pripravljenosti.

Za izhod iz tega stanja ponovno tapnite tipko in jo izklopite.

## 7.13 Start/Pavza ▷||

Dotaknite se tipke Start/Pavza▷|| za začetek, premor naprave ali prekinitev trenutnega programa.



☰ ikona pomeni, da lahko prekinete program in dodate ali odstranite oblačila. Za več podrobnosti preberite poglavje "Odpiranje vrat - Dodajanje oblačil".

## 8. NASTAVITVE

### 8.1 Uvod



Ko pritisnete tipke, prstov **ne nagibajte** navzdol. Tipala spodnjih tipk so občutljiva in lahko vplivajo na vaš izbor.

### 8.2 Varovalo za otroke

S to funkcijo lahko otrokom preprečite igranje z upravljalno ploščo.

Za **vklop/izklop** te možnosti 3s, 3 sekunde držite gumb Ožemanje , dokler se na prikazovalniku indikator **aktivira/ugasne**.

Če je možnost vklopljena, se naprava privzeto nastavi na to možnost, ko napravo izklopite ali zamenjate/ponastavite program.

Če pritisnete poljubno tipko, indikator utripa in na ta način ponazarja, da so tipke onemogočene.

Funkcija varovala za otroke morda ne bo na voljo nekaj sekund po vklopu naprave.

### 8.3 Zvočni signali

Ta naprava ima različne zvočne signale, ki se oglasijo:

- Ob vklopu naprave (poseben kratek zvok).
- Ob izklopu naprave (poseben kratek zvok).
- Ob dotiku tipk (klik).
- Ob napačni izbiri (3 kratki zvoki).
- Ob koncu programa (zaporedje zvokov približno dve minuti).
- V primeru napake v delovanju naprave (zaporedje kratkih zvokov približno 5 minut).

Za **izklop/vklop** zvočnih signalov ob zaključku programa se za približno 2 sekundi

sočasno dotaknite gumbov Predpranje in Para za enostavno likanje . Na prikazovalniku se prikaže bOn/bOF.



Če izklopite zvočne signale, ti še naprej delujejo v primeru napake v delovanju naprave. Ko je funkcija izklopljena, se ne predvaja zvok.

### 8.4 Števec ur delovanja

Skupni čas delovanja naprave lahko vidite v urah, od prvega vklopa. Ta vrednost šteje čas delovanja ciklov (ne vključuje premorov, zamika vklopa). Za prikaz te vrednosti nadaljujte na naslednji način:

1. Napravo vklopite s pritiskom gumba **Vklopljeno/Izklopljeno** .
2. Pritisnite in nekaj sekund držite gumba **in** .
3. Po 3 sekundah se na prikazovalniku prikaže skupno število ur delovanja naprave: npr. 1276 ur, za 2 sekundi se na prikazovalniku prikaže beseda Hr, za 2 sekundi se prikaže številka 12 (za tisočice in stotice) in število 76 (za desetice in enice).
4. Za izhod iz tega načina pritisnite poljubno tipko.



Če postopek ne deluje (zaradi časovne prekinitev ali napačne kombinacije gumbov), izklopite napravo in od začetka ponovite zaporedje.

## 8.5 Tovarniško privzete nastavitve

Ta funkcija omogoča obnovitev tovarniških privzetih možnosti. Za **vklop** te funkcije upoštevajte spodnje korake:

1. Napravo vklopite s pritiskom gumba Vključeno/Izklopljeno .



2. Pritisnite in nekaj sekund držite gumba in .
3. Na prikazovalniku se za približno 5 sekund prikaže - - -.

## 9. PRED PRVO UPORABO



Med nameščanjem ali pred prvo uporabo lahko v napravi opazite nekaj vode. To je odvečna voda, ki je ostala v napravi po celotnem preizkusu delovanja v tovarni, da je naprava zagotovo dobavljena stranki v odličnem delujočem stanju in ni razloga za skrb.

1. Poskrbite za odstranitev vseh transportnih vijakov z naprave.
2. Prepričajte se, da je na voljo električno napajanje in da je pipa odprta.

3. V predelek za pralno sredstvo, označen z , vlijte dva litra vode. S tem dejanjem aktivirate sistem črpanja.
4. V predelek, označen z , vlijte majhno količino pralnega sredstva.
5. Nastavite in vklopite program za bombaž pri najvišji temperaturi brez perila v bobnu. To odstrani vso možno umazanijo iz bobna in kadi.

## 10. PROGRAMI

### 10.1 Aplikacija in dodatni skriti programi

Naša aplikacija vam nudi **široko izbiro dodatnih skritih programov**. Napravo povežite z Aplikacija in lahko boste izbrali program, ki najbolj ustreza vašim potrebam.



Imena programov se lahko spremenijo glede na zahteve trga brez predhodnega obvestila. V aplikaciji lahko najdete popoln opis vsakega programa.





Športna oblačila  
Odeja  
Oblačila za trening  
Puhaste jakne  
Ragbi oprema  
Oprema za smučanje  
Tekška obutev  
Posteljina XL

Zavese  
Vzglavnik  
Brisače  
Dlaka hišnih ljubljencev  
Para za enostavno likanje  
Protialergijska para  
Otroška oblačila

Posteljina XL  
Hitri program 0.5 kg  
Para – kašmir  
Parno osveževanje  
Srajce  
Čiščenje stroja  
Svila

## 10.2 Tabela programov

### Programi pranja





Program	Opis programa
<b>Programi pranja</b>	
UltraQuick 49min	<b>Bombažno in mešano sintetično perilo.</b> Popolno za pranje vaše dnevne količine perila v kratkem času za boljše nego oblačil in dobro pranje že pri 30 °C. <div style="border: 1px solid black; padding: 5px; margin-top: 10px;"> Standardno trajanje programa je bilo razvito pri količini perila 5 kg. Če operete manjšo ali večjo količino perila, se čas pranja samodejno skrajša ali podaljša.</div>
Bombaž	<b>Belo in barvno bombažno perilo.</b> Običajno in zelo umazano.
Sintetika	<b>Sintetično ali mešano perilo.</b> Običajno umazano perilo.
Občutljivo	<b>Občutljivo perilo, kot je perilo iz akrila, viskoze in mešano perilo, ki zahteva bolj nežno pranje.</b> Običajno umazano.
Volna  	<b>Volneno perilo za strojno pranje,</b> volneno perilo za ročno pranje in drugo perilo s simbolom za "ročno pranje". <sup>1)</sup>
Ožemanje/črpanje	<b>Vse tkanine razen volnenih in zelo občutljivih.</b> Za ožemanje perila in črpanje vode iz bobna.
Izpiranje	<b>Vse tkanine razen volnenih in zelo občutljivih.</b> Program za izpiranje in ožemanje perila. Privzeto število vrtljajev centrifuge se uporablja za bombažna oblačila. Znižajte število vrtljajev centrifuge glede na vrsto perila. Po potrebi nastavite funkcijo Dodatno izpiranje, da dodate izpiranja. Ob nizkem številu vrtljajev centrifuge naprava izvede nežna izpiranja in kratko ožemanje.
Hygiene  	<b>Testirano s strani Swisstatest,</b> združuje pralni cikel in paro, da odstrani več kot 99,99 % bakterij in virusov* nad 60 °C. <sup>2)</sup> Cvetni prah in alergeni so prav tako zmanjšani za higiensko čista oblačila po vsakem pranju.
Jeans	<b>Oblučila iz denima so običajno umazana.</b> Ta program izvede nežno izpiranje, ki je zasnovano za perilo iz denima in zmanjša obledelost ter ne povzroča nabiranja ostankov praška na vlaknih.
Športna oblačila	<b>Športna oblačila, sintetična vlakna, kot so poliester, mešanice poliestra/elastana, poliamid.</b> Primerno za odstranjevanje znoja in telesne umazanije s tehničnih športnih oblačil.
Hitro strojno sušenje 20 minut	<b>Malo umazana ali enkrat nošena bombažna in sintetična oblačila.</b>
Eco 40-60	<b>Cikel z nizko porabo energije za bombažna oblačila, ki se lahko perejo pri 40 ali 60 °C.</b> Ni mogoče vklopiti nobene možnosti. Zniža temperaturo in podaljša čas za doseganje dobrih rezultatov pranja. <sup>3)</sup>

<sup>1)</sup> Med tem programom se bobnen obračal počasi, da je zagotovljeno nežno pranje. Morda bo videti, kot da se bobnen obračal ali se ne obračal pravilno, a to je normalno za ta program.

<sup>2)</sup> Testirano za Staphylococcus aureus, Enterococcus faecium, Candida albicans, Pseudomonas aeruginosa in MS2 Bacteriophage pri zunanem testu, ki ga je opravil Swisstatest Testmaterialien AG leta 2021 (Poročilo o testu št. 202120117).

<sup>3)</sup> Glede na Uredbo EU 2019/2023 lahko ta program pri 40 °C skupaj v istem ciklu opere običajno umazano bombažno perilo, za katerega je proizvajalec navedel, da je primerno za pranje pri 40 °C ali 60 °C. Za doseženo temperaturo v perilu, trajanje programa in druge podatke si oglejte poglavje »Vrednosti porabe«.

## Temperatura programa, najvišje število vrtljajev centrifuge in največja količina perila

Program	Privzeta temperatura Temperaturno območje	Referenčna hitrost ožemanja Razpon hitrosti ožemanja	Največja količina perila
UltraQuick 49min	30 °C 60 °C – 30 °C	1400 obr./min 1400 obr./min – 400 obr./min	8.0 kg
Bombaž	40 °C 90 °C – Hladno	1400 obr./min 1400 obr./min – 400 obr./min	11.0 kg
Sintetika	30 °C 60 °C – Hladno	1200 obr./min 1200 obr./min – 400 obr./min	5.0 kg
Občutljivo	30 °C 40 °C – Hladno	800 obr./min 1200 obr./min – 400 obr./min	2.0 kg
Volna  	40 °C 40 °C – Hladno	1200 obr./min 1200 obr./min – 400 obr./min	3.0 kg
Ožemanje/črpanje	-	1400 obr./min 1400 obr./min – 400 obr./min	11.0 kg
Izpiranje	-	1400 obr./min 1400 obr./min – 400 obr./min	11.0 kg
Hygiene  	60 °C	1400 obr./min 1400 obr./min – 400 obr./min	11.0 kg
Jeans	30 °C 40 °C – Hladno	800 obr./min 1200 obr./min – 400 obr./min	4.0 kg
Športna oblačila	30 °C 60 °C – Hladno	1200 obr./min 1200– 400 obr./min	5.0 kg
Hitro strojno sušenje 20 minut	20 °C 20 °C – Hladno	1200 obr./min 1400 obr./min – 400 obr./min	3.0 kg
Eco 40-60	<b>1)</b>	1400 obr./min 1400 obr./min – 400 obr./min	11.0 kg

1) Temperatura tega programa ni vidna na prikazovalniku, nastavi se samodejno.

## Kompatibilnost programskih možnosti



Možnosti se ne da izbrati pri vseh programih pranja, možnosti se lahko med seboj izključujejo. V tem primeru vam naprava ne omogoča, da bi skupaj nastavili nezdružljive preference.

Prikazovalnik in tipke morajo biti vedno čiste in suhe.

	UltraQuick 49min	Bombaž	Sintetika	Občutljivo	Volna	Ožemanje/črpanje	Izpiranje	Hygiene	Jeans	Športna oblačila	Hitro strojno sušenje 20 minut	Eco 40-60
Ožemanje	■	■	■	■	■	■	■	■	■	■	■	■
Zadržano izpiranje	■	■	■	■	■		■	■	■	■		■
Neslišno		■	■	■					■	■		
--- Brez ožemanja						■ 1)	■					
Zaključni ob	■	■	■	■	■	■	■	■	■	■	■	■
Predpranje		■	■							■		
Para za enostavno likanje 2)	■	■	■					■	■	■		
Dodatno izpiranje	■	■	■	■			■	■	■	■		
PODS®	■	■	■	■				■	■	■	■	■

1) Če nastavite funkcijo Brez ožemanja, naprava izvede samo črpanje.

2) Ta možnost ne deluje pri temperaturah, nižjih od 40 °C.

## Ustrezna pralna sredstva za programe pranja

Program	Univerzalni prašek <sup>1)</sup>	Univerzalno tekoče pralno sredstvo	Tekoče pralno sredstvo za barvasto perilo	Občutljivo volнено perilo	Posebno
Bombaž	▲	▲	▲	--	--
Sintetika	▲	▲	▲	--	--
Občutljivo	--	--	--	▲	▲
Volna	--	--	--	▲	▲
Hygiene	▲	▲	--	--	▲
Jeans	--	--	▲	▲	▲
Športna oblačila	--	▲	▲	--	▲
Hitro strojno sušenje 20 minut	--	▲	▲	--	--
Eco 40-60	▲	▲	▲	--	--

1) Pri temperaturah, višjih od 60 °C, je priporočena uporaba praška.

▲ = Priporočeno

-- = Ni priporočeno

### 10.3 Para programi

Programi Para se lahko uporabljajo za zmanjšanje pomečkanosti in neprijetnih vonjav na oblačilih (kot so bombaž, sintetika, mešano perilo, vključno z občutljivimi oblačili), ki jih je treba v kratkem času samo osvežiti, s čimer se izognete pranju.

Vlakna tkanine se zrahljajo in zato je potem likanje lažje. Ko se cikel zaključi, perilo hitro vzemite iz bobna.

**Tega načina NE** nastavljajte za naslednje vrste perila:

- Perilo, ki ni primerno za sušenje v sušilnem stroju.
- Perilo z oznako »samo za kemično čiščenje«.



Ne uporabljajte pralnega sredstva! Programi Para ne odstranijo posebno močnih vonjav in ne izvajajo higienskih ciklov.

Po parni obdelavi je perilo lahko vlažno. Perilo za nekaj minut obesite ven.

### Dišave (Electrolux Steam Fragrance)

Electrolux Steam Fragrance vam omogoča osvežitev celo občutljivih oblačil, odstranjevanje gub in dodajanje svežine z nežnim vonjem, ki ga razvija izključno **Electrolux**. Če svoja oblačila osvežite s paro in ne z izvajanjem celotnih ciklov pranja, bodo oblačila dalj časa ostala videti kot nova in kot taka na otip. Dišavo lahko celo varno uporabite s programoma Cashmere in Steam - če sta na voljo - za občutljive tkanine, kot sta kašmir in volna. Pri manjših količinah perila zmanjšajte doziranje dišave in trajanje programa: v samo petnajstih minutah bodo oblačila ponovno postala takšna, kot da so "sveže oprana".

Natančno preberite navodila, priložena dišavi.

#### NE:

- Sušite odišavljenega perila v sušilnem stroju. Vonj bo verjetno izginil.
- Uporabljajte dišav, ki imajo drugačen namen uporabe, kot je opisan tukaj.
- Uporabljajte dišav na novem perilu. Novo perilo lahko vsebuje ostanke sestavin končne obdelave, ki niso združljivi z njimi.



Dišava je na voljo v spletni trgovini **Electrolux** ali pri pooblaščenem trgovcu.

## 10.4 Priljubljeni program

Ta položaj izbirnika je na voljo po povezavi naprave z Wi-Fi.

Priljubljeni program lahko nastavite in shranite prek aplikacije, ki izbira s seznama razpoložljivih programov.

Ko je priljubljeni program nastavljen, ga lahko izberete prek aplikacije ali z obračanjem

gumba za izbiro programa v ustrezen položaj: zasveti zadevna LED lučka, informacije na prikazovalniku pa se ustrezno posodobijo.



Priljubljeni program lahko prekličete z ustreznim ukazom v aplikaciji ali s pritiskom kombinacije gumbov Tovarniške privzete nastavitve.

## 10.5 Woolmark Premium Wool Care - Zeleno



Postopek pranja volne tega stroja so odobrili in preizkusili pri podjetju Woolmark za pranje volnenih oblačil z oznako »ročno pranje«, pod pogojem, da so izdelki oprani v skladu z navodili na etiki oblačila in tistimi, ki jih je izdal proizvajalec tega pralnega stroja.

M2304

## 11. WI-FI – NASTAVITEV POVEZLJIVOSTI

V tem poglavju je opis postopka povezave pametne naprave z omrežjem Wi-Fi in nato z mobilnimi napravami.

S to funkcionalnostjo lahko prejimate obvestila, upravljate in nadzorujete napravo z mobilnimi napravami.

Funkcija Wi-Fi je izklopljena kot tovarniška privzeta nastavitvev.

Če želite povezati napravo, da bi uživali v polni izbiri funkcij in storitev, potrebujete:

- Brezžično omrežje doma z omogočeno internetno povezavo.
- Mobilno napravo, povezano z brezžičnim omrežjem.

### Parametri modula Wi-Fi

<b>Frekvenca</b>	2,412–2,472 GHz za evropski trg
<b>Protokol</b>	IEEE 802.11b/g/n
<b>Maks. moč</b>	<20 dBm
<b>Enkripcija</b>	WPA, WPA2, WPA3

## 11.1 Koda QR na ploščici za tehnične navedbe

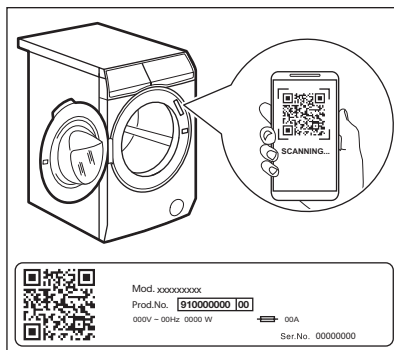

Koda QR se lahko uporablja na dva načina:

- Skenirajte QR kodo z vgrajeno aplikacijo za kamero, da prenesete aplikacijo iz trgovine App Store v pametni napravi in sledite potrebnim korakom.
- Parjenje vaše pametne naprave z napravo za poenostavitev postopka. Optično

preberite QR kodo z aplikacijo z vgrajenim optičnim bralnikom za QR kodo.

## 11.2 Nameščanje in konfiguriranje Aplikacija



Aplikacija vam vedno omogoča spremljanje nege perila preko mobilne naprave.

Vsebuje veliko število programov, uporabnih funkcij in informacij o izdelkih, popolno prilagojenih napravi.

Gre za nego perila po meri – vse iz vaše mobilne naprave.

Pri povezovanju naprave z aplikacijo stojte zraven nje z mobilno napravo.

Poskrbite, da bo vaša mobilna naprava povezana z brezžičnim omrežjem.

1. Pojdite v trgovino App Store na pametni napravi ali skenirajte QR kodo (*preberite si poglavje „QR koda na ploščici za tehnične navedbe“*).
2. Prenesite in namestite si našo aplikacijo.
3. Zaženite aplikacijo. Izberite državo in jezik ter se prijavite z e-poštnim naslovom in geslom. Če nimate računa, ustvarite novega ob upoštevanju navodil v Aplikacija.
4. Upoštevajte navodila v aplikaciji za registracijo in konfiguracijo naprave.

## 11.3 Omrežna povezava Wi-Fi

### Vklop funkcije Wi-Fi



Wi-Fi je privzeto izklopljen.

Če želite napravo povezati z omrežjem Wi-Fi, tapnite in pet sekund držite gumb Daljinsko upravljanje<sup>Ⓜ</sup>. S tem dejanjem boste odprli dostopno točko (preklop v AP način). Če ni predhodno določeno, se bo začel postopek priprave.

Ko je dostopna točka odprta, bo v primeru, ko obstaja omrežna poverilnica, le-ta zamenjala poverilnice omrežja, ki so bile predhodno shranjene. V nasprotnem primeru se bo še

naprej povezovala s predhodno shranjenim omrežjem.

Med to fazo se na prikazovalniku prikažeta samo ikona Wi-Fi<sup>Ⓜ</sup> in sporočilo "on", medtem ko so vsi drugi indikatorji na upravljalni plošči izklopljeni. Utripati začne ikona Wi-Fi<sup>Ⓜ</sup>.

Ko je dostopna točka odprta, se na prikazovalniku prikaže "AP".

Ikona Wi-Fi<sup>Ⓜ</sup> še naprej utripa, dokler ni povezana z domačim omrežjem.

Ko je priprava uspešno končana, se bo oglasil zvočni signal in ikona Wi-Fi<sup>Ⓜ</sup> sveti enakomerno.



V času, ko se funkcija Wi-Fi in dostopna točka vklopljata, se bo z morebitnim pritiskom na gumbe zaslišal zvok o napaki.

Po vzpostavljeni povezavi s pritiskom na gumb Daljinsko upravljanje<sup>Ⓜ</sup> lahko uporabniki na daljavo zaženejo cikle na App.

### Samodejna povezava z registriranim omrežjem

Ko je naprava uspešno nastavljena in registrirana v domačem omrežju, se bo ob vsakem vklopu poskušala samodejno povezati z omrežjem. Ko je povezava z omrežjem Wi-Fi uspešna, ne bo zvoka.

### Povezava z drugim omrežjem (ponovno odpiranje dostopne točke)

Ob vsakem pritisku na gumb Daljinsko upravljanje<sup>Ⓜ</sup> za pet sekund se bo dostopna točka odprla in bo oddajana. Poverilnice novega omrežja, prejete na tej točki, bodo prepisale predhodno shranjene poverilnice, naprava pa se bo nato povezala z novim omrežjem Wi-Fi.

### Izklop funkcije Wi-Fi

Če se uporabnik odloči, da naprave ne bo več povezal z omrežjem Wi-Fi, lahko 10 sekund tapne in zadrži gumb Daljinsko upravljanje<sup>Ⓜ</sup>, naprava pa se bo ponastavila in izklopila.

Prikazovalnik prikazuje samo — — — pet sekund, vsi drugi indikatorji na upravljalni plošči pa so izklopljeni.

Po ponastavitvi se prikazovalnik vrne v začetno stanje, ikona Wi-Fi  pa je izklopljena.

## 11.4 Posodobitev na daljavo

Aplikacija lahko predlaga posodobitev za vašo napravo.

Če se program izvaja, aplikacija opozori, da se bo posodobitev začela ob koncu programa.

Med posodobitvijo naprava prikazuje  na prikazovalniku.

Med posodabljanjem ne izklaplajte ali izključujte naprave.

Naprava bo spet uporabna po koncu posodobitve brez kakršnegakoli obvestila o uspešni posodobitvi.

Če pride do napake, se na prikazovalniku naprave prikaže : samo pritisnite poljubno tipko ali obrnite gumb, da se vrnete na običajno uporabo.

## 11.5 Vedno vklopljena funkcija Wi-Fi

Funkcija Wi-Fi Always On je na voljo v aplikaciji.

Ta funkcija ohranja napravo priključeno na omrežje, tudi ko je izklopljena.

Indikator  v presledkih sveti in ugasne.

Napravo lahko vklopite s pritiskom na gumb **Vklopljeno/Izklopljeno**  ali prek aplikacije.



Funkcija Wi-Fi Always On lahko vpliva na porabo energije.

## 12. DNEVNA UPORABA

### UPOZORNENIE!

Oglejte si poglavja o varnosti.

### 12.1 Vklon naprave

1. Povezava omrežnega vtiča z omrežno vtičnico.
2. Odprite pipo za vodo.
3. Pritisnite gumb **Vklopljeno/Izklopljeno**  in ga držite nekaj sekund, da vklopite stroj.

Zaslišali boste kratek zvočni signal.

### 12.2 Vstavljanje perila

- Odprite vrata naprave.
  - Preden oblačila položite v napravo, jih stresite.
  - Posamezno perilo dajte v boben.
- Pazite, da v boben ne boste dali preveč perila.
- Dobro zaprite vrata.

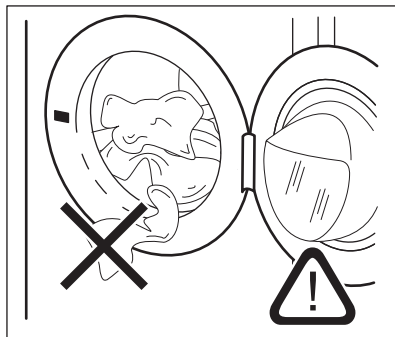



### POZOR!

- Pazite, da med vrati in gumijastim tesnilom vrat ne ostane noben kos perila. Obstaja nevarnost puščanja vode ali uničenja perila.
- Pomivanje močno zamaščenih, mastnih madežev ali uporaba dišav lahko poškoduje gumijaste dele naprave.

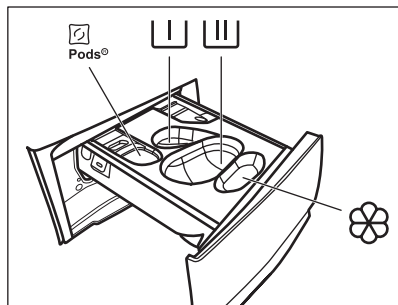
## 12.3 Dovajanje pralnega sredstva in dodatkov pri sistemu



 - Predelek za kapsule za pralno sredstvo (največ 2 kapsuli). Kadar uporabljate tablete, se prepričajte, da je funkcija Pods® vklopljena.

 - Predelek za predpranje in program namakanja (samo pralno sredstvo v prahu).

 - Predelek za fazo pranja (samo pralno sredstvo v prahu). Če uporabljate tekoče pralno sredstvo, ne pozabite vstaviti posode za tekoče pralno sredstvo



Če uporabljate tekoče pralno sredstvo, ne pozabite vstaviti posode za tekoče pralno sredstvo .



Pri uporabi tega predelka se prepričajte, da je funkcija Pods® izklopljena.



– Predelek za mehčalec in druga tekoča sredstva (mehčalec, škrob).

**MAX** - Vedno upoštevajte navodila na embalaži pralnih sredstev, vendar priporočamo, da ne prekoračite najvišje navedene ravni (**MAX**). Ta količina zagotavlja najboljše rezultate pranja.



Po potrebi po pranju iz predela za pralno sredstvo odstranite ostanke pralnega sredstva.

Nadaljujte kot sledi

1. Odprite predal za pralno sredstvo.

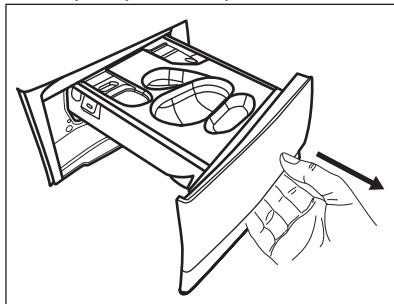

2. Če je nastavljena faza predpranja, dajte pralni prašek v predelek .

3. Za glavno pranje izberite ustrezen predelek glede na vrsto pralnega sredstva:

a.) Dajte **pralni prašek** v predelek .

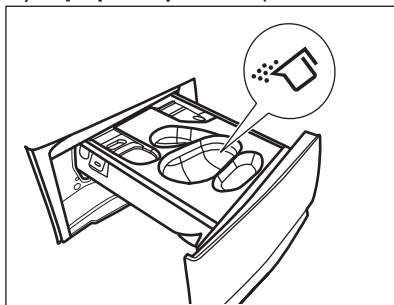

b.) Po vstavitvi ustrezne posode nalijte **tekoče pralno sredstvo** v isti predelek .

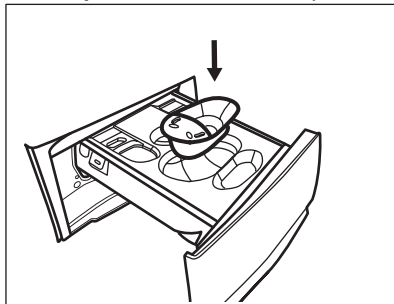

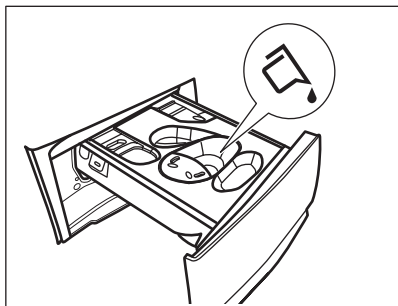

c.) Vstavite **tablete** v predelek . Prepričajte se, da je funkcija Pods® vklopljena.

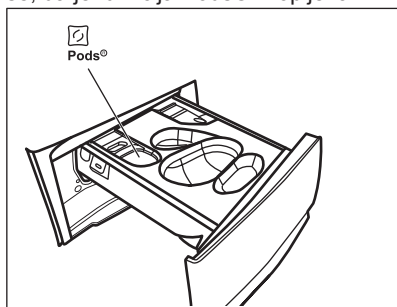

4. V predelek nalijte mehčalec.
5. Zaprite predal za pralno sredstvo.

## 12.4 Nastavitev programa



**Eco 40-60 je privzet predlagani program ob vklopu naprave, na katerega se nanašajo tudi podatki na energijski nalepki.**

1. Obrnite gumb za izbiro programa, da izberete zeleni program pranja. Zasveti ustrezen indikator programa. Program Parno osveževanje lahko izberete na področju SmartSelect.

Indikator tipke Start/Pavza utripa. Na prikazovalniku se prikažejo trajanje programa, največja navedena količina perila za nastavljen program (samo za nekaj sekund), privzeta temperatura, privzeto število vrtljajev centrifuge in indikatorji faze pranja (ko je na voljo).

2. S funkcijo SmartSelect spremenite stopnjo umazanosti. Naprava samodejno

priporoča najnižjo temperaturo in kombinacijo optimalnih nastavitev za doseg pravega rezultata v najkrajšem času. Program osveževanja s paro lahko izberete na področju SmartSelect.

3. Če želite spremeniti temperaturo in/ali število vrtljajev centrifuge, se dotaknite ustrezne tipke.
4. Po potrebi z dotikom ustreznih tipk nastavite eno ali več funkcij. Na prikazovalniku se prikažejo ustrezni indikatorji, informacije pa se skladno spremenijo.



Če izbira **ni mogoča**, se oglasi zvočni signal.

## 12.5 Zagon programa

Dotaknite se gumba Start/Pavza , da vklopite program.

Povezani indikator preneha utripati in sveti. Program se začne, vrata so zaklenjena. Na prikazovalniku se prikaže indikator .



Preden se naprava napolni z vodo, lahko kratek čas deluje odtočna črpalka.

## 12.6 Začetek programa s funkcijo Zaključni ob

1. Pritiskajte, dokler se na prikazovalniku ne prikaže zelen čas med programom. Zasveti indikator .
2. Dotaknite se gumba Start/Pavza . Boben se začne vrteti za izvedbo ocene SensiCare, če je predvidena za izbrani program.
3. Naprava začne z odštevanjem časa do konca programa, program pa se začne ob pravem času za konec ob času, nastavljenem s to funkcijo.

Za spremembo ali preklic te funkcije:

1. Z gumbom vklopljeno/izklopljeno izklopite napravo.
2. Napravo ponovno vklopite.
3. Ponovno nastavite program.

## 12.7 Zaznavanje količine perila SensiCare System



Trajanje programa na prikazovalniku navaja **srednjo/veliko količino perila**.

Po pritisku tipke Start/Pavza▶|| indikator največje navedene količine perila ugasne, SensiCare System pa začne z zaznavanjem količine perila:

1. Naprava zazna količino perila v prvih 30 sekundah. Med to fazo so prikazani animirani pomišljaji. Če je zaznana preobremenitev, se informacije o preobremenitvi prikažejo 30 sekund, preden se prikazovalnik premakne v prejšnji pogled.
2. Med to fazo se boben na hitro obrne.
3. Trajanje programa se da ustrezno prilagoditi in se lahko podaljša ali skrajša. Po nadaljnjih 30 sekundah se začne polnjenje z vodo.

Po koncu zaznavanja količine perila, **v primeru prevelike napolnjenosti bobna**, na prikazovalniku utripa indikator **MAX**.

V tem primeru je mogoče za 30 sekund prekiniti delovanje naprave in odstraniti odvečno perilo.

Ko odstranite odvečno perilo, se dotaknite tipke Start/Pavza▶||, da ponovno zaženete program. Fazo SensiCare lahko ponovite do trikrat (oglejte si točko 1).

**Pomembno!** Če količine perila ne zmanjšate, se program pranja kljub prekomerni napolnjenosti bobna vseeno začne. V tem primeru ni mogoče zagotoviti najboljših rezultatov pranja.



Približno 20 minut po začetku programa je mogoče ponovno nastaviti čas trajanja glede na zmogljivost perila za vpijanje vode.



SensiCare System ni na voljo pri vseh programih, kot so: Volna, Izpiranje, in programi s kratkimi cikli.

## 12.8 Prekinitev programa in spreminjanje funkcij

Med izvajanjem programa lahko spremenite **samo nekatere** funkcije:

1. Dotaknite se gumba Start/Pavza▶||. Utripa ustrezní indikator.
2. Spremenite funkcije. Informacije na prikazovalniku se skladno spreminjajo.
3. Ponovno se dotaknite gumba Start/Pavza▶||.

Program pranja se nadaljuje.

## 12.9 Preklic trenutnega programa

1. Pritisnite tipko Vključeno/IzključenoⓁ za preklic programa in izklop naprave.
2. Ponovno pritisnite tipko Vključeno/IzključenoⓁ za vklop naprave. Zdaj lahko nastavite nov program pranja.



Če se je faza SensiCare že izvedla in se je polnjenje z vodo že začelo, se zažene nov program **brez ponovitve faze SensiCare**. Voda in pralno sredstvo se ne izčrpata, da se prepreči odpad. Na prikazovalniku se prikaže najdaljše trajanje programa in to se posodobi približno 20 minut po začetku novega programa.

## 12.10 Odpiranje vrat – Dodajanje oblačil

Če je ikona vklopljena, lahko odprete vrata.

Med izvajanjem programa ali zakasnjenegega vklopa so vrata naprave zaklenjena. Na prikazovalniku se prikaže indikator .



Če sta temperatura in raven vode v bobnu previsoki in/ali se boben še vedno vrti, ne morete odpreti vrat.

Za dodajanje ali odstranjevanje oblačil:

1. Dotaknite se gumba Start/Pavza▶||. Na prikazovalniku ustrezní indikator zaklenjenih vrat ugasne.

2. Odprite vrata naprave. Po potrebi dodajte ali odstranite perilo. Zaprite vrata in se dotaknite gumba Start/Pavza▶||. Program ali zakasnjjen vklop se nadaljuje.

### 12.11 Konec programa

Po zaključku programa se naprava samodejno zaustavi. Oglasijo se zvočni signali (če so vklopljeni). Na prikazovalniku se prikaže 

Indikator gumba Start/Pavza▶|| ugasne.

Vrata se odklenejo, indikator  pa ugasne.

1. Pritisnite tipko Vklopljeno/Izklopljeno① za izklop naprave.

Pet minut po koncu programa funkcija varčevanja z energijo samodejno izklopi napravo.





Ob ponovnem vklopu naprave se predlaga Eco 40-60 kot privzet program. Z obračanjem gumba za izbiro programa nastavite nov program.

2. Vzemite perilo iz stroja.
3. Prepričajte se, da je boben prazen.
4. Vrata in predal za pralno sredstvo pustite priprta, da preprečite nastajanje plesni in neprijetnih vonjav.

### 12.12 Izčrpanje vode po koncu cikla

Če ste izbrali program ali funkcijo, ki ne izčrpa vode zadnjega izpiranja, je program končan, toda:

- Časovno področje prikazuje , prikazovalnik pa zaklenjena vrata .
  - Indikator tipke Start/Pavza▶|| začne utripati.
  - Boben se še vedno obrača v rednih intervalih in na ta način prepreči mečkanje perila.
  - Vrata ostanejo zaklenjena.
  - Da lahko odprete vrata, morate izčrpati vodo:
1. Po potrebi se dotaknite tipke Ožemanje , da znižate število vrtljajev centrifuge, ki ga predlaga naprava.

2. Pritisnite Start/Pavza▶|| tipko: naprava izčrpa vodo in zažene centrifugo.

Indikator funkcije Zadržano izpiranje  ali  izgine.



Če ste nastavili Tihi program  in se število vrtljajev centrifuge ne spremeni ob pritisku tipke Start/Pavza▶||, naprava samo izčrpa vodo.

3. Ko je program zaključen in indikator zaklenjenih vrat  ugasne, lahko odprete vrata.
4. Nekaj sekund pritisnite tipko Vklopljeno/Izklopljeno①, da izklopite napravo.

### 12.13 Funkcija stanja pripravljenosti

Funkcija stanja pripravljenosti samodejno izklopi napravo za zmanjšanje porabe energije v naslednjih primerih:

- Ko naprave ne uporabljate pet minut po tem, ko se ne izvaja noben program. Pritisnite tipko Vklopljeno/Izklopljeno① za ponoven vklop naprave.
- Pet minut po koncu programa pranja. Pritisnite tipko Vklopljeno/Izklopljeno① za ponoven vklop naprave. Po ponovnem vklopu naprave iz funkcije stanja pripravljenosti je privzeto izbrani program vedno Eco 40-60. Z obračanjem gumba za izbiro programa nastavite nov program.



Če nastavite program ali možnost, ki se konča z vodo v bobnu, funkcija stanja pripravljenosti **ne izklopi** naprave in vas na ta način opozori, da je treba izčrpati vodo.



Če je vklopljena funkcija Wi-Fi Always On, se v presledkih vklopi in izklopi samo indikator .

## 13. NAMIGI IN NASVETI

### UPOZORNENIE!

Oglejte si poglavja o varnosti.

### 13.1 Količina perila

- Perilo razdelite v naslednje skupine: belo, barvno, sintetično, občutljivo in volneno.
- Upoštevajte navodila za pranje, ki se nahajajo na etiketah za vzdrževanje perila.
- Belega in barvnega perila ne perite skupaj.
- Ne pozabite, da temperatura na oznaki za nego perila pomeni najvišjo in ne priporočeno temperaturo.
- Preverite, ali je perilo dejansko potrebno oprati, saj lahko potrebujejo zgolj osvežitev, za kar lahko uporabite Parno osveževanje.
- Nekatera barvna oblačila se lahko pri prvem pranju razbarvajo. Priporočamo, da jih prvič perete ločeno.
- Večslojno, volneno perilo in perilo s poslikavami obrnite navzven.
- Predhodno poskrbite za trdovratne madeže.
- Trdovratne madeže odstranite s posebnim pralnim sredstvom.
- Bodite previdni z zavesami. Odstranite kaveljčke in zavese položite v pralno vrečo ali prevleko za blazino.
- Zelo majhna količina perila lahko povzroči težave z uravnoteženostjo pri centrifugi, kar vodi do prekomernih tresljajev. Če pride do tega:
  - a. prekinite program in odprite vrata (glejte poglavje »Vsakodnevna uporaba«),
  - b. ročno porazdelite perilo, tako da bodo kosi perila enakomerno porazdeljeni po kadi,
  - c. pritisnite tipko Start/Pavza. Centrifuga se nadaljuje.
- Zapnite prevleke za blazine, zaprite zadrge, kaveljčke in pritiskače. Zapnite pasove, zavežite vrvice, vezalke, trakove in vse druge ohlapne predmete.
- Ne perite nezarobljenega ali strganega perila. Za pranje majhnih predmetov (kosov perila) in/ali občutljivega perila (npr. nedrčkov z lokom, pasov, hlačnih

nogavic, vezalk, trakov, itd.) uporabite pralno vrečo. ).

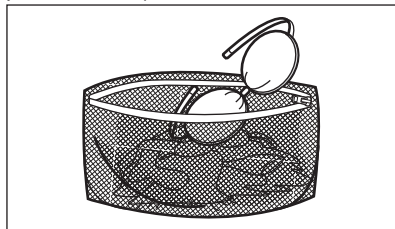

- Izpraznite žepe in razgrnite oblačila.

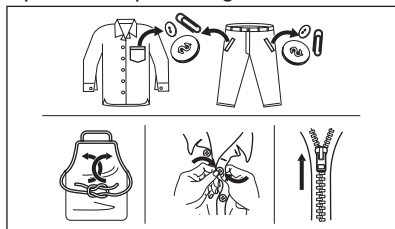

### 13.2 Trdovratni madeži

Za nekatere madeže voda in pralno sredstvo nista dovolj.

Priporočamo, da te madeže odstranite, preden daste perilo v napravo.

Na voljo so posebna sredstva za odstranjevanje madežev. Uporabite posebno sredstvo za odstranjevanje madežev, ki je primerno za vrsto madeža in tkanine.

Sredstva za odstranjevanje madežev ne pršite po oblačilih v bližini naprave, ker razjeda plastične dele.



### 13.3 Vrsta in količina pralnega sredstva

Izbira pralnega sredstva in uporaba prave količine vplivata na učinkovitost pranja, zmanjšujeta pa tudi odpadke in pomagata varovati okolje:

- Uporabljajte samo pralna in druga sredstva, ki so posebej namenjena pranju v pralnem stroju. Najprej upoštevajte naslednja splošna pravila:
  - pralne praške (tudi tablete in enoodmerna pralna sredstva) za vse vrste tkanin, razen občutljivih. Za belo perilo in razkuževanje perila uporabljajte pralni prašek, ki vsebuje belilo,
  - tekoča pralna sredstva (tudi enoodmerna pralna sredstva), po možnosti za programe pranja pri nižjih temperaturah (največ 60 °C) za vse vrste tkanin ali posebna sredstva samo za volno.
- Izbira in količina pralnega sredstva sta odvisni od: vrste tkanine (občutljivo perilo, volneno perilo, bombaž itd.), barve oblačil, teže perila, stopnje umazanosti, temperature pranja, časa in trdote vode.
- Upoštevajte navodila z embalaže pralnih ali drugih sredstev in pazite, da ne prekoračite najvišje navedene ravni **(MAX)**.
- Ne mešajte različnih vrst pralnih sredstev.
- Uporabite manj pomivalnega sredstva, če:
  - perete majhno količino perila,
  - trajanje programa je bilo skrajšano s tipko za upravljanje časa.
  - je perilo malo umazano,
  - se pralno sredstvo med pranjem zelo peni.

#### Premajhna količina pralnega sredstva lahko povzroči naslednje:

- nezadovoljive rezultate pranja,
- posivitev perila,
- mastna oblačila,
- plesen v napravi.

#### Prevelika količina pralnega sredstva lahko povzroči naslednje:

- penjenje,

- slabši učinek pranja,
- slabše izpiranje,
- večji negativni vpliv na okolje.

### 13.4 Nasveti za varčevanje



Naj vas funkciji SmartSelect<sup>®</sup> vodita do prihranka z energijo, časom in vodo.

Možnosti Zelo lahko in Malo lahko uporabljate največ časa. Uporabite Parno osveževanje , da se izognete pranju in osvežitvi oblačil samo s paro.

Za boljše rezultate priporočamo, da upoštevate naslednje nasvete:

- **Običajno umazano perilo** lahko perete **brez predpranja**, da privarčujete s pralnim sredstvom, vodo in časom.
- Če napravo napolnite z **največjo količino perila, ki je navedena za vsak program, zmanjšate porabo energije in porabo vode**.
- Z ustrezno predhodno obdelavo lahko odstranite madeže in določeno stopnjo umazanije; perilo lahko nato operete pri nižji temperaturi.
- Če imate sušilni stroj, je priporočljivo uporabiti **najvišje možno število vrtljajev centrifuge** za izbrani program pranja, da med sušenjem prihranite energijo.
- Pri nižjih temperaturah uporabite kratke programe, če je možno.

### 13.5 Trdota vode

Če je voda na vašem območju trda oz. srednje trda, vam priporočamo, da uporabite mehčalec vode za pralne stroje.

Na območjih z mehko vodo ni treba uporabljati mehčalca vode.

Za informacije o trdoti vode v vašem kraju se obrnite na krajevno vodovodno podjetje.

Uporabite pravo količino sredstva za mehčanje vode. Upoštevajte navodila z embalaže izdelka.

## 14. SKRB IN ČIŠČENJE

### UPOZORNENIE!

Oglejte si poglavja o varnosti.

### 14.1 Razpored občasnega čiščenja

**Občasno čiščenje pomaga podaljšati življenjsko dobo naprave.**

Po koncu vsakega programa naj ostanejo vrata in predal za pralno sredstvo malo priprta, da omogočite kroženje zraka in posušite notranjost naprave.

Če naprave ne uporabljate dalj časa: zaprite pipo in odklopite napravo.

#### Orientacijski razpored občasnega čiščenja:

Odstr. vodnega kamna	Dvakrat letno
Vzdrževalno pranje	Enkrat mesečno
Čiščenje tesnila vrat	Vsaka dva meseca
Čiščenje bobna	Vsaka dva meseca
Čiščenje predala za pralno sredstvo	Vsaka dva meseca
Čiščenje filtra odtočne črpalke	Dvakrat letno
Čiščenje filtra v cevi za dovod vode in filtra v ventilu	Dvakrat letno

### 14.2 Odstranjevanje tujkov



Pred zagonom programa preverite, ali so vsi žepi prazni in ohlapni predmeti zapeti. Preberite si »Količina perila« v poglavju »Namigi in nasveti«.

Odstranite vse tujke (kot so kovinske sponke, gumbi, kovanci itd.), ki jih morda najdete za tesnilom vrat, v filtrih in bobnu. Preberite si odstavke »Tesnilo vrat z zbiralnim utorom«, »Čiščenje bobna«, »Čiščenje odtočne črpalke« in »Čiščenje filtra v cevi za dovod vode in filtra v ventilu«. Po potrebi se obrnite na pooblaščen servisni center.

### 14.3 Čiščenje zunanjih površin

Napravo čistite le z blagim milom in toplo vodo. Povsem posušite vse površine.

Ne uporabljajte grobih gobic ali abrazivnih materialov.

#### POZOR!

Ne uporabljajte alkohola, topil ali kemičnih izdelkov.

#### POZOR!

Kovinskih površin ne čistite s čistili na osnovi klora.

### 14.4 Odstr. vodnega kamna



Če je voda na vašem območju trda oz. srednje trda, vam priporočamo, da uporabite mehčalec vode za pralne stroje (z občasnim odstranjevanjem vodnega kamna).

Redno pregledujte bobnen, da preverite morebitno prisotnost vodnega kamna.



Vedno upoštevajte navodila na embalaži izdelka.

### 14.5 Vzdrževalno pranje

Ponavljajoča in dolgotrajna uporaba programov z nizko temperaturo in kratkih programov lahko povzroči kopičenje pralnega sredstva, ostankov kosmov, rast bakterij in nastanek biofilma v bobnu in kadi. Zaradi tega lahko nastanejo neprijetne vonjave in plesen.

Če želite odstraniti te ostanke in očistiti notranjost naprave, vsaj enkrat na mesec izvajajte vzdrževalno pranje:

1. Iz bobna odstranite vse perilo.
2. Zaženite program za bombaž pri najvišji temperaturi z majhno količino praška ali, če je na voljo, zaženite program Čiščenje stroja.

## 14.6 Tesnilo vrat

Ta naprava ima **samočistilni odtočni sistem**, ki lahka vlakna, odpadla z oblačil, odplakne z vodo. Redno pregledujte tesnilo in ga po potrebi očistite, kot je opisano na naslednjem diagramu. Kovance, gumbe in druge majhne predmete lahko odstranite ob koncu programa.

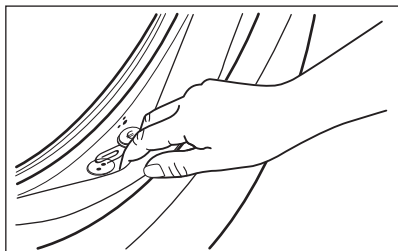

Po potrebi ga očistite s čistilnim sredstvom, ki vsebuje amonijak, ne da bi opraskali površino tesnila.



Vedno upoštevajte navodila na embalaži izdelka.

## 14.7 Čiščenje bobna

Redno pregledujte boben, da preprečite neželene usedline.

Zaradi zarjavelih tujkov v bobnu ali prisotnosti železa v vodi lahko pride do kopičenja rje v bobnu

Očistite boben s posebnim čistilom za nerjavno jeklo.



Vedno upoštevajte navodila na embalaži izdelka.

Bobna ne čistite s sredstvi za odstranjevanje vodnega kamna, ki vsebujejo kisline, ali čistili, ki vsebujejo klor, jeklenimi gobicami ali jekleno volno

Za temeljito čiščenje:

1. Očistite boben s posebnim čistilom za nerjavno jeklo.



Vedno upoštevajte navodila na embalaži izdelka.

2. Iz bobna odstranite vse perilo.
3. Zaženite kratek program za bombaž pri visoki temperaturi s praznim bobnom in majhno količino praška ali, če je na voljo, zaženite program Čiščenje stroja. Če lahko napravo povežete z omrežjem Wi-Fi, se posebni program Čiščenje stroja lahko prenese tudi prek aplikacije.
4. V prazen boben natresite majhno količino praška ali določenega izdelka, da izperete morebitne ostanke.



Občasno se lahko ob koncu programa na prikazovalniku prikaže ikona ✨. To je priporočilo za »čiščenje bobna«. Po čiščenju bobna sporočilo izgine.

## 14.8 Čiščenje predala za pralno sredstvo

Za preprečitev morebitnih ostankov praška, strjenega mehčalca, tvorbe plesni v predalu za pralno sredstvo, na vsaka dva meseca opravite postopek čiščenja, pojasnjen z naslednjimi diagrami:

1. Odprite predal za pralno sredstvo. Pritisnite jeziček navzdol, kot prikazuje slika, in ga izvlecite.

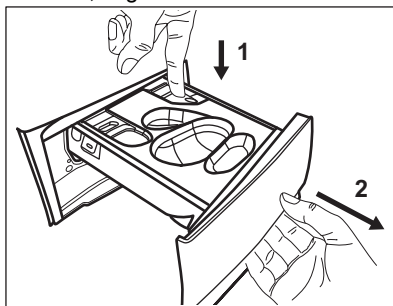

2. Odstranite posodo za tekoče pralno sredstvo, če je vstavljen.

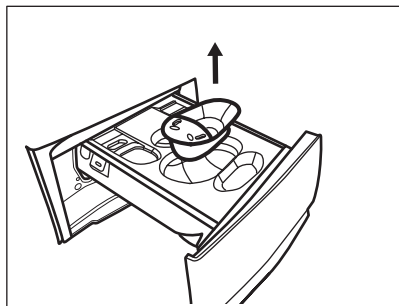

3. Dvignite zgornji pokrov predalov, da ga odstranite.

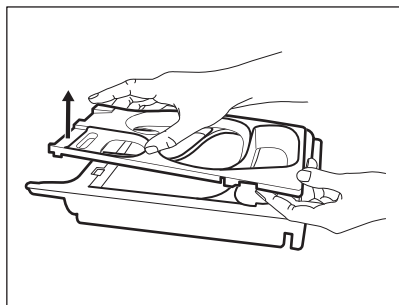

4. Predal za pralno sredstvo in morebitne vložke operite pod tekočo vodo.

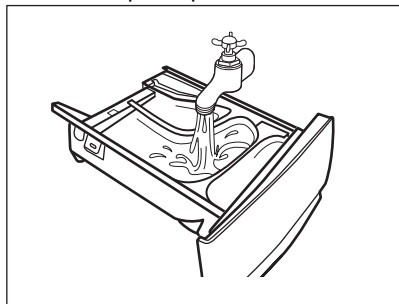

5. Prepričajte se, da so z zgornjega in spodnjega dela odprtine odstranjeni vsi ostanki pralnega sredstva. Odprtino očistite z majhno ščetko.

**⚠ POZOR!**

**Ne uporabljajte ostrih ali kovinskih ščetk in gobic.**

Prepričajte se, da so z zgornjega in spodnjega dela odprtine odstranjeni vsi ostanki pralnega sredstva. Odprtino očistite z majhno ščetko.

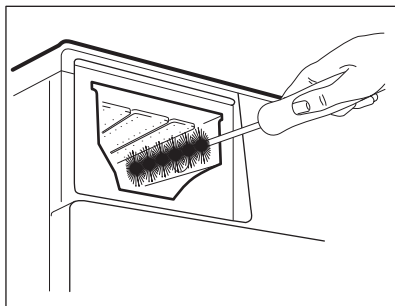

6. Podajalnik obrnite na glavo in odprite spodnji pokrov, kot je prikazano na sliki: stranske jezičke najprej povlecite navzven in nato odstranite spodnji pokrov.

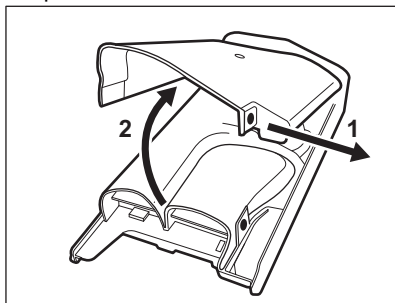

7. Poskrbite, da boste s podajalnika odstranili vse ostanke pralnega sredstva. Uporabite samo mehke vlažne krpe.
8. Namestite nazaj spodnji pokrov, tako da poravnate odprtine z zatiči na predalu, kot je prikazano na sliki. Zaprite tako, da zaslišite »klik«.

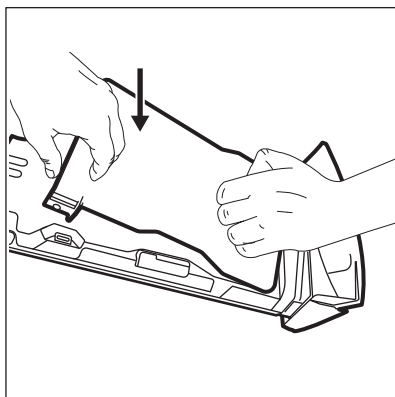

**⚠ POZOR!**

Pritisnite spodnji pokrov, kot je prikazano na sliki. Prepričajte se, da je pravilno zaprt.

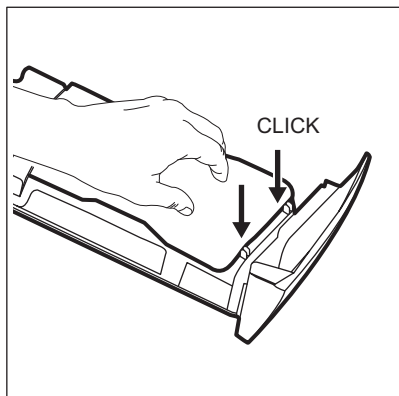

9. Ponovno namestite predal na naslednji način:
- Namestite spodnji pokrov in pritisnite, da zaslišite »klik«.
  - Namestite spodnji pokrov in pritisnite, da zaslišite »klik«.
  - Po potrebi vstavite posodo za tekoče pralno sredstvo.
10. Predal za pralno sredstvo vstavite v vodila in ga zaprite. Zaženite program izpiranja brez perila v bobnu.

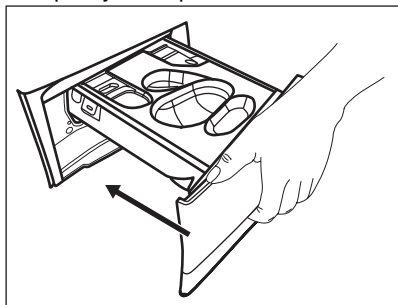

## 14.9 Čiščenje filtra odtočne črpalke

**⚠ UPOZORNENIE!**

Iztknite omrežni vtič iz vtičnice.



Redno pregledujte filter odtočne črpalke in poskrbite, da bo čist.

Očistite filter odtočne črpalke, če:

- Naprava ne izčrpa vode.
- Se bobnen obračaja.
- Naprava povzroča neobičajen hrup zaradi zamašitve odtočne črpalke.
- Se na prikazovalniku izpiše opozorilna koda **E20**.

**⚠ UPOZORNENIE!**

- Filtra ne odstranjujte med delovanjem naprave.
- Črpalke ne čistite, če je voda v napravi vroča. Počakajte, da se voda ohladi.

**Za čiščenje filtra črpalke upoštevajte naslednje diagrame:**

1. Odprite pokrov črpalke.

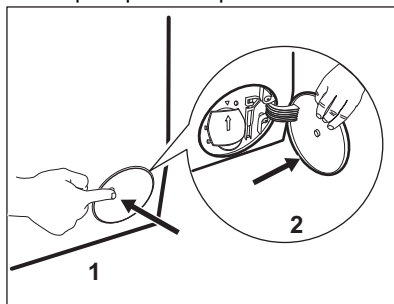

2. Pod dostop do odtočne črpalke postavite ustrezno posodo za zbiranje iztekajoče vode.
3. Izvlecite žleb navzdol. V bližini imejte krpo za brisanje vode, ki bo iztekla ob odstranitvi filtra.

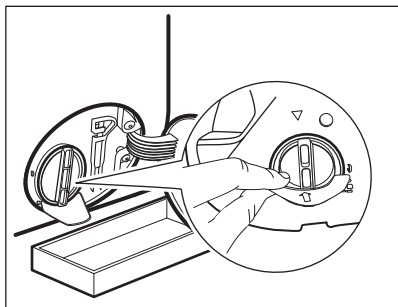

4. Obrnite filter za 180 stopinj v nasprotni smeri urnega kazalca, da ga odprete, a ne odstranite. Pustite, da voda izteče.

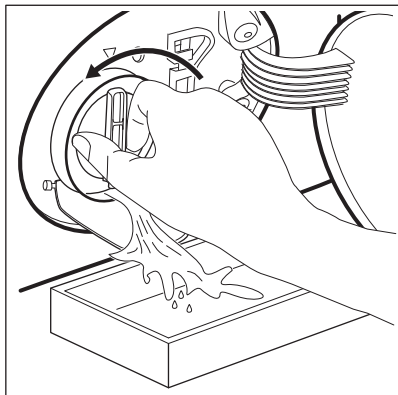

5. Ko je posoda polna vode, filter obrnite nazaj in izpraznite posodo.  
 6. Ponavljajte koraka 4 in 5, dokler voda ne preneha iztekati.  
 7. Obrnite filter v nasprotni smeri urnega kazalca in ga odstranite.

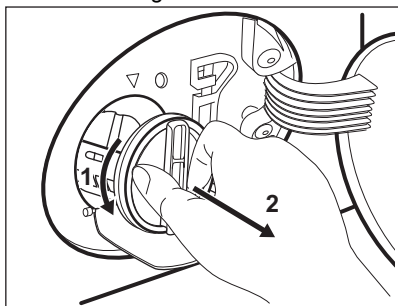

8. Po potrebi iz odprtine filtra odstranite kosme in predmete.

9. Preverite, ali se rotor črpalke lahko vrti. Če se ne vrti, se obrnite na pooblaščen servisni center.

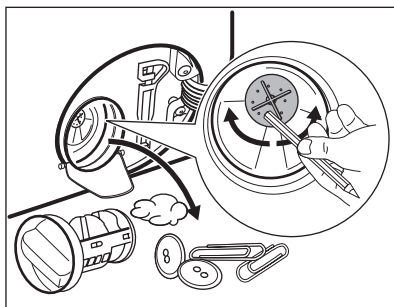

10. Filter očistite pod tekočo vodo.

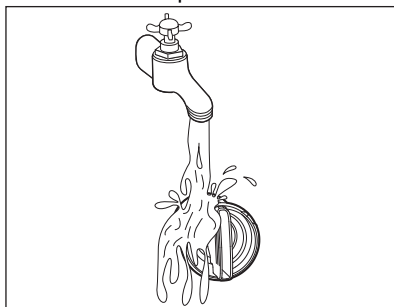

11. Filter z obračanjem v smeri urnega kazalca namestite nazaj v posebna vodila. Filter morate priviti pravilno, da preprečite iztekanja.

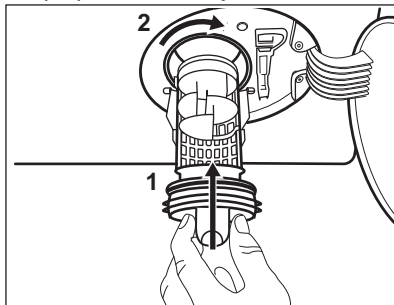

12. Zaprite pokrov črpalke.

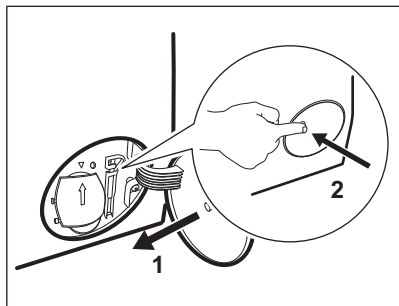

Ko vodo izčrpate s pomočjo postopka za črpanje v sili, morate znova vklopiti odtočni sistem:

- a. V predelek za glavno pranje predala za pralno sredstvo vlijete 2 litra vode.
- b. Zaženite program za črpanje vode.

### 14.10 Čiščenje cevi za dovod vode in filtrov ventilov

Dvakrat na leto je priporočljivo očistiti filtre cevi za dovod vode in ventila, da odstranite ostanke, ki so se sčasoma nabrali: Za čiščenje filtrov upoštevajte naslednje diagrame:

1. S pipe snemite cev za dovod vode in očistite filter.

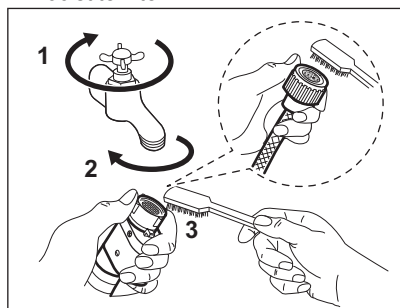

2. Odstranite cev za dovod vode z naprave, tako da odvijete matico.

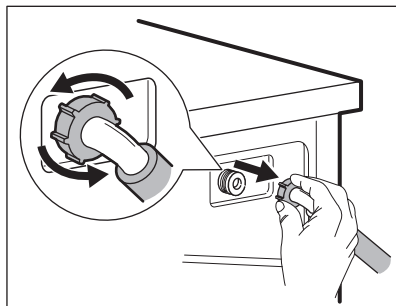

3. Z zobno ščetko očistite filter ventila, ki se nahaja na hrbtni strani naprave.

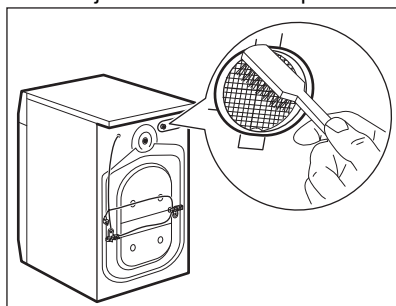

4. Ko cev priključujete nazaj na hrbtno stran naprave, jo obrnite levo ali desno (ne navpično), odvisno od položaja pipe.

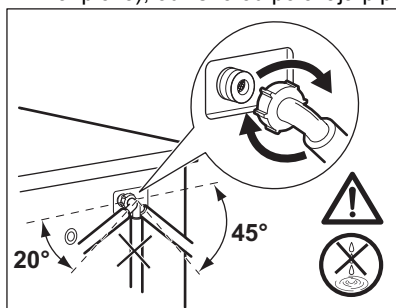

### 14.11 Črpanje v sili

Če naprava ne more izčrpati vode, opravite isti postopek, ki je opisan v odstavku »Čiščenje odtočne črpalke«. Po potrebi očistite črpalko.

Ko vodo izčrpate s pomočjo postopka za črpanje v sili, morate znova vklopiti odtočni sistem:

1. V predelek za glavno pranje predala za pralno sredstvo vlijete dva litra vode.
2. Vklopite program, da naprava izčrpa vodo.

### 14.12 Zaščita pred zmrzaljo

Če je naprava nameščena na mestu, kjer je lahko temperatura okrog 0 °C ali pade pod ničlo, odstranite preostalo vodo iz cevi za dovod vode in odtočne črpalke.

1. Iztaknite vtič iz omrežne vtičnice.
2. Zaprite pipo.
3. Konca cevi za dovod vode položite v posodo in pustite, da voda odteče iz cevi.

4. Izpraznite odtočno črpalčko. Oglejte si postopek za črpanje v sili.
5. Ko je odtočna črpalčka prazna, znova namestite cev za dovod vode.

#### **⚠ UPOZORNENIE!**

Pred ponovno uporabo naprave se prepričajte, da je temperatura višja od 0 °C.

Proizvajalec ni odgovoren za škodo, nastalo zaradi nizkih temperatur.

## 15. ODPRAVLJANJE TEŽAV

### **⚠ UPOZORNENIE!**

Oglejte si poglavja o varnosti.

### 15.1 Opozorilne kode in možne okvare

Naprava se med uporabo ne zažene ali zaustavi. Najprej poskusite najti rešitev težave (oglejte si razpredelnice).

### **⚠ UPOZORNENIE!**

Pred kakršnimi koli preverjanji izklopite napravo.

Pri nekaterih težavah se na prikazovalniku prikaže šifra alarma, in bo morda lučka v gumbu Start/Pavza  gorela:



Če je naprava preveč napolnjena, iz bobna odstranite nekaj oblačil in/ali sočasno pritiskajte vrata in tipko Start/Pavza, dokler indikator

 ne neha utripati (oglejte si spodnjo sliko).

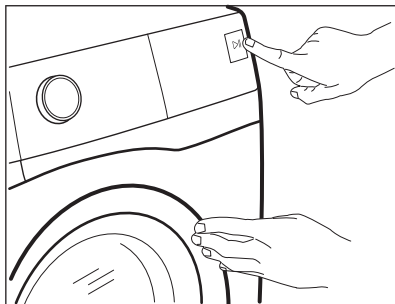

Težava	Možna rešitev
<b>E 10</b> Naprava se z vodo ne napolni pravilno.	<ul style="list-style-type: none"> <li>• Preverite, ali je pipa odprta.</li> <li>• Prepričajte se, da tlak v vodovodnem omrežju ni prenizek. Za te podatke se obrnite na lokalno komunalno podjetje.</li> <li>• Prepričajte se, da pipa ni zamašena.</li> <li>• Prepričajte se, da cev za dovod vode ni prepognjena, poškodovana ali ukrivljena.</li> <li>• Prepričajte se, da je dovodna vodovodna cev ustrezno priključena.</li> <li>• Prepričajte se, da filter na dovodni cevi in filter na ventilu nista zamašena. Oglejte si »Vzdrževanje in čiščenje«.</li> </ul>

<b>E 20</b> Naprava ne izčrpa vode.	<ul style="list-style-type: none"> <li>• Prepričajte se, da sifon umivalnika ni zamašen.</li> <li>• Prepričajte se, da cev za odvod vode ni prepognjena ali ukrivljena.</li> <li>• Prepričajte se, da odtočni filter ni zamašen. Filter po potrebi očistite. Oglejte si »Vzdrževanje in čiščenje«.</li> <li>• Prepričajte se, da je cev za odvod vode ustrezno priključena.</li> <li>• Nastavite program črpanja, če ste nastavili program brez faze črpanja. Če program črpanja ni na voljo na gumbu za izbiro programa, ga lahko nastavite preko aplikacije.</li> <li>• Nastavite program črpanja, če ste nastavili funkcijo, ki se zaključí z vodo v kadi.</li> </ul>
--	--

<b>E 40</b> Vrata naprave so odprta ali niso pravilno zaprta.	<ul style="list-style-type: none"> <li>• Prepričajte se, da so vrata dobro zaprta.</li> </ul>
--	---

<b>E 9 1</b> Notranja napaka. Ni komunikacije med elektronskimi elementi naprave.	<ul style="list-style-type: none"> <li>• Program se ni zaključil pravilno ali pa se je naprava prezgodaj ustavila. Napravo izklopite in jo ponovno vklopite.</li> <li>• Če se ponovno prikaže opozorilna koda, se obrnite na pooblaščen servisni center.</li> </ul>
--	---

Če se na prikazovalniku prikažejo druge opozorilne kode, izklopite in vklopite napravo. Če se težava nadaljuje, se obrnite na pooblaščen servisni center.

V primeru različnih težav z napravo preglejte spodnjo razpredelnico glede možnih rešitev.

Težava	Možna rešitev
Program se ne zažene.	<ul style="list-style-type: none"> <li>• Poskrbite, da je vtič vključen v omrežno vtičnico.</li> <li>• Poskrbite, da so vrata naprave zaprta.</li> <li>• Poskrbite, da nobena varovalka v omarici z varovalkami ni poškodovana.</li> <li>• Morate se dotakniti Start/Pavza .</li> <li>• Če je nastavljen zamik vklopa, nastavitev preključite ali počakajte, da se odštevanje konča.</li> <li>• Izklopite funkcijo Varovalo za otroke, če je vklopljena.</li> <li>• Preverite položaj gumba pri izbranem programu.</li> </ul>
Naprava se napolni z vodo in jo takoj izčrpa.	<ul style="list-style-type: none"> <li>• Poskrbite, da bo loputa v pravem položaju. Cev je morda nameščena prenizko. Oglejte si »Navodila za namestitvev«.</li> </ul>

Težava	Možna rešitev
Centrifuga ne deluje ali pa pranje traja dlje kot običajno.	<ul style="list-style-type: none"> <li>Nastavite program ožemanja. Če program črpanja ni na voljo na gumbu za izbiro programa, ga lahko nastavite preko aplikacije.</li> <li>Prepričajte se, da odtočni filter ni zamašen. Filter po potrebi očistite. Oglejte si »Vzdrževanje in čiščenje«.</li> <li>Ročno prilagodite kose v kadi in znova zaženite fazo ožemanja. Problem je lahko posledica neustreznega ravnovesja.</li> </ul>
Na tleh je voda.	<ul style="list-style-type: none"> <li>Prepričajte se, da so priključki vodovodnih cevi tesno pritrjeni in da iz njih ne izteka voda.</li> <li>Poskrbite, da na cevi za dovod in cevi za odvod vode ne bo poškodb.</li> <li>Prepričajte se, da ste uporabili ustrezen detergent v ustrezni količini.</li> </ul>
Vrat naprave ne morete odpreti.	<ul style="list-style-type: none"> <li>Pazite, da ne izberete programa pranja, ki se zaključí z vodo v kadi.</li> <li>Prepričajte se, da je program pranja končan.</li> <li>Nastavite program črpanja ali ožemanja, če je voda v bobnu. Če programa ožemanja in črpanja nista na voljo na gumbu za izbiro programa, ju lahko nastavite preko aplikacije.</li> <li>Prepričajte se, da naprava dobiva električno energijo.</li> <li>To težavo lahko povzroča okvara naprave. Obrnite se na pooblaščen servisni center. Če morate odpreti vrata, natančno preberite »Odpiranje vrat v sili«.</li> <li>Prepričajte se, da funkcija Daljinsko upravljanje ni aktivirana. Izklopite ga.</li> </ul>
Na prikazovalniku se ne prikaže kazalnik brezžične povezave  .	<ul style="list-style-type: none"> <li>Preverite brezžični signal.</li> <li>Preverite, ali je brezžična povezava vklopljena. Oglejte si »Konfiguriranje brezžične povezave za pralni stroj« v poglavju »Wi-Fi – Nastavitev povežljivosti«.</li> <li>Preverite domače omrežje in usmerjevalnik.</li> <li>Ponovno zaženite usmerjevalnik.</li> <li>Če se težave z brezžičnim omrežjem nadaljujejo, se obrnite na ponudnika brezžičnih storitev.</li> </ul>
Aplikacije ni mogoče povezati z napravo.	<ul style="list-style-type: none"> <li>Preverite brezžični signal.</li> <li>Preverite, ali je vaša pametna naprava povezana z brezžičnim omrežjem.</li> <li>Preverite domače omrežje in usmerjevalnik.</li> <li>Ponovno zaženite usmerjevalnik.</li> <li>Če imate težave z brezžičnim omrežjem, se obrnite na ponudnika brezžičnih storitev.</li> <li>Napravo, pametno napravo ali obe je treba ponovno konfigurirati zaradi namestitve novega usmerjevalnika ali spremembe konfiguracije usmerjevalnika.</li> </ul>
Aplikacije pogosto ni mogoče povezati z napravo.	<ul style="list-style-type: none"> <li>Preverite, ali brezžični signal doseže napravo. Usmerjevalnik poskusite premakniti čim bližje napravi ali pa kupite ojačevalnik brezžičnega signala.</li> <li>Poskrbite, da brezžičnega signala ne bo motila mikrovalovna pečica. Izklopite mikrovalovno pečico. Ne uporabljajte mikrovalovne pečice in daljinskega upravljalnika hkrati.</li> </ul>
Na prikazovalniku se prikaže  . Vsi gumbi so neaktivni, razen vklopljeno/izklopljeno  .	<ul style="list-style-type: none"> <li>Naprava prenaša razpoložljive posodobitve. Počakajte, da se postopek posodobitve konča. Če napravo izklopite med posodabljanjem, se to nadaljuje ob ponovnem vklopu naprave.</li> </ul>

Težava	Možna rešitev
Naprava povzročča neobičajen hrup in se tresse.	<ul style="list-style-type: none"> <li>• Prepričajte se, da je naprava v vodoravnem položaju. Oglejte si »Navodila za namestitvev«.</li> <li>• Prepričajte se, da so embalaža in/ali transportni vijaki odstranjeni. Oglejte si »Navodila za namestitvev«.</li> <li>• V boben dajte več perila. Količina perila je morda premajhna.</li> </ul>
Trajanje programa se podaljša ali skrajša med izvajanjem programa.	<ul style="list-style-type: none"> <li>• Funkcija SensiCare System lahko nastavi trajanje programa glede na vrsto in na težo perila. Glejte razdelek »Zaznavanje obremenitve SensiCare System« v poglavju »Vsakodnevna uporaba«.</li> </ul>
Rezultati pranja niso zadovoljivi.	<ul style="list-style-type: none"> <li>• Dodajte več detergenta ali uporabite drugo znamko detergenta.</li> <li>• Za odstranjevanje trdovratnih madežev pred pranjem perila uporabite posebna čistila.</li> <li>• Poskrbite, da nastavite ustrezno temperaturo.</li> <li>• Zmanjšajte količino perila.</li> </ul>
Preveč pene v bobnu med pranjem.	<ul style="list-style-type: none"> <li>• Zmanjšajte količino pralnega sredstva, število tablet ali enoodmerna pralna sredstva.</li> </ul>
Po pranju se v predalu za pralno sredstvo nahajajo ostanki pralnega sredstva.	<ul style="list-style-type: none"> <li>• Poskrbite, da bo loputa v pravem položaju (GOR za prašek – DOL za tekoče pralno sredstvo).</li> <li>• Prepričajte se, da ste predal za pralno sredstvo uporabili v skladu z navodili za uporabo.</li> </ul>
Po pranju se v predalu za pralno sredstvo nahajajo ostanki pralnega sredstva.	<ul style="list-style-type: none"> <li>• Prepričajte se, da ste predal za pralno sredstvo uporabili v skladu z navodili za uporabo.</li> <li>• Poskrbite za uporabo svežih tablet ali enoodmernih pralnih sredstev. Po uporabi jih shranite v škatlo in zaprite v skladu s priporočili proizvajalca. Neposredna izpostavljenost okolju lahko spremeni njihovo značilnost in vedanje v predelku Pods®, še posebej v kombinaciji z določenimi funkcijami (npr. Odlog začetka).</li> </ul>

Ko izvedete kontrolo, vklopite napravo. Program se začne izvajati od točke prekinitve naprej.

Če se težava ponovi, se obrnite na pooblaščen servisni center.

Potrebni podatki za servisni center se nahajajo na ploščici za tehnične navedbe.

## 15.2 Odpiranje vrat v sili

V primeru izpada električne energije ali okvare v delovanju naprave ostanejo vrata naprave zaklenjena. Program pranja se nadaljuje ob ponovni vzpostavitvi električne napetosti. Če ostanejo vrata zaklenjena v primeru okvare, jih lahko odprete z uporabo funkcije za odklepanje v sili.

Pred odpiranjem vrat:

### POZOR!

**Nevarnost opeklin! Prepričajte se, da voda in perilo nista vroča. Po potrebi počakajte, da se ohladita.**

### POZOR!

**Nevarnost poškodbe! Prepričajte se, da se boben ne vrti. Po potrebi počakajte, da se boben neha vrteti.**



**Prepričajte se, da raven vode v bobnu ni previsoka. Po potrebi opravite črpanje v sili (oglejte si »Črpanje v sili« v poglavju »Vzdrževanje in čiščenje«).**

Če želite odpreti vrata, nadaljujte po naslednjem postopku:

1. Za izklop naprave pritisnite tipko Vključeno/Izklopljeno .
2. Iztaknite omrežni vtič iz vtičnice.
3. Odprite loputo filtra.
4. Enkrat povlecite sprožilno za odklepanje v sili navzdol. Povlecite ga še enkrat navzdol, naj bo napet, medtem pa odprite vrata naprave.

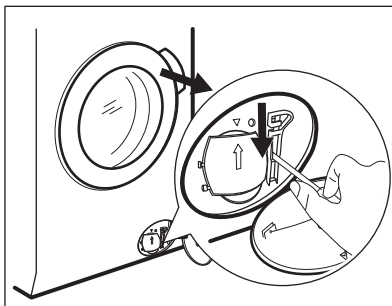

5. Odstranite perilo in zaprite vrata naprave.
6. Zaprite loputo filtra.

## 16. VREDNOSTI PORABE

### 16.1 Opomba



Koda QR na energijski nalepki z naprave zagotavlja spletno povezavo do informacij, povezanih z delovanjem naprave, v podatkovni bazi EU EPREL. Energijsko nalepko hranite za referenco skupaj z navodili za uporabo in vsemi drugimi dokumenti, ki so priloženi tej napravi.

Iste informacije lahko v bazi EPREL najdete tudi s pomočjo povezave <https://eprel.ec.europa.eu> ter imena modela in številke izdelka, ki ju najdete na ploščici za tehnične navedbe naprave.



Vrednosti in trajanje programa se lahko razlikujejo glede na različne pogoje (npr. sobno temperaturo, temperaturo in tlak vode, količino in vrsto perila, napajalno napetost) in tudi če spremenite privzeto nastavitve programa.

### 16.2 V skladu z uredbo Evropske komisije 2019/2023

Eco 40-60 program	kg	kWh	Litri	hh:mm	% 1)	°C	obr./ min <sup>2</sup> )
Polna napolnjenost	11.0	0.700	76.0	03:59	53.00	29.0	1400
Polovična napolnjenost	5.5	0.495	54.0	02:59	53.00	28.0	1400

Eco 40-60 program	kg	kWh	Litri	hh:mm	% 1)	°C	obr./ min <sup>2</sup> )
Četrtninska napolnjenost	3.0	0.295	36.0	02:59	54.00	26.0	1400

1) Preostala vlaga ob koncu faze ožemanja. Višja kot je hitrost ožemanja, večji je hrup in nižja je vsebnost preostale vlage.

2) Največja hitrost ožemanja.

### Poraba energije v različnih načinih

Izklop (W)	Stanje pripravljenosti (W)	Zakasnen vklop (W)	Omrežno stanje pripravljenosti (W)
0.50	0.50	4.00	2.00 <sup>1)</sup>

Čas do izklopa/stanja pripravljenosti je največ 15 minut.

1) Poraba energije povezane funkcije je približno 17,5 kWh na leto. Če želite izklopiti to funkcijo, si oglejte poglavje »Wi-fi – Nastavitev povezljivosti«.

## 16.3 Splošni programi



Te vrednosti so samo orientacijske.

Program	kg	kWh	Litri	hh:mm	% 1)	°C	obr./ min <sup>2</sup> )
Bombaž <sup>3)</sup> 90 °C	11.0	3.300	100.0	04:10	52.00	85.0	1400
Bombaž 60 °C	11.0	2.300	100.0	04:00	52.00	55.0	1400
Bombaž <sup>4)</sup> 20 °C	11.0	0.450	100.0	03:10	52.00	20.0	1400
Sintetika 40 °C	5.0	0.950	65.0	02:45	35.00	40.0	1200
Občutljivo <sup>5)</sup> 30 °C	2.0	0.350	55.0	01:05	35.00	30.0	1200
Volna 30 °C	3.0	0.500	80.0	01:15	30.00	30.0	1200

1) Preostala vlaga ob koncu faze ožemanja. Višja kot je hitrost ožemanja, večji je hrup in nižja je vsebnost preostale vlage.

2) Najvišje število vrtljajev centrifuge.

3) Primerno za pranje močno umazanega perila.

4) Primerno za pranje malo umazanega bombažnega, sintetičnega in mešanega perila.

5) Deluje tudi kot kratek cikel pranja za malo umazano perilo.

## 17. HITRI VODNIK

### 17.1 SmartSelect





SmartSelect  vas vodi, da prihranite energijo, čas in vodo. Optično preberite QR kodo, da izveste več.

#### Vsakodnevna uporaba



- Povezava omrežnega vtiča z omrežno vtičnico.
- Odprite pipo za vodo.
- Pritisnite tipko **Vklopljeno/Izklopljeno**  za vklop naprave.
- Obrnite gumb za izbiro programa, da nastavite želeni program.
- Z ustreznimi tipkami nastavite zelene možnosti.



Naj vas funkciji SmartSelect  vodita do prihranka z energijo in vodo.

Možnosti Zelo lahko  in Malo  lahko uporabljate največ časa.

Uporabite Parno osveževanje , da se izognete pranju in osvežitvi oblačil samo s paro.



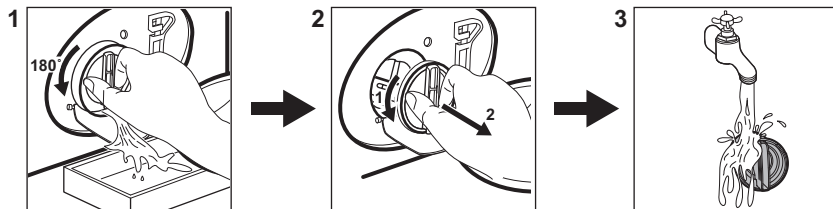

- Perilo dajte v boben, en kos za drugim, in pazite, da ne presežete največje predlagane količine perila. Zaprite vrata in pazite, da se perilo ne bo ujelo med tesnilo in vrata.
- Vlijte pralno sredstvo in drugo sredstvo v ustrezni predelek predala za pralno sredstvo. Če uporabljate tablete, vklopite funkcijo Pods®
- Za zagon programa pritisnite gumb **Start/Pavza** .
- Naprava se zažene.
- Po koncu programa odstranite perilo.
- Za izklop naprave pritisnite gumb **Vklopljeno/Izklopljeno** .

### 17.2 Čiščenje filtra odtočne črpalke



Filter čistite redno, še posebej pa, če se na prikazovalniku prikaže opozorilna koda **E20**.

## 17.3 Programi

Programi	Količina perila	Opis izdelka
UltraQuick 49min	8.0 kg	Bombažna in sintetična oblačila. Ta program zagotavlja dobre rezultate pranja v kratkem času.
Bombaž	11.0 kg	Belo in barvno bombažno perilo. Popolno za običajno in močno umazano perilo.
Sintetika	5.0 kg	Sintetično ali mešano perilo.
Občutljivo	2.0 kg	Občutljivo perilo, kot je perilo iz akrila, viskoze in poliestra.
Volna  	3.0 kg	Volna, ki se lahko pere strojno, volna za ročno pranje in občutljive tkanine.
Ožemanje/črpanje	11.0 kg	Vse tkanine razen volnenih in zelo občutljivih. Program za ožemanje in črpanje vode.
Izpiranje	11.0 kg	Vse tkanine razen volnenih in zelo občutljivih. Program za izpiranje in ožemanje.
Hygiene  	11.0 kg	Belo bombažno perilo. Ta program odstrani več kot 99,99 % bakterij in virusov <sup>1)</sup>
Jeans	4.0 kg	Oblačila iz denima in perilo iz jerseyja.
Športna oblačila	5.0 kg	Mešana športna oblačila.
Hitro strojno sušenje 20 minut	3.0 kg	Bombažno in sintetično perilo z malo umazanije ali nošeno le enkrat.
Eco 40-60	11.0 kg	Bel in barvast bombaž. Običajno umazano perilo.

<sup>1)</sup> Testirano za Staphylococcus aureus, Enterococcus faecium, Candida albicans, Pseudomonas aeruginosa in MS2 Bacteriophage na zunanjem testu, ki ga je opravil Swisstatest Testmaterialien AG leta 2021 (Poročilo o preizkusu št. 202120117).

Če napravo napolnite z **največjo količino perila, ki je navedena za vsak program,**

**zmanjšate porabo energije in porabo vode.**

### Ustrezna pralna sredstva za programe pranja

Program	Univerzalni prašek <sup>1)</sup>	Univerzalno tekoče pralno sredstvo	Tekoče pralno sredstvo za barvasto perilo	Občutljivo volneno perilo	Posebno
Bombaž	▲	▲	▲	--	--
Sintetika	▲	▲	▲	--	--
Občutljivo	--	--	--	▲	▲
Volna	--	--	--	▲	▲
Hygiene	▲	▲	--	--	▲
Jeans	--	--	▲	▲	▲
Športna oblačila	--	▲	▲	--	▲

Program	Univerzalni prašek <sup>1)</sup>	Univerzalno tekoče pralno sredstvo	Tekoče pralno sredstvo za barvasto perilo	Občutljivo volнено perilo	Posebno
Hitro strojno sušenje 20 minut	--	▲	▲	--	--
Eco 40-60	▲	▲	▲	--	--

1) Pri temperaturah, višjih od 60 °C, je priporočena uporaba praška.

▲ = Priporočeno

-- = Ni priporočeno

## 17.4 Vrsta in količina pralnega sredstva

- Uporabljajte samo pralna in druga sredstva, ki so posebej namenjena pranju v pralnem stroju. Najprej upoštevajte naslednja splošna pravila:
  - pralne praške (tudi tablete in enoodmerna pralna sredstva) za vse vrste tkanin, razen občutljivih. Za belo perilo in razkuževanje perila uporabljajte pralni prašek, ki vsebuje belilo,
  - tekoča pralna sredstva (tudi enoodmerna pralna sredstva), po možnosti za programe pranja pri nižjih temperaturah (največ 60 °C) za vse vrste tkanin ali posebna sredstva samo za volno.
- Ne mešajte različnih vrst pralnih sredstev.
- Uporabite manj pomivalnega sredstva, če:
  - perete majhno količino perila,
  - je perilo malo umazano,
  - se pralno sredstvo med pranjem zelo peni.

### Premajhna količina pralnega sredstva lahko povzroči naslednje:

- nezadovoljive rezultate pranja,
- posivitev perila,
- mastna oblačila,
- plesen v napravi.

### Prevelika količina pralnega sredstva lahko povzroči naslednje:

- penjenje,
- slabši učinek pranja,
- slabše izpiranje,
- večji negativni vpliv na okolje.

## 17.5 Razpored občasnega čiščenja

### Občasno čiščenje pomaga podaljšati življenjsko dobo naprave.

Po koncu vsakega programa naj ostanejo vrata in predal za pralno sredstvo malo priprta, da omogočite kroženje zraka in posušite notranjost naprave.

Če naprave ne uporabljate dalj časa: zaprite pipo in odklopite napravo.

### Orientacijski razpored občasnega čiščenja:

Odstr. vodnega kamna	Dvakrat letno
Vzdrževalno pranje	Enkrat mesečno
Čiščenje tesnila vrat	Vsaka dva meseca
Čiščenje bobna	Vsaka dva meseca
Čiščenje predala za pralno sredstvo	Vsaka dva meseca
Čiščenje filtra odtočne črpalke	Dvakrat letno
Čiščenje filtra v cevi za dovod vode in filtra v ventilu	Dvakrat letno

Redno pregledujte bobnen, da preverite morebitno prisotnost vodnega kamna. Priporočamo, da občasno zaženete program s praznim bobnom in sredstvom za odstranjevanje vodnega kamna.

### Odstranjevanje tujkov



Pred zagonom programa preverite, ali so vsi žepi prazni in ohlapni predmeti zapeti.

Odstranite vse tujke (kot so kovinske sponke, gumbi, kovanci itd.), ki jih morda najdete za

tesnilom vrat, v filtrih in bobnu. Po potrebi se obrnite na pooblaščen servisni center.

### Tesnilo vrat

Ta naprava ima **samočistilni odtočni sistem**, ki lahko vlakna, odpadla z oblačil, odplakne z vodo. Redno pregledujte tesnilo in ga po potrebi očistite, kot je opisano na naslednjem diagramu. Kovance, gumbe in druge majhne predmete lahko odstranite ob koncu programa.

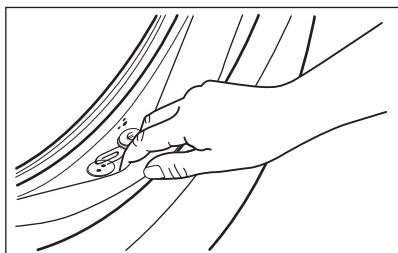

Po potrebi ga očistite s čistilnim sredstvom, ki vsebuje amonijak, ne da bi opraskali površino tesnila.

Po potrebi iz odprtine filtra odstranite kosme in predmete.

## 17.6 Omrežna povezava Wi-Fi

### Vklop funkcije Wi-Fi



Wi-Fi je privzeto izklopljen.

Če želite napravo povezati z omrežjem Wi-Fi, tapnite in pet sekund držite gumb Daljinsko upravljanje. S tem dejanjem boste odprli dostopno točko (preklop v AP način). Če ni predhodno določeno, se bo začel postopek priprave.

Ko je dostopna točka odprta, bo v primeru, ko obstaja omrežna poverilnica, le-ta zamenjala poverilnice omrežja, ki so bile predhodno shranjene. V nasprotnem primeru se bo še naprej povezovala s predhodno shranjenim omrežjem.

Med to fazo se na prikazovalniku prikažeta samo ikona Wi-Fi in sporočilo "on", medtem ko so vsi drugi indikatorji na

upravljalni plošči izklopljeni. Utripati začne ikona Wi-Fi.

Ko je dostopna točka odprta, se na prikazovalniku prikaže "AP".

Ikona Wi-Fi še naprej utripa, dokler ni povezana z domačim omrežjem.

Ko je priprava uspešno končana, se bo oglasil zvočni signal in ikona Wi-Fi sveti enakomerno.



V času, ko se funkcija Wi-Fi in dostopna točka vklopljata, se bo z morebitnim pritiskom na gumbe zaslišal zvok o napaki.

Po vzpostavljeni povezavi s pritiskom na gumb Daljinsko upravljanje lahko uporabniki na daljavo zaženejo cikle na App.

### Samodejna povezava z registriranim omrežjem

Ko je naprava uspešno nastavljena in registrirana v domačem omrežju, se bo ob vsakem vklopu poskušala samodejno povezati z omrežjem. Ko je povezava z omrežjem Wi-Fi uspešna, ne bo zvoka.

### Povezava z drugim omrežjem (ponovno odpiranje dostopne točke)

Ob vsakem pritisku na gumb Daljinsko upravljanje za pet sekund se bo dostopna točka odprla in bo oddajana. Poverilnice novega omrežja, prejete na tej točki, bodo prepisale predhodno shranjene poverilnice, naprava pa se bo nato povezala z novim omrežjem Wi-Fi.

### Izklop funkcije Wi-Fi

Če se uporabnik odloči, da naprave ne bo več povezal z omrežjem Wi-Fi, lahko 10 sekund tapne in zadrži gumb Daljinsko upravljanje, naprava pa se bo ponastavila in izklopila.

Prikazovalnik prikazuje samo — — — pet sekund, vsi drugi indikatorji na upravljalni plošči pa so izklopljeni.

Po ponastavitvi se prikazovalnik vrne v začetno stanje, ikona Wi-Fi pa je izklopljena.

## 18. SKRB ZA OKOLJE

Reciklirajte materiale, ki jih označuje simbol . Embalažo odložite v ustrezne zabojnike za reciklažo. Pomagajte zaščititi okolje in zdravje ljudi ter reciklirati odpadke električnih in elektronskih naprav. Naprav, označenih s

simbolom , ne odstranjajte z gospodinjskimi odpadki. Izdelek vrnite na krajevno zbirališče za recikliranje ali se obrnite na občinski urad.







The software in this product contains components that are based on free and open source software. Electrolux gratefully acknowledges the contributions of the open software and robotics communities to the development project.

To access the source code of these free and open source software components whose license conditions require publishing, and to see their full copyright information and applicable license terms, please visit: <http://electrolux.opensoftwarerepository.com> (folder NIUS)